

Fusion3

Table Saw
Tischkreissäge
Kotoučová pila
Kotúčová pila
Körfűrészgép
Pilarka tarczowa

EN Operating Instructions
(official Laguna text)

DE Gebrauchsanweisung
(Übersetzung der Originalgebrauchsanweisung)

CZ Návod k obsluze
(překlad původního návodu)

SK Návod na obsluhu
(preklad pôvodného návodu)

HU Használati útmutató
(eredeti használati útmutató fordítása)

PL Instrukcja obsługi
(tłumaczenie oryginalnej instrukcji)



151-Fusion3 LAGUNA Table Saw Manual EN-DE-CZ-SK-HU-PL v1.7 A4ob

Producer / Hersteller / Výrobce / Výrobca / Gyártó / Producent:
Laguna Tools Inc
2072 Alton Pkwy
Irvine, CA 92606,
USA
Phone: +1 800-234-1976
Website: www.lagunatools.com

Distributor / Distributor / Distributor / Distribútor / Forgalmazó / Dystrybutor:
IGM nástroje a stroje s.r.o.
Ke Kopanině 560, 252 67, Tuchoměřice, Praha-západ
Česká republika
+420 220 950 910
Email: prodej@igm.cz
www.igm.cz

EN - English

Operating Instructions (Laguna manual)

Dear Woodworker,

Thank you for your purchase and welcome to the Laguna Tools group of discerning woodworkers. We understand that you have a choice of where to purchase your machines and appreciate the confidence you have in the Laguna Tools brand. Every machine manufactured by Laguna Tools has been carefully designed and well thought through from a woodworker's perspective. Through hands-on experience, Laguna Tools is constantly working hard to make innovative, precision products. Products that inspire you to create works of art, are a joy to run and work on, and encourage your performance.

Contents

1. Declaration of conformity

1.1 Warranty

2. About this manual

3. Fusion 3 Specifications

3.1 Contents

3.2 Technical

3.3 Main Features

4. General Safety

4.1 Intended Use

4.2 Work Area

4.3 Personal Safety

4.4 Tool Use

4.5 Guarding Related Warnings

4.6 Work Related Warnings

4.7 Kickback Causes and Related Warnings

4.8 Table Saw Operating Procedure Warnings

4.9 Electrical

4.10 Noise emissions

4.11 Grounding

4.12 Rulings

4.13 Notice on safe use of the machine

5. Machine overview

5.1 Controls

6. Setup

6.1 Receiving and unpacking

6.2 Inventory

6.3 Loose parts & overview

6.4 General setup

6.5 Installing/removing the throat plate

6.6 Installing/removing safety accessories

6.7 Installing/removing the blade

7. Adjustments

7.1 Fence adjustments

7.2 Table adjustments

7.3 Arbor and tilt adjustments

7.4 Accessory adjustments

7.5 Push block and push stick

8. Type of cut

8.1 Ripping

8.2 Bevel ripping

8.3 Ripping small workpieces

8.4 Cross cutting

8.5 Bevel cross cutting

8.6 Mitre cuts

9. Maintenance

9.1 Internal Components Map

10. Trouble-shooting

1. Declaration of conformity

We declare that this product is in compliance with the directive and the standard mentioned on the 2. page of this manual.

1.1 Warranty

IGM Tools & Machinery strives to always deliver high-quality machinery. The warranty is governed by the valid terms and conditions of IGM Tools & Machinery available at www.igmtools.com.

2. About manual

This manual is intended to thoroughly cover the setup up, maintenance, and proper adjustments of your new purchase. Aside from the proceeding general safety considerations, this manual DOES NOT cover woodworking or metalworking techniques that are possible with this product and the appropriate safety precautions necessary for safe practices. There are several organizations with published safe practices, techniques, and proper operation of this tool. Or look for handy tips and instructions at www.igmtools.com.

3. Fusion 3 specifications

3.1 Contents

Professional Square Zero Clearance Throat Plate (pre-installed)
250 mm Saw Blade (pre-installed)
Riving Knife (pre-installed)
Mitre Gauge (ships in tool holder)
Tool Holder (pre-installed)
Fence
Blade Guard
Arbor Wrench
Installation and Adjustment Tools

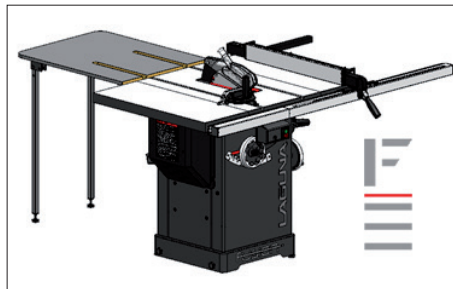

Pic. 1

3.2 Technical Data

Power	230V / 50 Hz / 1 Phase
Motor Type	TEFC Capacitor Start AC Induction
Power Input	2200 W
Motor Speed	2850 /min-1
Full Load Amperage	14.5 A
Start Capacitor	400 µF-U
Run Capacitor	50 µF-U
Switch Type	Magnetic with Overload Protection
Power Transfer	Single V-Ribbed 142J FJ
Power Cord	2 m / H07RNF
Power Plug Included	CEE 7/7

Breaker Recommendation	16 A, tripping characteristic C (16/1/C)
------------------------	---

General

Footprint (LxW)	503 x 520 mm
Overall Dimensions (LxWxH)	1663 mm x 1652 mm x 1081 mm
Shipping Dimensions (LxWxH)	1130 mm x 1100 mm x 1190 mm
Weight (No Accessories)	157 Kg
Shipping Weight:	202 Kg
Dust Collection: Outlet Dia.	101.6 mm
Dust Collection m ³ /h, min.	934 m ³ /h
Sound Emissions	N/A

Specifics

Blade Diameter	250 mm
Bore Diameter	30 mm
Arbor Speed	3800 /min-1
Blade Rotation	Counter-Clockwise (face arbor)

Rip Capacity, with Fence

	914,4 mm Right (1 320,8 mm w/ accessories)
Max. Depth of Cut 90°	79 mm
Max. Depth of Cut 45°	56 mm
Blade Tilt	45° Left, 3° Arbor Adjustment
Table Dim., with Extensions (LxW)	1117 mm x 1663 mm
Wing Dimensions (LxW)	792 x 305 mm
Mitre Slot	19 and 23 mm, T-Slot
Fence Type	Sliding Cam Action Fully Adjustable
Fence Dim (LxWxTh.)	670 x 80 x 17 mm
Throat Plate Type	Zero Clearance
Throat Plate (LxWxTh.)	372 x 104.5 x 13 mm
Floor to Table Height	887 mm

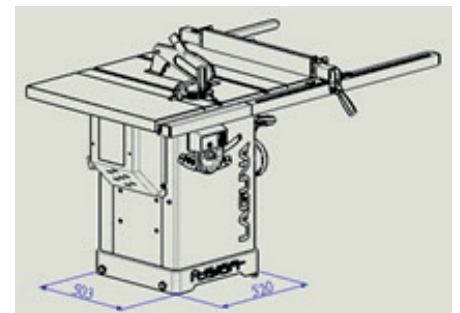

Pic. 2

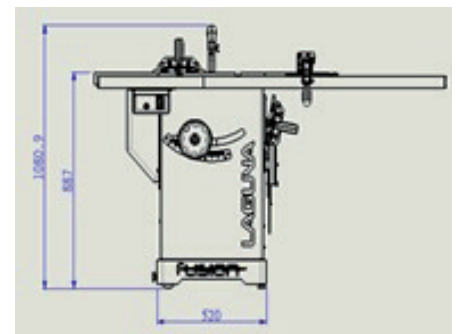

Pic. 3

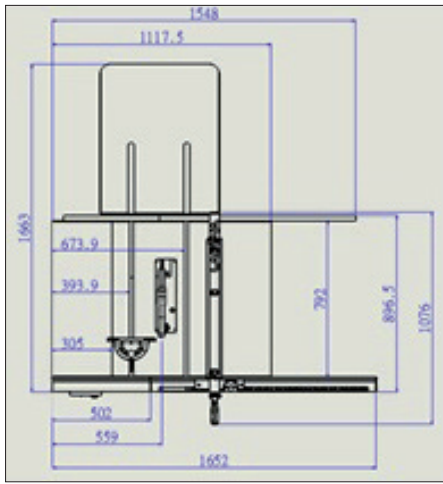

Pic. 4

3.3 Main Features

- Robust cast-iron trunnion.
- Cast-iron control wheels.
- Two T-slots on the side of the blade.
- Smooth control of the blade height and tilt.
- Lever for a quick blade swap.
- Adjustable control panel.
- Quick clamping riving knife.
- Integrated wheel for simple mobility.
- Includes rear table.

4. General Safety

Warning: Read all safety considerations.

Failure to follow this set of guidelines can result in unwarranted damage to the machine and serious injury to the operator and bystanders. Save all warnings and instructions for future reference.

4.1 Intended Use

• Table saw and the workpiece guide equipment supplied with it are intended to be used exclusively for the following purposes:

- Laminated and non-laminated board materials (e.g. chipboard, coreboard, MDF board,...)
- Solid wood
- Gypsum plasterboard, Cardboard, Veneer with a suitable clamping device
- Dimensionally stable plastics (thermoset plastics, thermoplastics).Sawing these materials does not normally involve any risks in respect of dust, chips, and thermal degradation products.

Tools:

- The chosen saw blade must be suitable both for the specific work cycle and for the specific material.
- Only circular blades made of tungsten carbide and have a diameter of 250 mm, arbor size 30 mm are allowed to be used.
- Saw blades made of high-alloy high-speed steel (HSS) or chrome are not allowed to be used.

• Saw blades and their fixing devices shall conform to EN 847-1:2013.

Site of installation/use:

- The machine is not suitable for use outdoors, or in rooms that are subject to moisture or the risk of explosions.
- The intended use of the machine involves connection to suitable dust collection.
- The intended ambient temperature used of the machine: +10 °C to +35 °C.
- The intended altitude used of the machine : shall be at altitudes up to 1000 m above mean

sea level.

• The intended Relative humidity used of the machine : not exceed 50% at 35°C.

• Intended use also involves compliance with our specified operating, maintenance and repair conditions and the safety information contained in the operating instructions.

• The table saw may only be used, set up and maintained by persons who are familiar with the machine and aware of the dangers.

• The pertinent accident prevention regulations as well as any other generally recognized technical safety and industrial medicine rules must be observed.

• Repair work must be carried out by our own customer service or by an organization that we have authorized. Only original spare parts are allowed to be used for this. we will assume no warranty for any damage that is caused by using non-original spare parts.

Warning: The machine is prohibited to be used in a potentially explosive atmosphere!

4.2 Work Area

• Keep all children and untrained persons away from the machine. Do not allow bystanders to touch the machine or power cord. All people but the operator should be away from the work area.

• Keep work area clean and well lit. A cluttered area can limit the range of motion needed by the machine and cause serious injury to the operator or damage to the machine.

• Make sure the work area is child-proof and inaccessible to untrained persons. Use padlocks where possible and keep all machines unplugged when not in use.

• Do not keep or place tools in outdoor, damp, or dangerous environments. Never operate the tool under wet or damp conditions; there is a serious risk of electrical shock. Exposing this product to those environments may result in damage to the tool and operator injury. Do not use tool in the presence of flammable liquids or gasses.

• Do not operate machine in explosive atmospheres, such as in the presence of flammable liquids, gases or dust. Machine create sparks which may ignite the dust or fumes.

4.3 Personal Safety

• Stay alert, watch what you are doing and use common sense when operating a power tool. do not use a power tool while you are tired or under the influence of drugs, alcohol or medication. A moment of inattention while operating power tools may result in serious personal injury.

• Use personal protective equipment. always wear eye protection. Protective equipment such as a dust mask, non-skid safety shoes, hard hat or hearing protection used for appropriate conditions will reduce personal injuries.

• Prevent unintentional starting. Ensure the switch is in the off-position before connecting to power source and/or battery pack, picking up or carrying the tool. Carrying power tools with your finger on the switch or energizing power tools that have the switch on invites accidents.

• Remove any adjusting key or wrench before turning the power tool on. A wrench or a key left attached to a rotating part of the power tool may result in personal injury.

• Do not overreach. Keep proper footing and balance at all times. This enables better control of the power tool in unexpected situations.

• Dress properly. do not wear loose clothing or jewellery. Keep your hair and clothing away from moving parts. Loose clothes, jewellery or long hair can be caught in moving parts.

• If devices are provided for the connection of dust extraction and collection facilities, ensure these are connected and properly used. Use of dust collection can reduce dust-related hazards.

• Do not let familiarity gained from frequent use of tools allow you to become complacent and ignore tool safety principles. A careless action can cause severe injury within a fraction of a second.

• Know your machine. Read and understand the owner's manual and labels affixed to the tool. Learn its application and limitations as well as the specific potential hazards peculiar to this tool.

• Use safety goggles. Some machines require additional face shielding than offered by safety goggles alone. Know your machine and the proper PPE to use.

• Use ear protection. Some machines operate at very high noise levels. To prevent harm, be sure to use ear protection always.

• Guard against electric shock. Prevent all bodily contact with grounded surfaces and parts of the machine that pose electrical threats.

• Avoid accidental starting for machines without magnetic or automatic shut-off switches. Make sure the tool is in the off position prior to plugging it in.

• Keep guards in place. Machine parts like riving knives, blade guard, cutter-head guards, feather boards, push sticks, etc. are designed to minimize possible injury. Keep those parts in place unless a safer means of operation is available.

• Be alert always and give 100% of your attention to the operation of this tool. Failure to do so can result in serious injury to both the operator and bystanders.

• Do not rely on guards. The operator of this tool is 100% responsible for his/her own safety. The guards and safety components sold with this machine are not enough to ensure safety.

• Check for damaged parts. Before every use of this tool, makes sure the machine and any components of the machine are not damaged or at the risk of being damaged. If a damaged part is discovered, stop immediately and put the machine out of service until the part is replaced.

Warning: All repairs should be done by trained repairmen. Contact your supplier or a competent repair service.

Warning: Use only supplier Tools or compatible and marked replacement parts. All others may cause damage or harm.

Warning: Use only manufacturer-recommended accessories. Some accessories may cause damage or harm.

4.4 Tool Use

• Do not force the power tool. use the correct power tool for your application. The correct power tool will do the job better and safer at the rate for which it was designed.

• Do not use the power tool if the switch does not turn it on and off. Any power tool that cannot be controlled with the switch is dangerous and must be repaired.

- Disconnect the plug from the power source and/or remove the battery pack, if detachable, from the power tool before making any adjustments, changing accessories, or storing power tools. Such preventive safety measures reduce the risk of starting the power tool accidentally.
- Store idle power tools out of the reach of children and do not allow persons unfamiliar with the power tool or these instructions to operate the power tool. Power tools are dangerous in the hands of untrained users.
- Maintain power tools and accessories. Check for misalignment or binding of moving parts, breakage of parts and any other condition that may affect the power tool's operation. If damaged, have the power tool repaired before use. Many accidents are caused by poorly maintained power tools.
- Keep cutting tools sharp and clean. Properly maintained cutting tools with sharp cutting edges are less likely to bind and are easier to control.
- Use the power tool, accessories and tool bits etc. in accordance with these instructions, taking into account the working conditions and the work to be performed. Use of the power tool for operations different from those intended could result in a hazardous situation.
- Keep handles and grasping surfaces dry, clean and free from oil and grease. Slippery handles and grasping surfaces do not allow for safe handling and control of the tool in unexpected situations.
- Use proper speed. A machine will do a better and safer job when operated at the proper speed.
- Use the correct tool for the job. Know the limitations and capabilities of your new purchase. Do not try to "fit a square peg in a round hole."
- Secure the work piece. For all woodworking and metalworking applications, the workpiece should be secured correctly by the operator using appropriate clamps and vises. Always use a clamp or vise when available — it is safer than using your hands.
- Feed direction. If feed rate is applicable, then there is only one direction of feed rate for the tool. Do not force the workpiece in the wrong feed direction.
- Never leave tool running unattended. Do not leave the tool until it comes to a complete stop. When unattended, unplug the tool.
- Maintain tools with care. Keep cutting tools sharp and clean for better and safer performance.
- Follow instruction for lubricating and changing accessories. Inspect tool cords periodically and if damaged have them repaired by an authorized service facility. Inspect extension cords periodically and replace if damaged. Keep hand dry, clean and free from oil and grease.
- Illumination. Adequate general or localized lighting shall be provided.
- Dust Collection. During use the saw benches shall be connected to an external chip and dust extraction system.

4.5 Guarding related warnings

- Keep guards in place. Guards must be in working order and be properly mounted.

A guard that is loose, damaged, or is not functioning correctly must be repaired or replaced.

- Always use saw blade guard and riving knife for every through-cutting operation. For through-cutting operations where the saw blade cuts completely through the thickness of the workpiece, the guard and other safety devices help reduce the risk of injury.
- Make sure the saw blade is not contacting the guard, riving knife or the workpiece before the switch is turned on. Inadvertent contact of these items with the saw blade could cause a hazardous condition.
- Adjust the riving knife as described in this instruction manual. Incorrect spacing, positioning and alignment can make the riving knife ineffective in reducing the likelihood of kickback.
- For the riving knife to work, it must be engaged in the workpiece. The riving knife is ineffective when cutting workpieces that are too short to be engaged with the riving knife. Under these conditions a kickback cannot be prevented by the riving knife.
- Use the appropriate saw blade for the riving knife. For the riving knife to function properly, the saw blade diameter must match the appropriate riving knife and the body of the saw blade must be thinner than the thickness of the riving knife and the cutting width of the saw blade must be wider than the thickness of the riving knife.

4.6 Work related warnings

- Danger: never place your fingers or hands in the vicinity or in line with the saw blade. A moment of inattention or a slip could direct your hand towards the saw blade and result in serious personal injury.
- Feed the workpiece into the saw blade or cutter only against the direction of rotation. Feeding the workpiece in the same direction that the saw blade is rotating above the table may result in the workpiece, and your hand, being pulled into the saw blade.
- Never use the mitre gauge to feed the workpiece when ripping and do not use the rip fence as a length stop when cross cutting with the mitre gauge. Guiding the workpiece with the rip fence and the mitre gauge at the same time increases the likelihood of saw blade binding and kickback.
- When ripping, always apply the workpiece feeding force between the fence and the saw blade. Use a push stick when the distance between the fence and the saw blade is less than 150 mm, and use a push block when this distance is less than 50 mm. Work helping devices will keep your hand at a safe distance from the saw blade.
- Use only the push stick provided by the manufacturer or constructed in accordance with the instructions. This push stick provides sufficient distance of the hand from the saw blade.
- Never use a damaged or cut push stick. A damaged push stick may break causing your hand to slip into the saw blade.
- Do not perform any operation "freehand". Always use either the rip fence or the mitre gauge to position and guide the workpiece. "Freehand" means using your hands to support or guide the workpiece, in lieu of a rip fence or mitre gauge. Freehand sawing leads to

misalignment, binding and kickback.

- Never reach around or over a rotating saw blade. Reaching for a workpiece may lead to accidental contact with the moving saw blade.
- Provide auxiliary workpiece support to the rear and/or sides of the saw table for long and/or wide workpieces to keep them level. A long and/or wide workpiece has a tendency to pivot on the table's edge, causing loss of control, saw blade binding and kickback.
- Feed workpiece at an even pace. Do not bend or twist the workpiece. If jamming occurs, turn the tool off immediately, unplug the tool then clear the jam. Jamming the saw blade by the workpiece can cause kickback or stall the motor.
- Do not remove pieces of cut-off material while the saw is running. The material may become trapped between the fence or inside the saw blade guard and the saw blade pulling your fingers into the saw blade. Turn the saw off and wait until the saw blade stops before removing material.
- Use an auxiliary fence in contact with the table top when ripping workpieces less than 2 mm thick. A thin workpiece may wedge under the rip fence and create a kickback.

4.7 Kickback causes and related warnings

- Never stand directly in line with the saw blade. Always position your body on the same side of the saw blade as the fence. Kickback may propel the workpiece at high velocity towards anyone standing in front and in line with the saw blade.
- Never reach over or in back of the saw blade to pull or to support the workpiece. Accidental contact with the saw blade may occur or kickback may drag your fingers into the saw blade.
- Never hold and press the workpiece that is being cut off against the rotating saw blade. Pressing the workpiece being cut off against the saw blade will create a binding condition and kickback.
- Align the fence to be parallel with the saw blade. A misaligned fence will pinch the workpiece against the saw blade and create kickback.
- Use extra caution when making a cut into blind areas of assembled workpieces. The protruding saw blade may cut objects that can cause kickback. Note, the above safety warning only applies to tools where such cuts are permitted by design and instruction.
- Support large panels to minimise the risk of saw blade pinching and kickback. Large panels tend to sag under their own weight. Support(s) must be placed under all portions of the panel overhanging the table top.
- Use extra caution when cutting a workpiece that is twisted, knotted, warped or does not have a straight edge to guide it with a mitre gauge or along the fence. A warped, knotted, or twisted workpiece is unstable and causes misalignment of the kerf with the saw blade, binding and kickback.
- Never cut more than one workpiece, stacked vertically or horizontally. The saw blade could pick up one or more pieces and cause kickback.
- When restarting the saw with the saw blade in the workpiece, centre the saw blade in the kerf so that the saw teeth are not engaged in the material. If the saw blade binds, it may lift

up the workpiece and cause kickback when the saw is restarted.

- Keep saw blades clean, sharp, and with sufficient set. Never use warped saw blades or saw blades with cracked or broken teeth. Sharp and properly set saw blades minimise binding, stalling and kickback.

4.8 Table saw operating procedure warnings

- Turn off the table saw and disconnect the power cord when removing the table insert, changing the saw blade or making adjustments to the riving knife or saw blade guard, and when the machine is left unattended. Precautionary measures will avoid accidents.
- Never leave the table saw running unattended. Turn it off and don't leave the tool until it comes to a complete stop. An unattended running saw is an uncontrolled hazard.
- Locate the table saw in a well-lit and level area where you can maintain good footing and balance. It should be installed in an area that provides enough room to easily handle the size of your workpiece. Cramped, dark areas, and uneven slippery floors invite accidents.
- Frequently clean and remove sawdust from under the saw table and/or the dust collection device. Accumulated sawdust is combustible and may self-ignite.
- The table saw must be secured. A table saw that is not properly secured may move or tip over.
- Remove tools, wood scraps, etc. From the table before the table saw is turned on. Distraction or a potential jam can be dangerous.
- Always use saw blades with correct size and shape (diamond versus round) of arbour holes. Saw blades that do not match the mounting hardware of the saw will run off-centre, causing loss of control.
- Never use damaged or incorrect saw blade mounting means such as flanges, saw blade washers, bolts or nuts. These mounting means were specially designed for your saw, for safe operation and optimum performance.
- Never stand on the table saw, do not use it as a stepping stool. Serious injury could occur if the tool is tipped or if the cutting tool is accidentally contacted.
- Make sure that the saw blade is installed to rotate in the proper direction. Do not use grinding wheels, wire brushes, or abrasive wheels on a table saw. Improper saw blade installation or use of accessories not recommended may cause serious injury.

4.9 Electrical

- Machine plugs must match the outlet. Never modify the plug in any way. Do not use any adapter plugs with earthed (grounded) power tools. Unmodified plugs and matching outlets will reduce risk of electric shock.
- Disconnect the power first. Always disconnect machine from power supply before adjusting, changing tooling, or servicing machine.
- Power supply: 230V/50Hz/1 phase.
- Use a qualified electrician for all electrical connections. Failure to do so may result in damage to the tool and electrical shock to the operator and bystanders.
- Power plugs. Your machine may not come

with a power plug because of the variance in power receptacles. Consult with a local electrician prior to purchasing a power plug. Do not abuse the cord. Never use the cord for carrying, pulling or unplugging the power tool. Keep cord away from heat, oil, sharp edges or moving parts. Damaged or entangled cords increase the risk of electric shock.

- Extension cords. Consult with or use a qualified electrician prior to sizing extension cords for use with this machine.
- When operating a power tool outdoors, use an extension cord suitable for outdoor use. Use of a cord suitable for outdoor use reduces the risk of electric shock.
- If operating a power tool in a damp location is unavoidable, use a residual current device (rcd) protected supply.
- Electrical protection. End user should connect the machine to a circuit protected with a 16 A circuit breaker, tripping characteristic C (16/1/C) and overvoltage protection.

4.10 Noise emissions

• **Reference standards.**
The measurements of noise emission were conducted according to the EN ISO 11202:2010 for the determination of sound pressure level at the operation positions. When the measured sound pressure levels at the operation positions exceed 80db(a), the measurements of sound power levels were conducted according to EN ISO 3746:2010.

• **Operating conditions.**
The operating conditions for noise measurement comply with Annex A of ISO 7960:1995.

• **Testing results:**
A-weighted Sound Pressure - Level 91.3 dB
A-weighted Sound Power - Level 113.8 dB
Associated uncertainty - K=4dB
Background noise of measurement surrounding is - 55dB

The figures quoted are emission levels and are not necessarily safe working levels. Whilst there is a correlation between the emission and exposure levels, this cannot be used reliably to determine whether or not further precautions are required. Factors that influence the actual level of exposure of the workforce include the characteristics of the work room, the other sources of noise etc. i.e. the number of machines and other adjacent processes. Also the permissible exposure level can vary from country to country. This information, however, will enable the user of the machine to make a better evaluation of the hazard and risk.

4.11 Grounding

- Proper grounding of your machines lowers the risk of injury by electricity.
- Avoid body contact with earthed or grounded surfaces, such as pipes, radiators, ranges and refrigerators. There is an increased risk of electric shock if your body is earthed or grounded.
- Do not modify the plug. Do not remove any of the prongs attached to the proper plug for the machine.
- Use only 3-wire extension cords. Some extension cords only have two wires, which does not allow for grounding.
- Always use grounded connections and work only on a grounded circuit.

4.12 Rulings

Warning: Before connecting this tool to a power supply (receptacle, outlet, etc.) Make sure that the voltage supplied is the same that is specified on the nameplate of the tool. Also make sure that the power supply is equipped with the appropriate breaker and plug according to your local electrical code. If in doubt, do not plug in the machine. Using this tool with a voltage different than that stated on the nameplate can damage the electrical components of this machine and any such damage will not be covered by a warranty.

Warning: Some dust created by power sanding, sawing, grinding, drilling and other construction activities contains chemicals known to cause cancer, birth defects or other reproductive harm. Some examples of these chemicals are:

- Lead from lead-based paint.
- Crystalline silica from bricks, cement, and other masonry products.
- Arsenic and chromium from chemically treated lumber.

Your risk of exposure varies, depending on how often you do this type of work. To reduce your exposure to these chemicals, work in a well-ventilated area and work with approved safety equipment, such as face or dust masks that are specifically designed to filter out microscopic particles.

4.13 Notice on safe use

The machinery sold by Laguna Tools, distributed by IGM Tools and machinery co., are safe when used properly and comply to with the CE norms, standards and regulations for safe use. Laguna Tools or IGM is in no way responsible for injury or death that occurs while using this product. Your personal safety is 100% your responsibility and using this product requires 100% of your attention. If there is any concern related to the application you are intending to use this tool for, DO NOT proceed until you have contacted the retailer you purchased it from and have been advised on the correct application of the product. This manual is intended to thoroughly cover the setup up, maintenance, and proper adjustments of your new purchase. Aside from the proceeding general safety considerations, this manual DOES NOT cover woodworking or metalworking techniques that are possible with this product and the appropriate safety precautions necessary for safe practices. There are several organizations with published safe practices, techniques, and proper operation of this tool.



Warning
The symbols below advise that you follow the correct safety procedures when using this machine.



Keep your fingers away from the saw blade



Environmental protection:
Waste electrical products should not be disposed of with household waste. Please recycle where facilities exist. Check with your local Authority or retailer for recycling advice.



Dusk mask should be worn.



Eye protection should be worn.



Ear protection should be worn.



Disconnect from power supply before servicing



Fully read manual and safety instructions before use.



Safety gloves should be worn.

5. Machine Overview

1. Start / Stop
2. Rip Fence
3. Fence Front guide
4. Fence Rear guide
5. Table with mitre slots
6. Cabinet with integrated mobility kit
7. Arbor height adjustment control
8. Arbor tilt adjustment control
9. Dust extraction outlet
10. Moror cover
11. Throat plate
12. Blade
13. Blade guard
14. Riving knife
15. Arbor wrench
16. Push stick
17. Mitre gauge

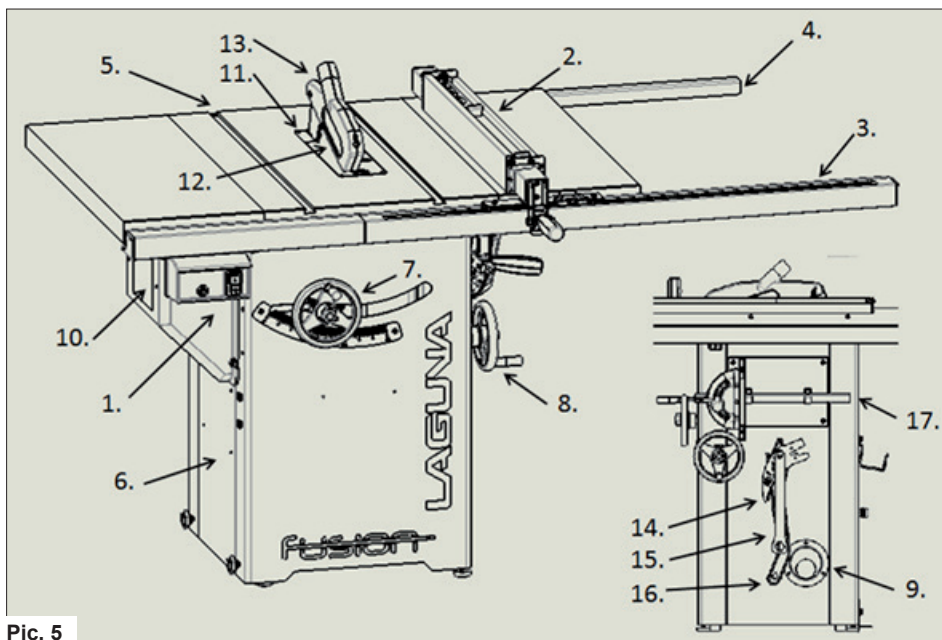

Pic. 5

5.1 Controls Start/Stop/Fuse

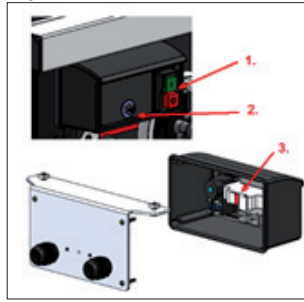

Pic. 6

1. Magnetic switch
2. Overload protector
3. Fuse

CAUTION: Always turn off and unplug the machine before changing the fuse.

Arbor height control

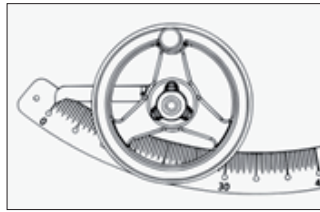

Pic. 7

The arbor height control adjusts the height of the blade. Centred in the control is the height adjustment lock. Behind the control is the tile gauge. CW to raise, CCW to lower blade.

CAUTION: DO NOT ADJUST HEIGHT WHEEL WHEN LOCKED.

Arbor tilt control

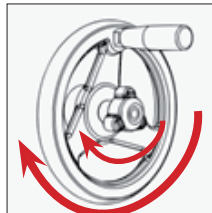

Pic. 8

The tilt control, located on the right of the cabinet, adjusts the tilt of the arbor. Centre is

the tilt lock. CW to tilt left, CCW to tilt the blade to the right.

CAUTION: DO NOT ADJUST TILT WHEEL WHEN LOCKED.

Fence clamp lock

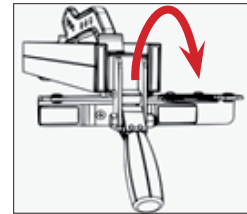

Pic. 9

The fence clamp securely locks the fence anywhere on the rail by a cam action mechanism.

6. Setup

Use Caution: Your new Laguna Tools machine is heavy. Use a minimum of two people when lifting the tool into position and moving the tool into position.

Warning: DO NOT connect to a power supply until the setup is complete. DO NOT perform any of the following steps, installations, or adjustments with the saw connected to the power source.

Warning: To avoid set-up problems, to prevent potential damage to the machine and personal injury, read through the entire setup section prior to setting up the machine.

6.1 Receiving and unpacking

If any damage has occurred because of shipment, note the damage on the bill of lading or refuse the shipment. Immediately call the dealer store where the machine was purchased.

TRANSPORTATION AND STORAGE. The measures of anti-rust and shockproof should be taken during packing. The machine endures transportation and store in -25~55°C ambient temperature.

Be careful not to expose the machine to rain or damage when transporting or storing.

While transporting or handling the machine, be careful and let the activity be done by qualified personnel especially trained for this kind of activity!

While the machine is being loaded or unloaded, make sure that no person or subject gets pressed by the machine! Select proper transportation device according to the weight of the machine. Make sure the lifting capacity of transportation device is competent for the weight of the machine.

TRANSPORTATION BEFORE UNPACKING As standard, the machine is packed in a robust wooden box. Pic.10 shows the tool that can be used to transport the packaging.



Pic. 10

UNPACKING

1. Receive your table saw.
2. Unscrew the crate fasteners.
3. Lift crate off pallet.
4. Check Inventory.
5. Wipe off protective oils.

Receiving your tablesaw



Pic. 11

This is how machine is shipped from the factory.

Unscrew the crate fasteners



Pic. 12

Use a drill with a #2 Phillips head bit and remove the bottom screws from carton. These screws may be discarded.

Lift crate off pallet



Pic. 13

Use two persons to lift the carton away from the pallet. There should be three packages along with the table saw.

NOTE: The throat plate, riving knife, and 10" blade is pre-installed in the machine. The miter gauge, and blade changing tool are positioned in the tool holder located on the right side of the cabinet.

Check Inventory



Pic. 14

1. Fence, install tools, push stick, blade guard assembly
2. Smaller fence rail sections, hardware kit
3. Longer fence rail sections.

Wipe off protective plastics



Pic. 15

Peel back the protective vinyl plastic and wipe away the oil with a waste rag.

Use Caution: An oily rag can be a serious fire hazard. Discard in an appropriate manner.

Tech Tip: To help keep your table top clean and to prevent or clean any rust, we recommend waxing your tabletop with an appropriate wax rubbing compound. This will also reduce friction under operation. Rust can be removed with WD-40.

6.2 Inventory

Box 1

Fence: PTSF236110175-0130-1-1

Push stick: PTSF236110175-0130-130

Blade guard: PTSF236110175-01302-1

Install Tools

Fence hooks*: PTSF236110175-0130-118

* Fence storage hooks may be pre-installed.

Box 2

Rear Rail 2: PTSF236110175-0130-127.5

Front Rail 2: PTSF236110175-0130-127.6

Hardware kit

Box 3

Rear rail 1: PTSF236110175-0130-127.5

Front rail 1: PTSF236110175-0130-127.6

Pre-installed on machine

Throat plate PTSF236110175-0130-6

Riving knife PTSF236110175-0130-27

250mm blade PTSF236110175-0130-33

Mitre gauge PTSF236110175-0130-3

Arbor wrench PTSF236110175-0130-137

Tool storage PTSF236110175-0130-120

Wings (2x) PTSF236110175-0130-4

Note: The front rail part number is comprised of two pieces – both long and short. The rear rail part number is comprised of two pieces – long and short.

Note.: For safety reasons, this machine is not sold with a tape-rule for the left side of the blade. It is not a missing part.

6.3 Loose Parts & Overview

Your new machine has been mostly assembled at the certified ISO 91001 factory where it was made. Some parts must be assembled by the purchaser. Please read all steps first before proceeding with step one.

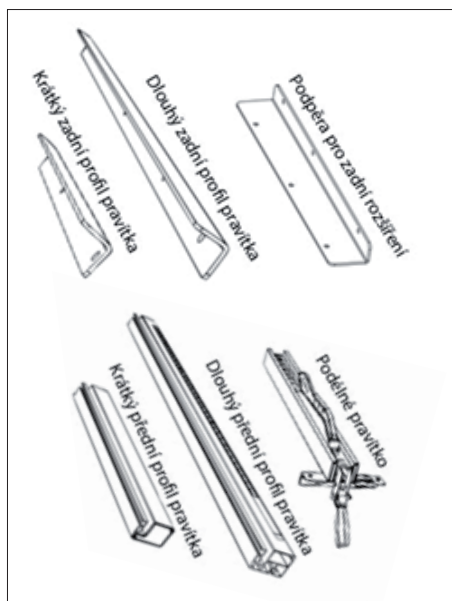

Pic. 16

Blade Guard



Pic. 17

- 5) M8x1.5+ lock washer + washer + nut



Pic. 18

- (5) Square head 8x1.5 + washer + nut



Pic. 19

Fence hooks (step 2)

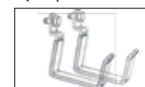

Pic. 20

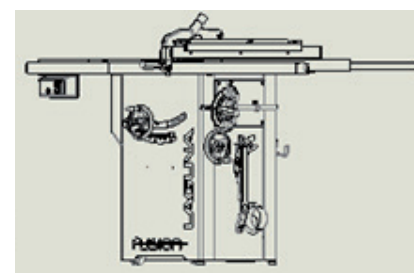
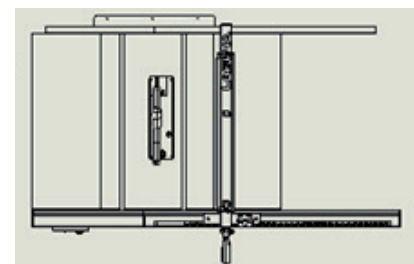
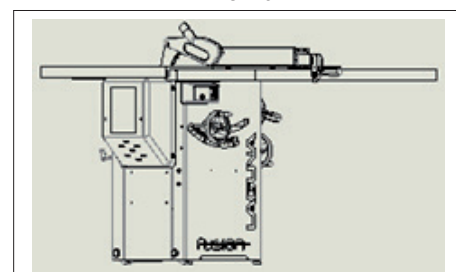

Pic. 21

6.4 General Setup

1. Attach the short rear fence support
2. Attach the long rear fence support
3. Level the rear rails and fasten
4. Attach T-Slot bolts to front table
5. Insert long front rail fence support
6. Insert short front rail and switch
7. Join front fence supports
8. Align the entire front rail to blade mark
9. Level and fasten the front rail
10. Insert fence
11. Level the saw by adjusting casters

1. Attach short rear fence support
- Use the supplied wrench and Alan key to loosely fasten (2) bolts, lock washers, washers,

and nuts to the short rear fence guide and the back left of the table. **STOP BEFORE TIGHTENING:** Keep bolts loose until entire rail assembly is in place to properly level rail.

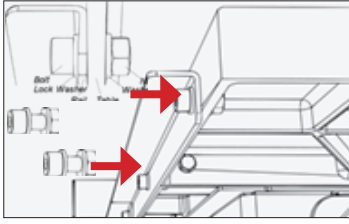

Pic. 22

2. Attach short rear fence support

Repeat step 1 for the longer rear fence section with (3) bolts, lock washers, washers, and nuts. Use the same assembly diagram in Step 1.

NOTICE: If the fence hooks are not yet installed, now is a good time to do so.

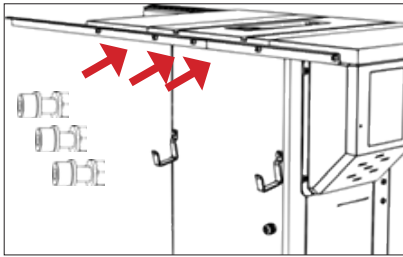

Pic. 23

3. Attach short rear fence support

To level the rear fence with the table top, place a rigid straight edge on top of the rails. Apply downward force at both arrow indicators and simultaneously tighten the bolts with the supplied Allen key and wrench.

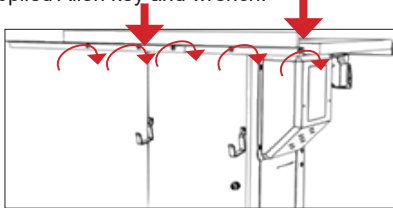

Pic. 24

4. Attach T-slot bolts to front table

Loosely fasten the (5) square headed bolts, (5) washers, and (5) nuts. A couple revolutions of the bolt will be tight enough. Prepare to insert the (2) aluminium front rail sections.

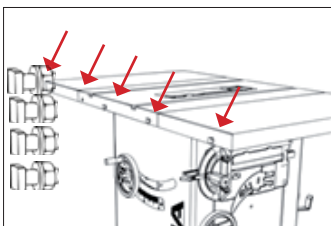

Pic. 25

5. Insert the long front fence support

Insert the long Front Rail. **STOP BEFORE TIGHTENING:** Keep these bolts loose until the entire rail assembly is in place to properly level the rail.

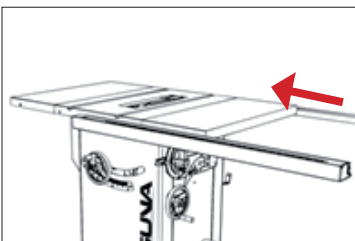

Pic. 26

6. Insert short rail and switch
Insert the short front rail into the first square head bolt. **IMPORTANT:** Insert the switch assembly before joining the two front rail pieces. **STOP BEFORE TIGHTENING.**

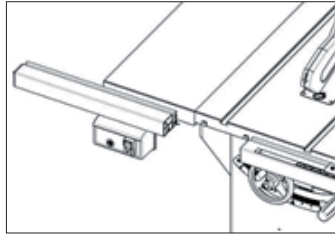

Pic. 27

7. Join front fence supports

Align the pins and join the two front rail pieces and firmly push together.

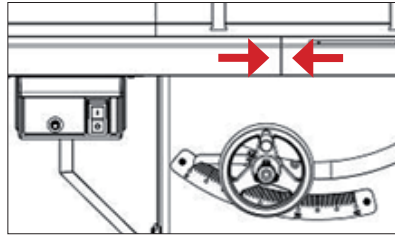

Pic. 28

8. Align the front rail with blade
Using the blade notching on the measuring tape, align the entire front rail section to the blade.

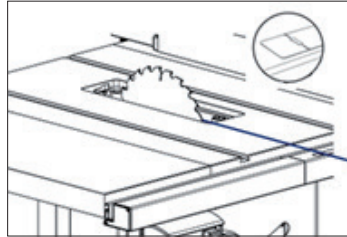

Pic. 29

9. Level and fasten front rail

To level the front rail sections to the table top, use a ridged straight edge atop the loosely fit rail sections. Apply downward force to the straight edge while keeping the two sections firmly together. Simultaneously fasten down the bolts.



Pic. 30

10. Install the fence

Install the fence by placing the front end first. Be sure that the handle is in the open, unlocked, position prior to installing.

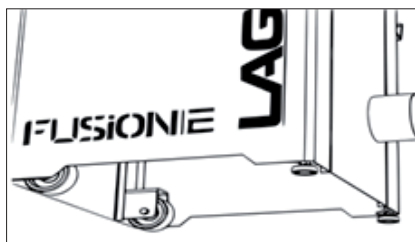

Pic. 31

11. Level the table saw with casters and fix
Level the table saw with the ground and fix the machine on the floor with screws.

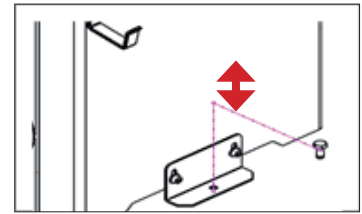

Pic. 32

6.5 Installing/removing the throat plate

1. Unplug the table saw!
2. Insert the throat plate back end first.
3. Lower the throat plate to the table.
4. Lock the throat plate with the thumb-lock.
5. Level the throat plate with the table using the cat screws.

Note: This machine is shipped with a zero-clearance throat plate that has already been cut at the factory. Because of this, there may be some residue already in the saw.

Installing the throat plate

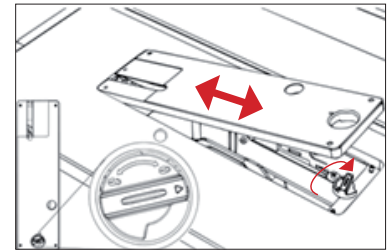

Pic. 33

WARNING: MAKE SURE SAW IS UNPLUGGED. To remove or install the throat plate, first set it to the unlock position. Then, insert the rear end first and tilt the other end down into position.

Levelling the throat plate



Pic. 34

To level the throat plate, adjust the leveling screws.

Note: Make sure the throat plate is lower than the cast iron table. Having the throat plate higher at any position can interfere with the workpiece feed and cause injury or harm and increase the chance of kickback

6.6 Installing/removing safety accessories

- A: Saw blade
- B: Riving knife housing
- C: Cam action lever
- D: Riving knife
- E: Blade guard
- F: Blade compliant markings

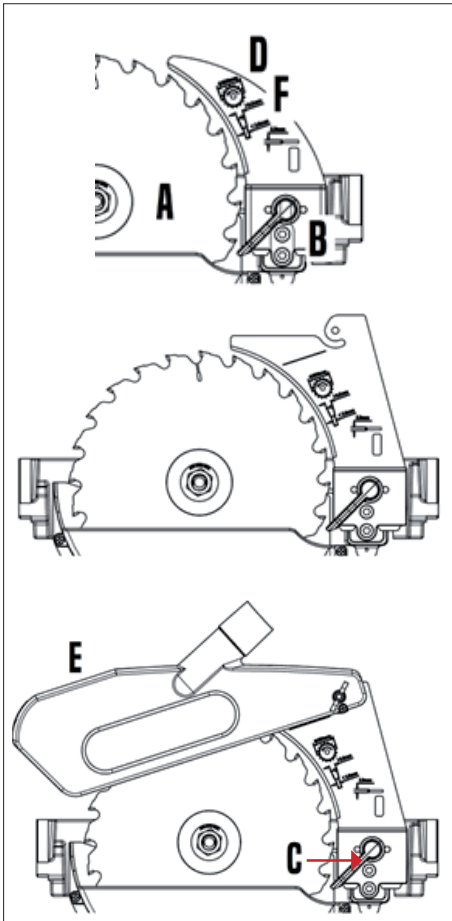

Pic. 35

• Note on the Riving Knife

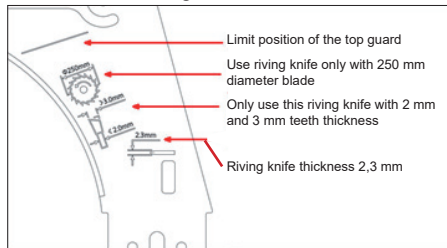

Pic. 36

Since Riving Knife, other than those offered by Laguna, has not been tested with this product, use of such accessories with this tool could be hazardous. To reduce the risk of injury, only Laguna, recommended accessories should be used with this product.

• Note on the saw blade

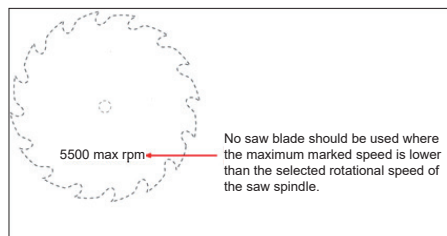

Pic. 37

Installing/removing the riving knife

1. Unplug the table saw!
2. Make sure the lock is in open position
3. Insert the blade guard
4. Position the guard insert
5. Lock the blade guard
6. Reinstall throat plate

CAUTION: Make sure the blade guard is in line with the blade. If it is not in line, please see the Adjustment section.

3. Insert the blade guard



Pic. 38

WARNING: MAKE SURE SAW IS UNPLUGGED.

With the throat plate removed, and the cam lock mechanism in the open position (pulled up), insert the blade guard insert into the slot.

4. Position to the left of the casing



Pic. 39

Make sure the guard is positioned correctly and seated in the bottom of the casing. Grasp the pawls with one hand, leaving the other hand free to activate the cam action lock.

5. Lock the blade guard



Pic. 40

Keep firm hold of the blade guard with left hand and engage the cam lock with the thumb of your right hand.

6. Reinstall the throat plate



Pic. 41

Grasp the pawls up and out of the way to re-insert the throat plate. Lock the throat plate.

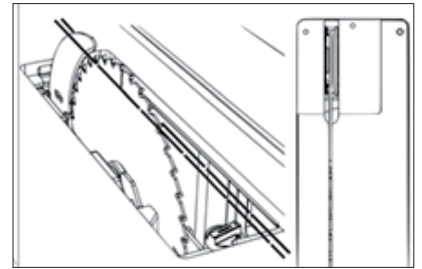

Pic. 42

CAUTION: Make sure the riving knife is in-line with the blade. If it is not in line, please see the Adjustments Section.

6.7 Installing/removing the Blade

1. Unplug the table saw!
2. Remove any blade guards, riving knives, and the throat plate to access the blade.
3. Set the arbor tilt to 0 degrees and lock.
4. Raise saw to highest position.
5. Engage blade lock (red component).
6. Remove the arbor nut and flange with arbor wrench.
7. Remove or install blade.

CAUTION: Make sure the teeth of the blade are facing the front of the saw as shown.

2. Remove all accessories



Pic. 43

WARNING: MAKE SURE SAW IS UNPLUGGED. To access the blade remove all accessories around the blade, including riving knives, throat plates, ect.

3. Set arbor tilt to 0 and lock.

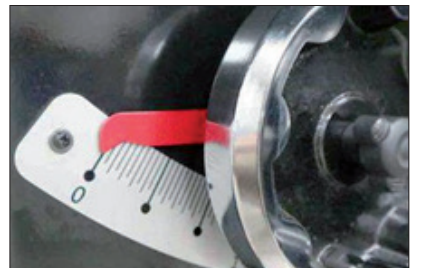

Pic. 44

Set the arbor tilt to 0 degrees and lock the arbor to prevent it from moving when installing or removing blades.

4. Raise saw blade to highest position

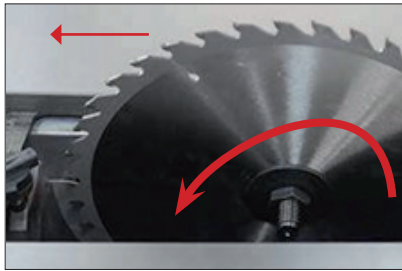

Pic. 45

5. Engage the blade lock



Pic. 46

6. Remove arbor nut and flange



Pic. 47

7. Adjustments

Your Laguna Tools machine comes fully adjusted from the factory, but it is good practice to double check these adjustments and make sure the tool is in safe operating condition.

7.1 Fence Adjustments

Fitting the fence:

You will need to fit the fence to the right side of the blade to use the table saw. You will need to fit the fence to the right side of the blade to use the table saw.

1. Unplug the table saw!
2. Hold fence with both hands, with cam lock up.
3. Place fence in fence guide
4. Check cam lock action, adjust if necessary.

2. Place fence in fence guide



Pic. 48

While holding the fence and the cam lock, raise the cam lock to engage the open position. Insert the fence frame into the front rail.

3. Check Cam lock action

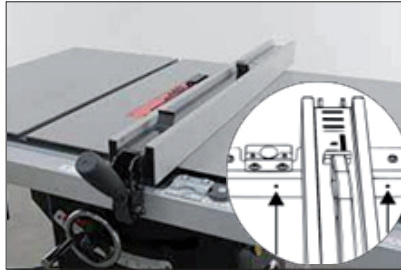

Pic. 49

The fence can slide freely in any position to the right of the blade. If the fence does not lock, adjust both blade paralleling set screws.

Adjusting the Scale (rule):

The scale will need to be "zeroed" every time the fence guide is taken off the table or adjusted. The fence must be zeroed for accurate cuts when using the scale.

1. Unplug the table saw!
2. Position the fence up to blade.
3. Loosen the transparent viewport.
4. Adjust the view as needed.
5. Tighten the view screws.

Place fence in fence guide



Pic. 50

WARNING: MAKE SURE SAW IS UNPLUGGED. With the blade in a high position, bring the fence close to — but not touching — the blade. Use a folded piece of paper between the blade and the fence to ensure good distance.

Adjust the Viewport



Pic. 51

Use a #2 Philips head driver to loosen (but do not remove) the transparent scale reader. Adjust the viewport as needed, tighten the screws. Note: If adjusting the viewport does not allow enough to zero the scale, see step 8 of general setup.

Adjusting the Fence Glide Bushings:

You may need to adjust the height of the bushings on either side or rear of the fence. The fence should be between 1-3 mm off the table to prevent scratches.

1. Unplug the table saw!
2. Unlock the fence.
3. Use a hex key to adjust the front bushing

height.

4. Use a wrench to adjust the rear bushing height.

Front Bushings



Pic. 52

To adjust the front bushings, use the included hex key to raise or lower the nylon bushings that make contact with the front fence rail.

Rear Bushings



Pic. 53

Adjusting the Fence to be parallel with the Blade: It is very important to only operate this saw with the blade parallel to the fence. Note: If this section does not help, please see the table adjustments section: Adjusting the Table to be Parallel with the Blade. The blade needs to be parallel to the table (mitre slots) to effectively make the fence parallel to the blade.

1. Unplug the table saw!
2. Position the fence to access the fence adjustment screws.
3. Use a hex key to adjust each side
4. Make small increments and check

Use caution: It is not guaranteed that the fence will be parallel to the saw blade when shipped from factory. Make sure to make all required adjustments to make the fence parallel to the saw blade prior to operation.

Position fence to access adj. screws

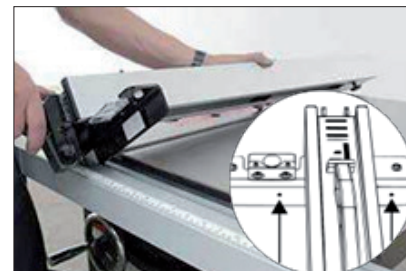

Pic. 54

WARNING: MAKE SURE SAW IS UNPLUGGED. Take the fence out of position and flip it on its back side to access the cat screws that push the nylon supports in/out.

Use a hex key to adjust



Pic. 55

Use the included hex key to adjust the depth of each nylon support. Do small increments and check.

7.2 Table Adjustments

Adjusting the Table to be Parallel with the Blade: It is good practice to make sure that the table is always parallel to the blade by checking it often. You can do this with a combination square or with a dial indicator on an appropriate mount. Check the IGM website for these tools.

Good



Pic. 56

Combination Square. Notice: This method may leave scratched.

Better

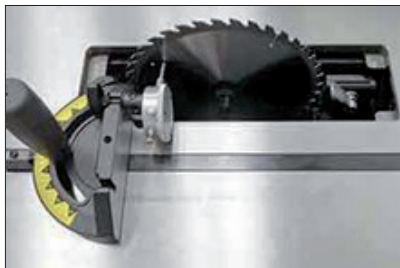

Pic. 57

A dial indicator on a mitre gauge.

Best

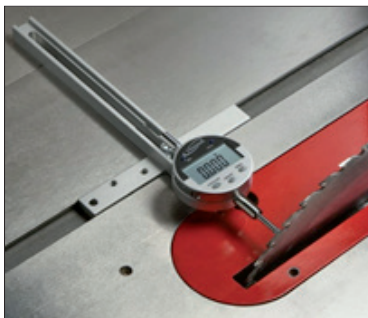

Pic. 58

A dedicated saw dial indicator. Such as this one by 'lagging'.

1. Un-plug the tablesaw!
2. Take initial measurement.



Pic. 59

WARNING: MAKE SURE SAW IS UNPLUGGED. With the throat plate and all attachments removed, raise the blade to the highest position at 90 degrees with the table. Take an initial measurement about 1 cm from the ground edge of the blade as shown.

3. Take relative measurement

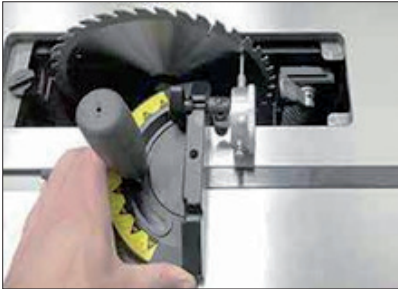

Pic. 60

Keep the mitre gauge against the left rail and slowly move across the blade. Take the second measurement and compare with the initial measurement. Adjust the table to compensate false measurements. There are 3 bolts to loosen prior to adjusting the table, see step 4.

4. Loosen the three table fastener bolts.
5. Adjust as needed.

Loosen Table Bolts

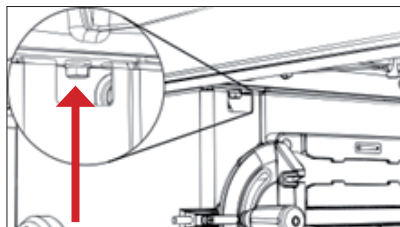

Pic. 61

Locate and loosen right side table to cabinet bolt (above the tool holder).

Loosen Table Bolts

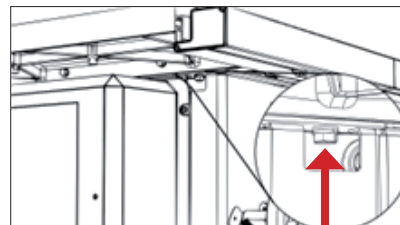

Pic. 62

Locate and loosen left side table to cabinet bolt (above the motor cover).

Loosen Table Bolts

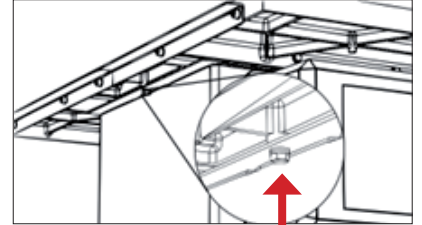

Pic. 63

Locate and adjust the rear table to cabinet bolt.

Adjusting or Installing Extension Wings: (may be pre-installed):

To install or remove the extension wings, an advised method is provided. This method makes it easy to make the extension wings flat with the table but requires the use of two ridged supports and four clamps.

1. Unplug the table saw!
2. Clamp supports to table.
3. Place extension wing on supports.
4. Join or adjust the wing with supplied bolts.

Note: The clamps may scratch the tabletop! Use a cloth or soft wood between the clamp and the iron surfaces.

2. Take initial measurement

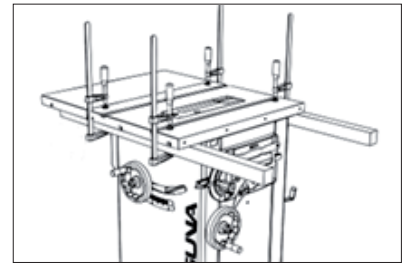

Pic. 64

WARNING: MAKE SURE SAW IS UNPLUGGED. Clamp two wooden supports to the underside of the table saw as shown. Straight 2x4 lumber will work

3. Take relative measurement

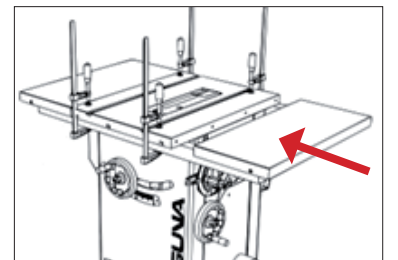

Pic. 65

Place the extension wing on the supports and place into position.

4. Join or adjust wing

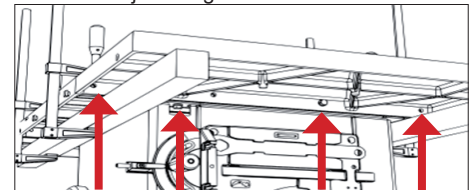

Pic. 66

You will need (4) m10 bolts and (4) washers to fasten each extension wing to the table top. Be sure to align the extension wing to the table top prior to tightening the bolts.

7.3 Arbor and Tilt Adjustments

Adjusting the Blade Tilt Limits

You can check the arbor (blade) tilt limits with an angle finder or 45-degree triangle. If these limits are not within 0 degrees and 45 degrees, use the following steps to adjust.

1. Unplug the table saw!
2. Remove the motor cover.
3. Remove the tool storage cover.
4. Locate tilt adjustment screws.
5. Adjust as needed.
6. Adjust the scale and indicator as needed.

Use caution: From the factory, the tilt limits are pre-set to 0 and 45 degrees tilt to the left. Adjusting this limit will slightly alter that amount which may cause throat plate or fence to interfere. Adjusting these limits should only be done to set the tilt limits to 0 and 45 degrees.

2. Remove motor cover

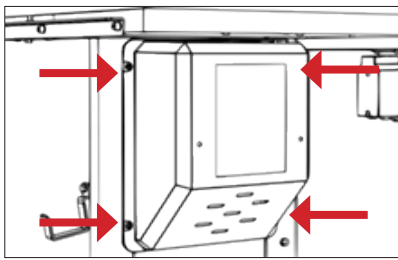

Pic. 67

WARNING: MAKE SURE SAW IS UNPLUGGED.

To access the left side tilt limit adjustment screw, remove the motor housing cover using a #2 Philips head driver. There are 4 screws in total holding on the motor cover..

3. Remove tool storage cover

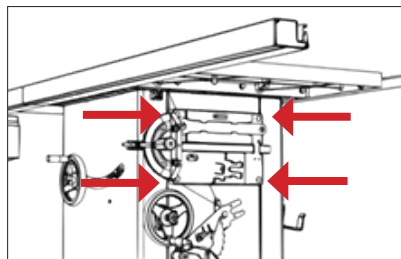

Pic. 68

To access the right-side tilt adjustment screw, remove the tool storage using a #2 Philips head driver. There are 4 screws in total holding on the tool storage box.

4. Locate Tilt Adjustment

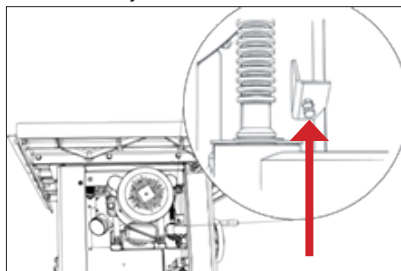

Pic. 69

Locate the tilt adjustment screw. Screw it in to expand the tilt range slightly.

5. Adjust as needed

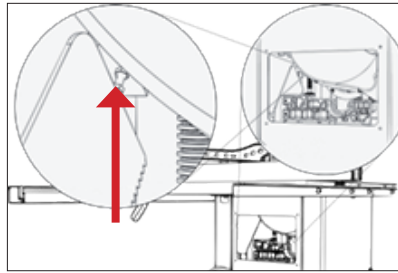

Pic. 70

Locate the tilt adjustment screw. Screw it in to expand the tilt range slightly.

6. Adjust scale (if needed)

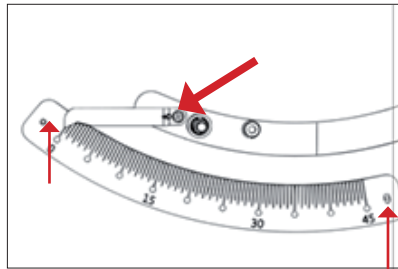

Pic. 71

Adjust the scale and tilt indicator on the cabinet if needed.

Adjusting the Belt:

It is good practice to check the tension of the belt often to ensure that the saw is performing properly. If the table saw blade is slipping or is feeling underpowered, you may need to tighten the belt. To do so, follow the steps below.

1. Unplug the table saw!
2. Remove the motor cover.
3. Locate belt adjustment bolt.
4. Tighten or loosen with weight of motor.

Use Caution: DO NOT OVERTIGHTEN BELT! The weight of the motor is adequate to put enough tension on the belt. Only tight enough to prevent slippage.

Remove the motor cover

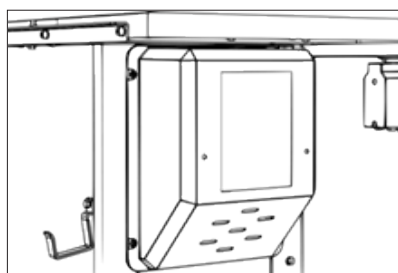

Pic. 72

WARNING: MAKE SURE SAW IS UNPLUGGED.

To access the motor, remove the motor housing cover using a #2 Philips head driver. There are 4 screws in total holding on the motor cover.

Locating Belt Adjustment bolt

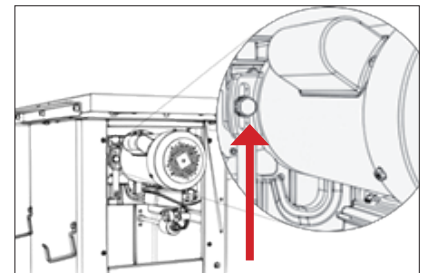

Pic. 73

To adjust the belt, set blade to 0° on tilt scale, then raise or lower blade to approximately 2" above table. Loosen the belt adjustment bolt. With the bolt loose, Raise or lower the motor so that the belt is tight.

Changing the belt:

1. Unplug the table saw!
2. Remove all throatplates, blades, and blade accessories.
3. Remove the motor cover.
4. Remove the dust shroud.
5. Loosen the Belt adjustment bolt and loosen belt by raising motor.
6. Remove belt. NOTE: you may need to lower the arbor height to access the belt.
7. Replace belt.

Use Caution: DO NOT OVERTIGHTEN BELT! The weight of the motor is adequate to put enough tension on the belt. Only tight enough to prevent slippage.

Belt Adjustment bolt

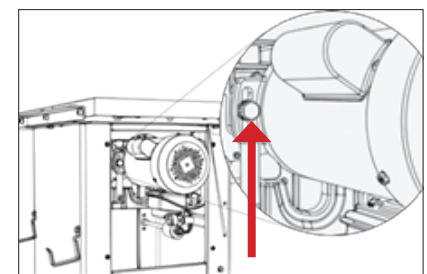

Pic. 74

WARNING: MAKE SURE SAW IS UNPLUGGED. NOTICE: The drawing shown is with the top of the table removed. AVOID removing the table top. The belt can easily be changed without removing the table top.

Accessing the Belt

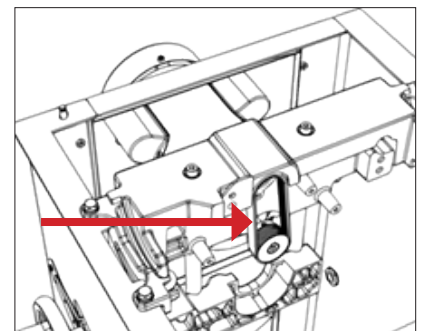

Pic. 75

7.4 Accessory Adjustments

Insert Block Adjustments (For all Safety Accessories):

The Riving knife, blade guard, or splitter must be aligned with the blade to be used affectively. The riving knife should only be used with

blades specified on the riving knife. To adjust the position of the blade safety attachments, relative to the saw blade: NOTE: if the cam action lever does not lock or is too hard to lock – adjust the nut on the back side of the cam action axil. You will need to remove the motor cover.

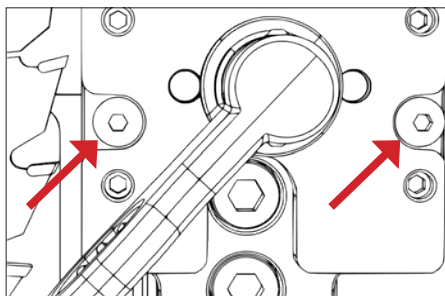

Pic. 76

Loosen the two middle setting bolts. These two bolts fasten the assembly in-between the set screws and the arbor block.

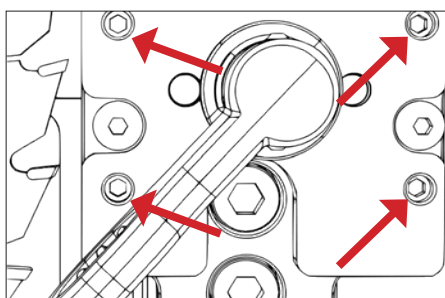

Pic. 77

Adjust the set screws as needed to correct an out of align blade attachment. Do small adjustments and check.

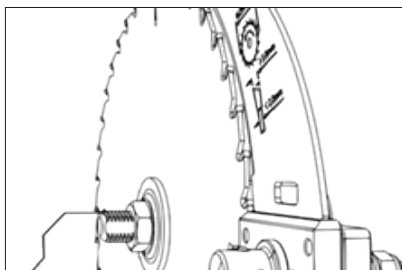

Pic. 78

As Adjustments are made, the blade attachments will translate, not rotate, by design. This ensures that the workpiece will not get held up. CHECK COMPONENTS BEFORE EVERY CUT.

Riving Knife Adjustments::

After changing a saw blade, always check that the riving knife is correctly set!

The distance of the riving knife from the gear rim must be between 3 mm and 8 mm.

The highest point of the riving knife must be set at least 2mm beneath the topmost tooth.

The riving knife must be at least 0.2 mm thicker than the main saw blade.

Check that the saw blade clamping system is tight before operating the machine!

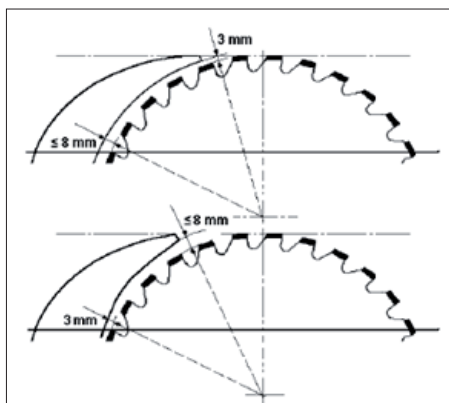

Pic. 79

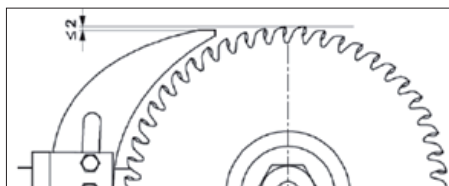

Pic. 80

Dust Collector:

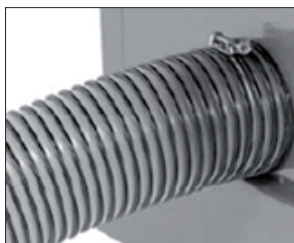

Pic. 81

There is a 100 mm dust outlet located on the lower left of the saw cabinet allowing for the connection to a dust collection system (not included). Air current speed is 20m/s for vacuum suction dust emission index. When air current speed of dust collector device (in accordance with EN 12779:2004+ A1:2009) is not lower than 20m/s, ensure machine can be normal exhausted. User must wear dustproof mask.

1. Fit the 100 mm dust hose over the dust port, (not included) and secure in place with a hose clamp.
2. Make sure the hose could not come off.
3. Required air flow: 934 m³/h
4. Ensure pressure drop of each dust collector outlet carrying air current speed: 1500Pa
5. Wind speed of dust collector tube m/s: dry chips: 20m/s, water content is equal to 18% wet chips: 28m/s.

Warning: Always turn on the dust collector before starting the saw and stop the saw before turning off the dust collector.

Note.: A tight fit is necessary for proper performance.

Warning: Always turn off the table saw before removing any cover of the machine.

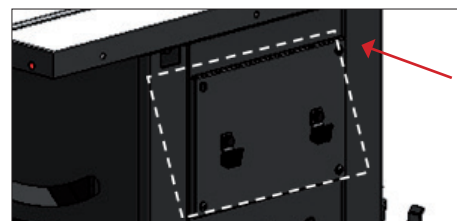

Pic. 82

Remove the side cover, to clean and remove dust, debris from dust hood.



Pic. 83

7.5 Push block and push stick

A push block (Pic.2) and A push stick (Pic.3) must be used.

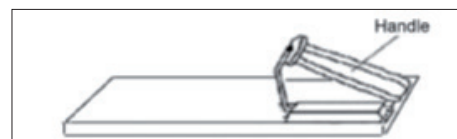

Pic. 84

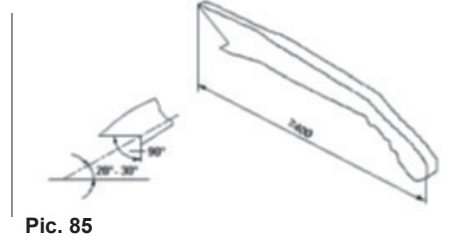

Pic. 85

If the workpiece is less than 120mm, you must use the push stick to prevent your hands from getting too close to the saw blade.

Push block must be used to cut narrow workpieces and, when necessary, to push the workpiece against the fence, a push block can be easily made by the operator as Pic.2.

Warning: Use only the push stick provided by the manufacturer or constructed in accordance with the instructions. This push stick provides sufficient distance of the hand from the saw blade.

Warning: Never use a damaged or cut push stick. A damaged push stick may break causing your hand to slip into the saw blade.

8. Type of Cut

Warning: Always wear safety glasses, a respirator and hearing protection when operating this machine.

Note: This saw is only designed to cut wood.

8.1 Ripping



Pic. 86

Cutting a wood plank or sheet of plywood lengthwise to reduce its width is called "ripping". To rip stock, hold the work with both hands pushing it into the blade as well as firmly against the rip fence so that it is cut straight.

- Never rip or cut wood without using the fence or mitre gauge to guide it because the stock could kickback.

- Always use the blade guard and riving knife assembly when cutting wood. The riving knife prevents the saw "kerf" (the slit cut by the blade) from closing and binding the blade, which can overload and/or stall the motor or cause the blade to lift and eject the workpiece towards the front of the saw at very high speeds. The blade guard keeps your fingers away from the blade and also reduces the amount of sawdust flying free.

- Some jobs may require removing the riving knife along with the cover. Do not forget to put them back when you are done.

As you complete the rip, the wood will either remain on the table, tilt up to be caught on the end of the guard, or fall onto the floor (or outfeed table). The waste part of the stock remains on the table to be removed only after the saw is stopped (unless it is large enough for immediate safe removal).

If the work to be ripped is narrow, it is safer to use a push stick, rather than the hands, to feed it into the blade. Push sticks with non-slip grippers can be purchased, but a shop-made one works just as well. When ripping extremely narrow stock that may not clear the width of the blade guard, or very thin material such as panelling, which may slip between the underside of the fence and the table surface, a strip of wood as an auxiliary guide can be attached to the fence.

WARNING: Keep the blade guard installed and in the down position. Failure to do this could result in serious personal injury or death.

WARNING: Never reach in towards the blade while the blade is still spinning! whenever a rip cut is completed, turn off the saw and wait for the blade to come to a complete stop before reaching in to remove the workpiece or the waste material.

8.2 Bevel Ripping

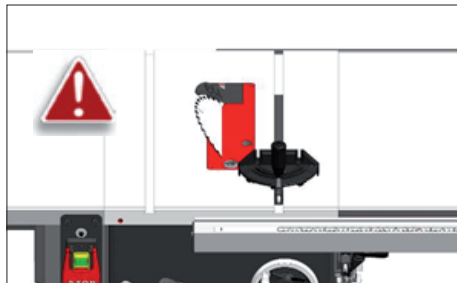

Pic. 87

Bevel ripping is performed the same as ripping but with the saw blade set to an angle not perpendicular with the table surface. To tilt the blade to the left, anywhere between 0° and 45°. This is used most often when cutting bevels, compound mitres or chamfers.

After changing the bevel angle verify the alignment of the guard and splitter; make sure there is clearance with the saw blade.

8.3 Ripping small workpieces

Do not attempt rip cuts if the work piece is too small, as this will oblige you to place your hands too close to the blade and put you at serious risk of injury. When ripping narrower widths; use a push block or a push stick in order to avoid placing hands near the blade.

8.4 Cross cutting

Cutting against the grain, to shorten the length of a board is crosscutting. With some smaller sized and rectangular pieces, you often have the choice of ripping or crosscutting. Always use the mitre gauge, when crosscutting; never cut a piece unsupported. The mitre gauge may be used in either slot, but most operators prefer the left groove for typical work. When the blade is tilted for bevel cutting, use the table slot that does not cause interference with your hand or the saw blade guard.

To begin crosscutting, place the work on the mitre gauge and, with the motor OFF, slide it up close to the blade to align the outer edges of the teeth with your cut mark (see pic).

Keep a firm grip as you pull the mitre gauge and the wood back away from the blade. Lower the blade guard, turn on the saw and make the cut. When the work is cut through, move one or both cut pieces.

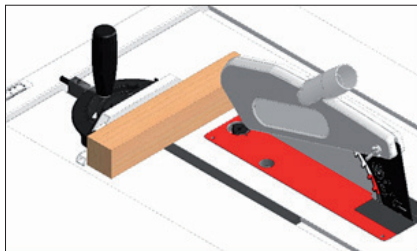

Pic. 88

Warning: When cross-cutting round stock it is necessary to secure the workpiece against rotation by using a suitable jig.

8.5 Bevel cross cutting

This procedure is the same as cross cutting except that the blade is set to an angle other than 0. After changing the bevel angle, verify the alignment of the guard and splitter and verify that there is clearance with the saw blade.

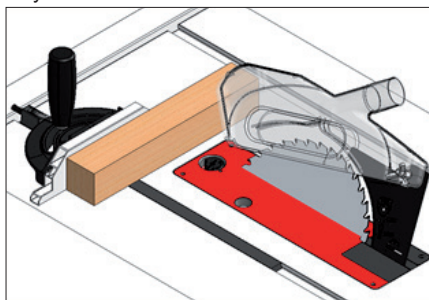

Pic. 89

8.6 Mitre cuts

This operation is the same as cross cutting, except the mitre gauge is set to an angle. Hold the work piece firmly against the mitre gauge and feed the workpiece slowly into the blade to prevent it from moving during the cut.

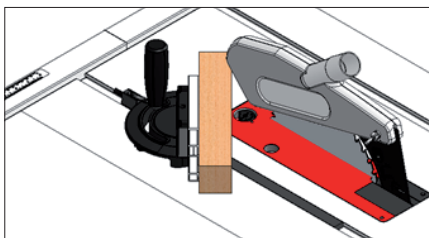

Pic. 90

9. Maintenance

To keep you Laguna Tools machine in top performance for many years please follow this maintenance schedule and refer to any instructions.

Daily Check:

- Loose mounting bolts
- Damaged saw blade
- Damaged riving knives, splitters, or blade guards
- Worn or damaged wires
- Any other unsafe condition

Weekly Maintenance:

- Clean table surface and mitre slot grooves
- Clean and protect cast-iron table
- Clean rip fence

Monthly Maintenance:

- Clean/vacuum dust buildup from inside cabinet and off motors.
- Check/replace belt for proper tension, damage or wear.

Every 6–12 Months:

- Lubricate trunnion slides.
- Lubricate worm gear.
- Lubricate leadscrew.
- Lubricate gearing and gearboxes.

9.1 Internal Components Map

- | | | |
|------------------------------|--------------------------|-------------------------------------|
| A. Motor | F. Arbor Nut | K. Belt (behind blade) |
| B. Dust Shroud | G. Arbor Washer (Flange) | L. Worm Screw |
| C. Trunnion Slides (Support) | H. Blade | M. Tilt Plate |
| D. Upper Trunnion | I. Tilt Gearing | N. Start Capacitor (see spec sheet) |
| E. Lower Trunnion | J. Height Gearing | O. Run Capacitor (see spec sheet) |

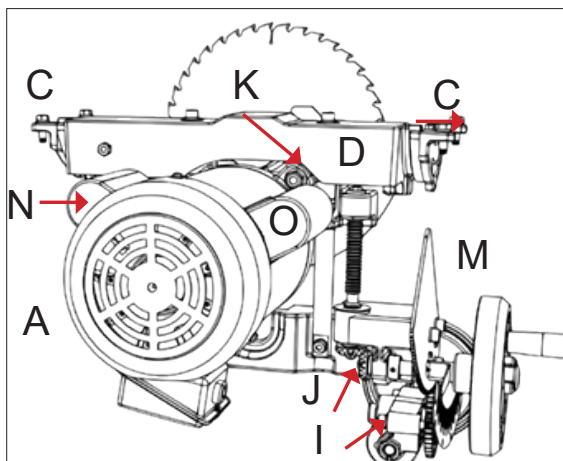
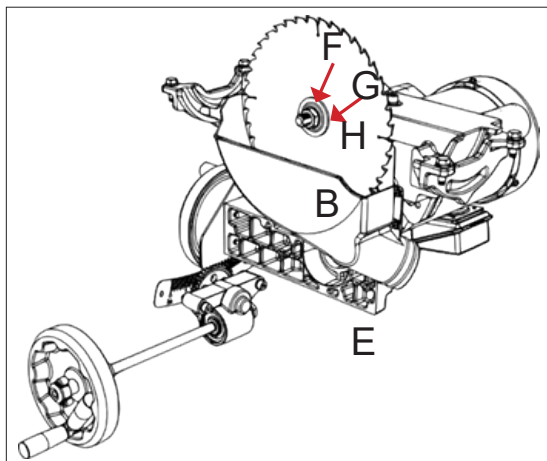

10. Trouble-Shooting

<p>Machine will not start or continues to trip the breaker. Possible Causes</p> <ol style="list-style-type: none"> 1. Start capacitor at fault. 2. Motor connection wired wrong. 3. Wiring at fault. 4. Motor Start/Stop switch at fault. 5. Motor at fault. 6. Run capacitor at fault. 7. Wall circuit breaker tripped or at fault. 8. Power supply switched OFF or at fault. 9. Plug/receptacle at fault or wired incorrectly. 	<p>Possible Solution</p> <ol style="list-style-type: none"> 1. Test/replace if faulty. 2. Correct motor wiring connections. 3. Check/fix broken, disconnected, or corroded wires. 4. Replace switch. 5. Test/repair/replace. 6. Test/replace if faulty. 7. Ensure circuit size is correct/replace weak breaker. 8. Ensure power supply is on/has correct voltage. 9. Test wires and contacts; correct the wiring.
<p>Machine is excessively loud or is experiencing excessive vibration. Possible Causes</p> <ol style="list-style-type: none"> 1. Motor or component loose 2. Blade at fault 3. Motor mount loose/broken 4. Machine incorrectly mounted 5. Arbor pulley loose 6. Belts worn or loose 7. Pulley loose or at fault 8. Arbor bearings at fault 9. Motor bearings at fault 	<p>Possible Solution</p> <ol style="list-style-type: none"> 1. Inspect/replace damaged bolts/nuts, and re-tighten with thread-locking fluid. 2. Replace warped/bent blade; re-sharpen dull blade. 3. Tighten/replace. 4. Tighten mounting bolts; relocate/shim machine. 5. Retighten/replace arbor pulley. 6. Adjust tension of/replace belt 7. Realign/replace shaft, pulley, setscrew, and key. 8. Replace arbor housing bearings; replace arbor. 9. Test by rotating shaft; grinding/loose shaft requires bearing replacement.
<p>Machine trips the overload, or feels underpowered during operation. Possible Causes</p> <ol style="list-style-type: none"> 1. Feed rate/cutting speed too fast 2. Workpiece material unsuitable for machine 3. Pulley/sprocket slipping on shaft 4. Motor bearings at fault 5. Contactor at fault 6. Motor overheated 7. Workpiece crooked; fence not aligned 8. Machine undersized for task; wrong blade 9. Run capacitor at fault 10. Belt is slipping from pulley 11. Motor wired incorrectly 12. Plug/receptacle at fault 13. Motor at fault 	<p>Possible Solution</p> <ol style="list-style-type: none"> 1. Decrease feed rate/cutting speed. 2. Only cut wood; ensure moisture is below 20%. 3. Replace loose pulley/shaft. 4. Test/repair/replace. 5. Test for good contacts/correct wiring. 6. Clean motor, let cool, and reduce workload. 7. Straighten or replace workpiece; adjust fence. 8. Use correct blade; reduce feed rate or depth of cut. 9. Test all legs for power/replace if faulty. 10. Adjust tension of/replace belt. 11. Test/repair/replace. 12. Wire motor correctly. 13. Test/repair/replace.

WARNING:

1. Wiring should only be done by professional electricians. Always make sure the machine is properly earthed.
2. All wirings in the cabinets should be protected against direct contact to at least IP2X when finishing electrical installation.
3. All exposed conductive parts should be connected to the protective bonding circuit.
4. Close and lock the door of cabinets.

WARNING:

1. Enough space around the machine and the cabinets should be kept in order to maintain conveniently.
2. The machine should be installed in a workshop with good illumination and ventilation.
3. Over-voltage protection device should be provided by end user on spot.

DE - Deutsch

Gebrauchsanweisung (Übersetzung der Originalgebrauchsanweisung)

Sehr geehrter Kunde,

Vielen Dank für Ihren Kauf und willkommen in der Familie der Besitzer der Laguna Tools Maschinen von IGM. Wir sind uns dessen bewusst, dass Sie derzeit auf dem Markt unzählige Marken von Holzbearbeitungsmaschinen finden und wir schätzen es, dass Sie sich gerade für die Maschine der Laguna Tools von IGM entschieden haben.

Jede Laguna Tools Maschine wurde sorgfältig entworfen, um den Bedürfnissen des Kunden entgegenzukommen. Dank praktischer Erfahrung arbeitet Laguna Tools ständig daran, innovative Präzisionsprodukte zu schaffen.

Produkte, die Sie zur Schaffung von Kunstwerken inspirieren, Freude an Arbeit bieten und Ihre Leistung unterstützen.

Inhaltsverzeichnis

1. Konformitätserklärung

1.1 Gewährleistung

2. Über die

Gebrauchsanweisung

3. Spezifikation der Maschine

3.1 Bestandteile der Maschine

3.2 Technische Daten

3.3 Hauptbestandteile

4. Allgemeine Arbeitssicherheit

4.1 Bestimmungsgemäße Verwendung

4.2 Arbeitsbereich

4.3 Persönliche Sicherheit

4.4 Einsatz der Werkzeuge

4.5 Hinweise zu Sicherheitseinrichtungen

4.6 Hinweise zu Maschinenteilen

4.7 Rückstoßursachen und damit verbundene Gefahren

4.8 Warnungen zur Bedienung der Maschine

4.9 Elektroschaltung

4.10 Lärm

4.11 Erdung

4.12 Regelungen

4.13 Hinweis zur sicheren Verwendung der

Maschine

5. Allgemeine Beschreibung der Maschine

5.1 Bedienelemente

6. Zusammenbau der Maschine

6.1 Übernahme und Auspackung

6.2 Kisteninhalt

6.3 Lose Teile und Übersicht

6.4 Zusammenbau der Maschine

6.5 Einbau/Entnahme der Tischeinlage

6.6 Einbau/Entnahme der

Sicherheitseinrichtungen

6.7 Einbau/Entnahme des Sägeblatts

7. Maschineneinstellungen

7.1 Einstellung des Sägeanschlags

7.2 Tischeinstellung

7.3 Einstellung der Wellenneigung

7.4 Einstellung der Wellenneigung

7.5 Einstellung der Zubehörteile

7.6 Schiebstock und Schiebblock

8. Schnitttypen

8.1 Längsschnitt

8.2 Winkellängsschnitt

8.3 Längsschneiden schmaler Werkstücke

8.4 Querschnitt

8.5 Winkelquerschnitt

8.6 Gehrungsschnitt

9. Instandhaltung

Verzeichnis der Bestandteile

10. Störungsbehebung

1. Konformitätserklärung

Wir erklären, dass dieses Produkt den auf 2 Seite dieser Bedienungsanleitung aufgeführten Richtlinien und Normen entspricht.

1.1 Gewährleistung

Die IGM nástroje a stroje s.r.o. strebt danach, stets ein hochwertiges und leistungsfähiges Produkt zu liefern. Die Inanspruchnahme der Gewährleistung richtet sich nach den jeweils geltenden Geschäfts- und Gewährleistungsbedingungen der IGM nástroje a stroje s.r.o.

2. Über die Gebrauchsanweisung

Der Zweck dieses Handbuchs ist es, die Einstellungen, Instandhaltung und Anpassungen Ihrer neuen Maschine zu decken. Neben allgemeinen Sicherheitshinweisen gilt dieses Handbuch NICHT für Holz- oder Metallbearbeitungstechniken und für die relevanten Sicherheitsvorkehrungen, die für eine sichere Bedienung erforderlich sind. Es gibt mehrere Organisationen mit Veröffentlichungen zur sicheren Handhabung, zu Techniken und zur ordnungsgemäßen Verwendung dieser Maschine.

3. Spezifikation der Maschine

3.1 Bestandteile der Maschine

Profi-Tischeinlage (in der Tischkreissäge eingebaut)
250 mm Sägeblatt (in der Tischkreissäge eingebaut)
Spaltkeil (in der Tischkreissäge eingebaut)
Winkelanschlag (auf Seite der Tischkreissäge)
Zubehörhalter (in der Tischkreissäge eingebaut)
Längsanschlag Sägeblattabdeckung
Mutterschlüssel
Montageschlüssel



Abb. 1

3.2 Technische Daten

Spannversorgung 230V / 50Hz / 1 Phase
Motortyp Asynchroner AC Motor mit TEFC Kondensator
Aufnahmeleistung 2200 W
Drehzahl 2850 U/min-1
Strom bei max. Belastung 14,5 A
Anlaufkondensator 400 gF
Betriebskondensator
Schaltertyp Magnetschalter mit Überlastungsschutz
Energieübertragung Keilriemen 142J FJ
Netzkabel 2 m / H07RNF
Stecker (Gabel) CEE 7/7

Empfohlener Leistungsschutzschalter
16, Abschaltcharakteristik C (16/1/C)

Allgemein
Spur der Maschine (LxB) 503 x 520 mm
Abmessung (LxBxH) 1663 mm x 1652 mm x 1081 mm
Transportabmessung (LxBxH) 1130 mm x 1100 mm x 1190 mm
Gewicht (ohne Zubehör) 157 kg
Transportgewicht: 202 kg
Absaugung: Absaugstutzen Durchmesser 101,6 mm
Absaugung m3/Std., min. 934 m3/Std.
Geräuschemissionen N/A

Spezifikation der Tischkreissäge
Sägeblattdurchmesser 250 mm
Sägeblattbefestigung Durchmesser 30 mm
Drehzahl 3800 /min-1 Sägeblattrotation
Im Uhrzeigersinn (in Richtung zur Spannung)
Längsschnitt, mit Anschlag 914,4 mm rechts (1,320 mm mit Zubehör) Max. Schnitthöhe bei 90° 79 mm
Max. Schnitthöhe bei 45° 56 mm
Sägeblattneigung 45° nach links 3° Dorneinrichtung Abmessung der Tischkreissäge, mit Erweiterung (LxBxDi) 1117,5 mm x 1663 mm Abmessung der Seitentische (LxB) 792 x 305 mm Nutenführung für Winkelanschlag 19 und 23 mm, T-Nutenführung
Typ des Längsanschlags Einstellbarer Anschlag mit Exzenter Anschlagabmessung (LxBxDi.) 670 x 80 x 17 mm
Typ der Tischeinlage Profi-Tischeinlage Abmessung der Tischeinlage (LxBxDi.) 372 x 104,5 x 13 mm Arbeitshöhe (Boden - Tisch) 887 mm



Abb. 2



Abb. 3

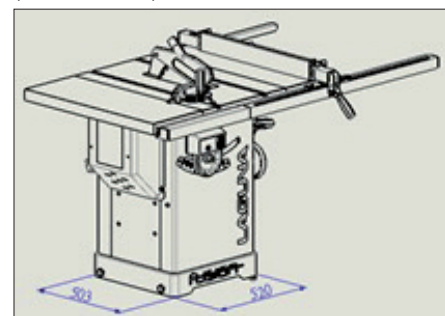

Abb. 4

3.3 Hauptbestandteile

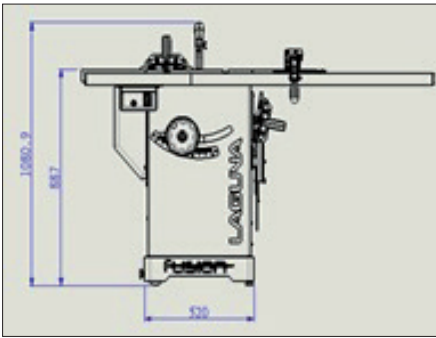
- Robuste Gussmotoraufhängung.
- Gussbedienräder.
- Zwei T-Nutenführungen auf beiden Seiten des Sägeblatts.
- Leichtgängige und benutzerfreundliche Sägeblatthöhen- und Winkelverstellung.
- Hebel für schnellen Sägeblattwechsel.
- Positionierbarer Hauptschalter.
- Schnelle Befestigung des Spaltkeils.
- Integrierte verschleißbare Räder.
- Hinterer Zusatztisch im Lieferumfang

4. Allgemeine Arbeitssicherheit

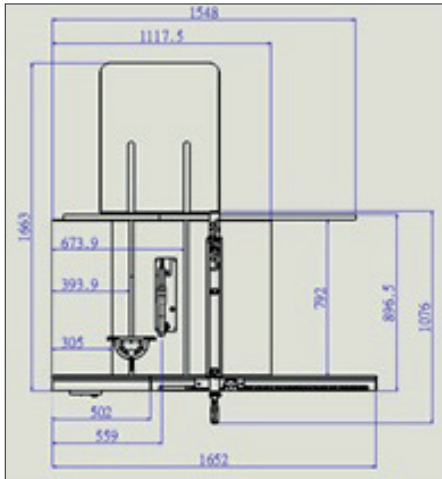
Warnung: Lesen Sie alle Sicherheitshinweise. Die Nichtbeachtung der Sicherheitshinweise kann zu Schäden an der Maschine und zu schweren Verletzungen des Bedieners und der Umstehenden führen. Bewahren Sie alle Warnungen und Anweisungen zum späteren Nachschlagen auf.

4.1 Bestimmungsgemäße Verwendung

- Die Tischkreissäge und die Anschläge sind ausschließlich für folgende Verwendung bestimmt:
 - Laminierte und unlaminierte Werkstoffe (z.B.: Holzspanplatten, MDF, Tischlerplatten usw.)
 - Massivholz
 - Gipsplatten, Furnierplatten mit geeigneter Spannvorrichtung
 - Formstabile Kunststoffplatten (Durplast, Thermoplast). Beim Bearbeiten dieser Werkstoffe entstehen in der Regel keine Risiken bezüglich Staub, Späne und thermischer Abbauprodukte. Werkzeuge:
- Das gewählte Kreissägeblatt muss sowohl für den jeweilige Verwendungszweck als auch der jeweilige Werkstoff geeignet sein.

- Für die Tischkreissäge sind ausschließlich Mikro-Korn-Hartmetall-Sägeblätter mit

Sägeblattdurchmesser von bis zu 250 mm, Bohrungsdurchmesser bis zu 30 mm geeignet.

- Kreissägeblätter aus Schnellarbeitsstahl oder Chrom-Vanad Sägeblätter dürfen in der Tischkreissäge nicht verwendet werden.

- Die Kreissägeblätter sowie deren Spannvorrichtung müssen der EN 847-1: 2013 entsprechen. Aufstellungs- / Verwendungsort: Die Maschine ist nicht für den Betrieb im Freien, in Feucht- oder explosionsgefährdeten Räumen geeignet.

- Die Maschine muss mit geeignetem Absaugsystem betrieben werden.

- Geeignete Umgebungstemperatur: + 10 °C bis + 35 °C.

- Geeignete Meereshöhe: bis zu 1000 m über dem Meeresspiegel.

- Feuchtigkeit: 50 % bei 35 °C nicht überschreiten.

- Die bestimmungsgemäße Verwendung umfasst auch die Einhaltung unserer spezifizierten Betriebs-, Instandhaltungs- und Instandsetzungsbedingungen sowie der in der Gebrauchsanweisung enthaltenen Sicherheitshinweise.

- Die Tischkreissäge darf nur von Personen verwendet, zusammengebaut und instandgehalten werden, die mit der Maschine vertraut sind und sich der Gefahren bewusst sind.

- Relevante Unfallverhütungsvorschriften und andere allgemein anerkannte Regeln der technischen Sicherheit sind zu beachten.

- Reparaturen müssen durch zugelassene Person durchgeführt werden. Es ist erlaubt, ausschließlich Originalersatzteile zu verwenden. Wir übernehmen keine Haftung für Schäden, die durch die Verwendung von nicht originalen Ersatzteilen verursacht werden. Warnung: Es ist verboten, die Maschine in explosionsgefährdeten Bereichen zu verwenden.

4.2 Arbeitsbereich

- Bewahren Sie die Maschine außerhalb der Reichweite von Kindern und Personen auf, die nicht mit der Maschine arbeiten können. Lassen Sie nicht zu, dass umstehende Personen die Maschine oder das Netzkabel berühren. Im Arbeitsbereich sollen sich nur die Maschinenbediener befinden.

- Halten Sie den Arbeitsbereich sauber und gut beleuchtet. Nicht aufgeräumter Arbeitsbereich kann den Gebrauch der Maschine einschränken und Verletzungen verursachen.

- Vergewissern Sie sich, dass der Arbeitsbereich sicher und für ungeschulte Personen und Kinder nicht zugänglich ist. Wenn möglich, sperren Sie die Maschinen und Arbeitsbereiche ab und lassen Sie alle Maschinen von der Netzspannung getrennt.

- Bewahren oder platzieren Sie die Maschine nicht im Freien, in feuchten oder gefährlichen Räumen. Betreiben Sie die Maschine niemals unter nassen oder feuchten Bedingungen; es besteht die ernsthafte Gefahr eines Stromschlags. Aussetzung der Maschine diesen Bedingungen kann zu Schäden an der Maschine sowie zu Verletzungen des Bedieners

führen. Verwenden Sie die Maschine nicht in Gegenwart von brennbaren Flüssigkeiten oder Gasen.

- Verwenden Sie die Maschine nicht in Gegenwart von brennbaren Flüssigkeiten oder Gasen. Die Maschine erzeugt Funken, die Staub oder Dämpfe entzünden können.

4.3 Persönliche Sicherheit

- Seien Sie vorsichtig, beobachten Sie, was Sie tun, und verwenden Sie den gesunden Menschenverstand, wenn Sie mit Elektrowerkzeugen arbeiten. Verwenden Sie Elektrowerkzeuge oder die Maschine nicht, wenn Sie müde sind und unter dem Einfluss von Drogen, Alkohol oder Medikamenten stehen. Ein Moment der Unaufmerksamkeit beim Bedienen von Elektrowerkzeugen kann zu schweren Verletzungen führen.

- Tragen Sie Schutzkleidung. Tragen Sie Schutzbrille. Schutzausrüstung wie Staubmaske, rutschfeste Sicherheitsschuhe, Helm oder Gehörschutz verringert die Verletzungsgefahr bei Verwendung, soweit sie unter geeigneten Bedingungen verwendet werden.

- Vermeiden Sie unbeabsichtigten Start der Maschine. Vergewissern Sie sich vor dem Anschluss an Stromversorgung, dass der Schalter nicht auf on (Ein) steht.

- Entfernen Sie alle Schraubenschlüssel oder Werkzeuge von der Oberfläche der Maschine, bevor Sie sie einschalten. Wenn Sie beim Einschalten Werkzeuge oder Zubehör an der Maschine lassen, kann dies zu Verletzungen führen.

- Beugen Sie sich nicht über die Maschine. Achten Sie bei der Arbeit stets auf das richtige Gleichgewicht und beugen Sie Ihren Körper nicht über die Maschine. In unerwarteten Situationen werden Sie dann mehr Kontrolle über die Maschine haben.

- Tragen Sie geeignete Kleidung. Tragen Sie keine lose Kleidung oder Schmuck. Halten Sie Ihre Haare und Kleidung außer der beweglichen Teile. Lose Kleidung, Schmuck oder lange Haare können an beweglichen Teilen hängen bleiben.

- Wenn Sie die Maschine an Absaug- oder ähnliche Systeme anschließen können, überprüfen Sie den ordnungsmäßigen Anschluss an diese Systeme. Durch die Verwendung der Absaugung werden die mit Staub in der Werkstatt verbundenen Risiken verringert.

- Auch wenn Sie gewöhnt sind, mit der Maschine zu arbeiten, seien Sie wachsam. Unachtsame Verwendung kann in Sekundenbruchteilen zu schweren Verletzungen führen.
- Das Wichtigste ist, eigene Maschine zu kennen. Lesen und verstehen Sie die Gebrauchsanweisung und die Schilder an der Maschine. Machen Sie sich vertraut mit der Verwendung, Beschränkungen und Gefahren, die sich aus der Verwendung der Maschine ergeben können.

- Tragen Sie Schutzbrille. Verwendung einiger Maschinen erfordert zusätzlichen Gesichtsschutz, nicht nur eine Schutzbrille. Machen Sie sich mit der richtigen Verwendung von Schutzkleidung vertraut.

- Tragen Sie Gehörschutz. Einige Maschinen arbeiten mit hohen Geräuschpegeln. Tragen Sie immer einen Gehörschutz, um Schäden zu vermeiden.

- Schützen Sie sich vor Stromverletzungen. Vermeiden Sie jeglichen physischen Kontakt mit geerdeten Oberflächen und Maschinenteilen, die eine elektrische Gefahr darstellen.

- Vermeiden Sie versehentliches Starten von Maschinen. Stellen Sie vor dem Anschließen an die Stromversorgung sicher, dass der Schalter auf „Aus“ steht.

- Entfernen Sie nicht die Sicherheitseinrichtungen. Maschinenteile wie Spaltkeil, Sägeblattabdeckung, Druckkämme, Schiebestöcke usw. befinden sich an der Maschine, um das Verletzungsrisiko zu minimieren. Lassen Sie diese Teile an Ort und Stelle, wenn Sie kein sichereres Zubehör zur Verfügung haben. Seien Sie stets vorsichtig und widmen Sie der Maschine 100 % Ihrer Aufmerksamkeit. Das Nichtbeachten kann zu schweren Verletzungen des Bedieners der Maschine oder umstehender Personen führen.

- Verlassen Sie sich nicht auf die Sicherheitseinrichtungen. Die Bediener dieser Maschine sind zu 100% für eigene Sicherheit verantwortlich. Die mit dieser Maschine geleiferten Sicherheits- und Schutzeinrichtungen genügen nicht, um Sicherheit zu gewährleisten.

- Überprüfen Sie regelmäßig die Maschinenteile auf deren Zustand und Beschädigung. Vor jedem Gebrauch vergewissern Sie sich, dass weder die Maschine noch deren Teile beschädigt sind und dass es auch kein Risiko von Beschädigung der Maschine oder deren Teile gibt. Wenn Sie Schäden an der Maschine oder an einem Teil feststellen, stellen Sie die Arbeit sofort ein und schalten Sie die Maschine aus, bis das Teil ausgetauscht ist.

Warnung: Alle Reparaturen sollen durch ein geschultes Personal durchgeführt werden.

Warnung: Verwenden Sie bei Reparaturen ausschließlich Laguna Tools Originalteile von IGM. Andere Teile können Beschädigung der Maschine oder einen Unfall verursachen.

Warnung: Verwenden Sie ausschließlich empfohlenes Zubehör. Anderes Zubehör kann Beschädigung der Maschine oder einen Unfall verursachen.

4.4 Verwendung der Maschine

- Verwenden Sie Elektrowerkzeuge nicht mit Gewalt. Verwenden Sie geeignete Werkzeuge und Maschine für die beabsichtigte Leistung. Mit der richtigen Maschine oder Werkzeugen werden Sie die Arbeit besser und sicherer ausführen.

- Wenn der Schalter nicht funktioniert, verwenden Sie die Maschine nicht. Jedes Elektrowerkzeug, das sich mittels eines Schalters nicht bedienen lässt, ist gefährlich und muss repariert werden.

- Bevor Sie jegliche Einstellungen vornehmen, Zubehör austauschen oder aufbewahren, ziehen Sie den Stecker aus der Steckdose aus und/oder entfernen Sie die Batterie,

wenn sie abgezogen werden kann. Solche Vorbeugungsmaßnahmen verringern das Risiko eines versehentlichen Starts.

- Bewahren Sie die Maschinen außerhalb der Reichweite von Kindern auf und lassen Sie Personen, die mit der Maschine oder diesen Anweisungen nicht vertraut sind, sie nicht bedienen. Die Maschine ist in Händen von unqualifizierten Benutzern gefährlich.

- Halten Sie die Maschinen und Zubehör instand. Überprüfen Sie, ob die beweglichen Teile korrekt ausgerichtet oder verankert und nicht beschädigt sind. Bei Beschädigung lassen Sie die Maschine vor der weiteren Verwendung reparieren. Viele Unfälle werden durch unkorrekte Instandhaltung der Maschine verursacht.

- Halten Sie Schneidwerkzeuge scharf und sauber. Bei ordnungsgemäßer Instandhaltung sind präzisionskantige Werkzeuge weniger störanfällig und einfach zu bedienen. Verwenden Sie die Maschine und ihr Zubehör gemäß diesen Anweisungen unter Berücksichtigung der Arbeitsbedingungen und der auszuführenden Arbeit. Andere als bestimmungsgemäße Verwendung kann zu Unfällen oder Beschädigung der Maschine führen.

- Halten Sie die Griffe der Maschine sauber, trocken, ohne Öl und Fett. Rutschige Griffe und Greifflächen verhindern die sichere Handhabung und Bedienung der Maschine in unerwarteten Situationen.

- Halten Sie die empfohlene Geschwindigkeit der Maschine ein. Die Maschine führt bessere und sicherere Arbeiten aus, wenn sie mit der richtigen Geschwindigkeit betrieben wird.

- Verwenden Sie beim Arbeiten richtige Werkzeuge. Machen Sie sich mit den Möglichkeiten und Beschränkungen der Maschine vertraut. Einfach gesagt, versuchen Sie nicht „ein eckiges Werkstück durch ein rundes Loch durchzustecken“.

- Sichern Sie das Werkstück richtig ab. Bei allen Holz- und Metallarbeiten sollte das Werkstück vom Bediener mit geeigneten Klemmen und Schraubstöcken ordnungsgemäß gesichert werden. Verwenden Sie eine Klemme oder einen Schraubstock, soweit verfügbar. Deren Verwendung ist sicherer, als wenn das Werkstück mit Hand gehalten wird.

- Bei dieser Maschine gibt es nur eine richtige Vorschubrichtung. Drücken Sie das Werkstück nicht in der falschen Vorschubrichtung.

- Lassen Sie die Maschine niemals unbeaufsichtigt laufen. Lassen Sie laufende Maschine nicht allein, bis sie vollständig zum Stillstand gekommen ist. Wenn die Anlage unbeaufsichtigt ist, schalten Sie sie von der Stromversorgung ab.

- Führen Sie Wartung regelmäßig durch. Zur Gewährleistung einer sauberen und sicheren Arbeit verwenden Sie nur scharfe und saubere Werkzeuge.

- Halten Sie Anweisungen für Schmierer und Zubehörwartung ein. Überprüfen Sie regelmäßig Kabel der Maschine und wenn sie beschädigt sind, lassen Sie sie reparieren. Überprüfen Sie regelmäßig Verlängerungskabel und tauschen sie Sie aus bei Beschädigung. Halten Sie beim Arbeiten Ihre Hände sauber ohne Öl oder Fett.

- Beleuchtung. Sorgen Sie für entsprechende Beleuchtung der Werkstatt und der Maschine.
- Absaugung. Beim Gebrauch ist die Maschine ans Absaugsystem zur Abführung von Spänen und Staub anzuschließen.

4.5 Hinweise zu Sicherheitseinrichtungen

- Entfernen Sie nicht die Sicherheitseinrichtungen. Die Abdeckungen müssen in einem betriebsfähigen Zustand und ordnungsmäßig montiert sein. Eine Schutzabdeckung, die locker oder beschädigt ist oder nicht richtig funktioniert, muss repariert oder ausgetauscht werden.

- Verwenden Sie stets eine Kreissägeblattabdeckung und einen Spaltkeil für jedes Schneiden. Die Sicherheitseinrichtungen verringern das Risiko eines Unfalls oder Beschädigung der Maschine beim Schneiden mit der Säge.

- Bevor Sie die Maschine einschalten, vergewissern Sie sich, dass weder der Spaltkeil noch die Sägeblattabdeckung das Sägeblatt berühren. Kontakt dieser Teile bei laufender Maschine kann zu Gefahren führen.

- Stellen Sie den Spaltkeil gemäß Anweisungen in dieser Gebrauchsanweisung ein. Unkorrekte Abstände, Platzierung oder Ausrichtung können zur Unwirksamkeit des Spaltkeils führen.

- Der Spaltkeil muss das Werkstück berühren, um richtig funktionieren zu können. Der Spaltkeil garantiert keinen Rückstoßschutz, wenn zu kleine Stücke mit der Säge geschnitten werden, die diesen nicht erreichen. In diesem Fall kann der Spaltkeil einen Rückstoß keineswegs verhindern.

- Verwenden Sie das entsprechende Sägeblatt mit dem Spaltkeil. Damit der Spaltkeil ordnungsgemäß funktioniert, muss der Durchmesser des Sägeblattes mit dem jeweiligen Spaltkeil übereinstimmen; der Körper des Sägeblattes muss dünner sein als die Dicke des Spaltkeils und die Schnittbreite des Sägeblattes muss breiter sein als die Dicke des Spaltkeils.

4.6 Hinweise zu Maschinenteilen

- Gefahr: Bringen Sie Ihre Finger niemals in die Nähe des Sägeblatts. Ein Moment der Unaufmerksamkeit oder ein Ausrutschen kann zu schweren Verletzungen führen.

- Setzen Sie Werkstücke nur gegen die Drehrichtung in den Schnitt ein. Wenn Sie das Werkstück in die gleiche Richtung schneiden, in der sich das Sägeblatt über dem Tisch dreht, können das Werkstück und Ihre Hand in den Schnitt gezogen werden.

- Verwenden Sie niemals den Winkelanschlag zum Werkstückvorschub beim Längsschneiden. Beim Querschneiden mit dem Winkelanschlag verwenden Sie den Längsanschlag nicht als Materialanschlag. Der Vorschub des Werkstücks mit dem Längs- und Winkelanschlag auf einmal erhöht die Wahrscheinlichkeit des Klemmens oder eines Rückstoßes.

- Verschieben Sie das Werkstück beim Längsschneiden hinter den Teil zwischen dem Längsanschlag und dem Kreissägeblatt. Soweit der Abstand zwischen dem Sägeblatt und dem Längsanschlag länger als 150 mm

ist, verwenden Sie einen Schiebestock. Soweit er kleiner als 50 mm ist, verwenden Sie eine Schiebepatte. „Verlängerte Arme“ und ähnliches Zubehör halten Ihre Hände in einem sicheren Abstand vom Kreissägeblatt.

- Verwenden Sie ausschließlich vom Hersteller gelieferte oder im Einklang mit Anweisungen des Herstellers hergestellte Schiebvorrichtungen. Diese Schiebvorrichtungen gewährleisten einen genügenden Abstand zwischen der Hand und dem Sägeblatt.

- Verwenden Sie niemals einen beschädigten oder verkürzten Schiebstock. Ein beschädigter Schiebstock kann bei Abrutschen einen Schaden Ihnen und Ihrer Maschine verursachen.

- Machen Sie auf keine Fall Handlungen „per Hand“. Verwenden Sie stets zum Schneiden und Führen des Werkstücks die Anschläge. „Per Hand“ bedeutet die Verwendung von bloßen Händen statt Anschlägen zum Halten und Führen des Werkstücks. Schneiden per Hand führt zu einem schlechten Schnitt, Rückstoß und Klemmen.

- Beugen oder strecken Sie sich nie über ein drehendes Sägeblatt. Das Beugen über die Tischkreissäge, beispielweise um ein Werkstück zu nehmen, kann zu Verletzungen führen.

- Längere Werkstücke, die über den Rand der Säge hinausragen, müssen gehalten und somit parallel erhalten werden. Zu lange oder zu breite Werkstücke tendieren dazu, sich zu neigen oder zu drehen, was dazu führen kann, dass Sie die Kontrolle über das Werkstück verlieren, was zu Verletzungen oder dem Risiko eines Rückstoßes führen kann.

- Verschieben Sie das Werkstück mit einer gleichmäßigen Geschwindigkeit. Drehen Sie das Werkstück nicht und biegen Sie es beim Schneiden nicht. Wenn sich die Maschine oder das Werkstück verklemmt, trennen Sie die Maschine sofort von der Stromversorgung und beseitigen Sie die Verstopfung. Die Verklemmung der Säge mit einem Werkstück kann zum Rückstoßrisiko oder Motorüberlastung führen.

- Entfernen Sie keine geschnittenen Werkstoffstücke, während die Säge noch läuft. Material kann sich zwischen dem Anschlag und dem Sägeblatt oder in der Sägeblattabdeckung verklemmen und ein solches Entfernen des Werkstücks kann zu Verletzungen führen. Schalten Sie die Maschine aus und warten Sie auf den Stillstand des Sägeblattes, bevor Sie das Material entfernen.

- Beim Arbeiten mit Material von weniger als 2 mm Dicke verwenden Sie den jeweiligen Anschlag. Ein zu dünnes Werkstück kann sich unter dem Anschlag verklemmen und somit einen Rückstoß verursachen.

4.7 Rückstoßursachen und damit verbundene Gefahren

- Stehen Sie niemals direkt über dem Sägeblatt. Stellen Sie sich stets auf die Seite des Sägeblattes, wo sich der Anschlag befindet. Der Rückstoß kann das Werkstück gegen den Bediener der Maschine schießen, der sich direkt gegenüber dem Sägeblatt befindet, mit einer hohen Geschwindigkeit.

- Beugen Sie sich nie über die Säge, um das Werkstück zu halten. Es kann zu versehentlichem Kontakt mit dem Sägeblatt kommen oder ein Rückstoß kann Ihre Finger in das Sägeblatt strecken.

- Halten oder drücken Sie nie auf das gerade bearbeitete Werkstück. Das Halten oder Drücken des Sägeabschnitts kann einen Rückstoß verursachen.

- Richten Sie den Längsanschlag parallel zum Sägeblatt aus. Ein falsch ausgerichteter Anschlag kann das Werkstück unrichtig halten und somit einen Rückstoß verursachen.

- Insbesondere beim Schneiden von zusammengebauten Werkstücken mit unsichtbaren Verbindungen seien Sie besonders vorsichtig. Das Sägeblatt kann sich an den Teilen verklemmen, die das Werkstück zusammenhalten, und somit einen Rückstoß verursachen. Bemerkung: die vorstehend aufgeführten Sicherheitshinweise beziehen sich lediglich auf Maschinen, bei denen ähnliche Schnitte durch Maschinengestaltung und Anweisungen erlaubt sind.

- Halten Sie Großformatwerkstücke mit einem Zubehör, um Verklemmen des Werkstücks und einen Rückstoß zu vermeiden. Große Werkstücke neigen dazu, sich infolge des eigenen Gewichts zu verdrehen. Die Stützen müssen das Werkstück über seine gesamte Länge halten.

- Seien Sie besonders vorsichtig, wenn Sie verdrehte, geknotete oder nicht standardmäßige Werkstücke schneiden, die keine gerade Kante haben, um entlang der Anschläge geführt zu werden. Ein verdrehtes, geknotetes oder nicht standardmäßiges Werkstück ist instabil und verursacht Unregelmäßigkeiten im Lauf des Sägeblattes, Verklemmungen und Rückstoß.

- Schneiden Sie mit der Säge nie mehr als ein Werkstück. Die Säge kann sich an einem der Werkstücke verklemmen und einen Rückstoß verursachen.

- Wenn Sie die Säge mit dem Sägeblatt im Werkstück neu starten, zentrieren Sie das Sägeblatt in der Kerbe, damit die Zähne nicht in das Werkstoff eingreifen. Sonst würde das Sägeblatt das Werkstück ergreifen, es anheben und einen Rückstoß verursachen.

- Halten Sie Schneidwerkzeuge sauber, scharf und präzise. Verwenden Sie niemals gewellte Sägeblätter oder Sägeblätter mit beeinträchtigten oder gebrochenen Zähnen. Scharfe und präzise Werkzeuge minimieren das Verklemmen, Rückstöße und Ungenauigkeiten.

4.8 Warnungen zur Bedienung der Maschine

- Schalten Sie die Tischkreissäge immer aus und ziehen Sie das Netzkabel ab, wenn Sie das Sägeblatt austauschen, den Spaltkeil oder die Sägeblattabdeckung einstellen oder wenn die Maschine unbeaufsichtigt bleibt. Vorbeugungsmaßnahmen verhüten Unfälle.

- Lassen Sie den Motor niemals unbeaufsichtigt laufen. Schalten Sie die Maschine aus und gehen Sie nicht weg, solange sie nicht zum Stillstand gekommen ist. Tischkreissäge ohne Bedienung stellt eine unkontrollierte Gefahr dar.

- Stellen Sie die Maschine in gut beleuchteten Bereichen mit ebenem Boden auf. Die Tischkreissäge sollte in einem Bereich mit

genug Platz nicht nur für die Maschine selbst, sondern auch für verschiedene Werkstückgrößen aufgestellt werden. Aufstellung der Tischkreissäge in engen, dunkeln Bereichen mit unebenem, rutschigem Boden kann zu Unfällen oder Beschädigung der Maschine führen.

- Reinigen und entfernen Sie regelmäßig Staub von der Oberfläche und um die Tischkreissäge herum mittels Absaugung. Angesammeltes Sägemehl ist brennbar und kann sich spontan entzünden.

- Die Tischkreissäge muss gesichert sein. Ungesicherte Tischkreissäge kann sich unerwartet bewegen oder umkippen.

- Entfernen Sie Sägemehl und alle Werkzeuge usw. vom Tisch, bevor Sie die Tischkreissäge einschalten. Unordnung auf dem Tisch kann den Bediener ablenken oder sich im Sägeblatt verklemmen.

- Verwenden Sie immer Sägeblattspannung mit der richtigen Größe und Form. Sägeblätter, die nicht auf die Welle passen, sind nach dem Einschalten sowie für den Bediener als auch für die Maschine unkontrollierbar und gefährlich.

- Verwenden Sie niemals beschädigte oder nicht vorschriftsmäßige Zubehörteile zum Einspannen des Sägeblattes (Schrauben, Muttern, Unterlegscheiben). Einzelne Zubehörteile zum Einspannen des Sägeblattes wurden spezifisch für diese Tischkreissäge und ihren sicheren Gebrauch hergestellt.

- Treten Sie niemals auf die Tischkreissäge, verwenden Sie die Tischkreissäge nicht als Trittleiter. Die Tischkreissäge könnte sich umkippen oder Sie können das Kreissägeblatt versehentlich berühren.

- Vergewissern Sie sich, dass das Sägeblatt in der richtigen Richtung eingebaut ist. Spannen Sie in die Tischkreissäge weder Schleif- noch Bürstenscheiben ein. Unkorrektes Einspannen des Kreissägeblattes oder Verwendung nicht vorschriftsgemäßer Zubehörteile kann zu Verletzungen führen.

4.9 Elektroschaltung

- Der Stecker muss dem Typ der Steckdose entsprechen. Passen Sie den Stecker niemals an. Verwenden Sie keine Adapter. Nicht geänderte und vorschriftsgemäße Stecker vermindern das Unfallrisiko.

- Trennen Sie zuerst die Stromversorgung. Vor jeder Einstellung, Austausch oder Instandhaltung trennen Sie zuerst die Maschine von Stromversorgung.

- Stromversorgung
Die Maschine ist für Stromversorgung 230V/50Hz/1 Phase bestimmt.

- Lassen Sie Änderungen jeglicher Elektroteile und Anschlüsse von einer qualifizierten Elektrofachkraft durchführen. Nichteinhaltung kann zur Beschädigung der Maschine oder zum Stromschlag führen.

- Stecker.
Die von Ihnen bestellte Maschine wird aufgrund verschiedener internationaler Standards möglicherweise nicht mit einem Stecker geliefert. Der Stromanschluss kann ausschließlich von einer qualifizierten Elektrofachkraft durchgeführt werden.

Achten Sie darauf, dass das Kabel nicht beschädigt wird. Schützen Sie das Kabel vor Beschädigung an scharfen Kanten oder beweglichen Maschinenteilen. Beschädigte Netzkabel erhöhen das Risiko eines Stromschlags.

- Verlängerungskabel.
Besprechen Sie Verwendung der Verlängerungskabel mit einer qualifizierten Elektrofachkraft. Jede Beschädigung des Verlängerungskabels ist sofort zu reparieren.

- Verwenden Sie beim Arbeiten mit der Maschine außerhalb der Werkstatt ein Verlängerungskabel mit der entsprechenden IP-Schutzklasse. Somit können Sie Stromschlag verhindern.

- Wenn der Einsatz der Maschine in einer feuchten Umgebung unvermeidbar ist, verwenden Sie Stromversorgung mit einem Fehlerstrom-Schutzschalter. Dessen Verwendung verringert das Unfallrisiko.

- Elektrischer Schutz
Der Benutzer sollte die Maschine nur an einen Steckdosenstromkreis mit einem 16 A Leistungsschutzschalter, Auslösecharakteristik C (16/1/C) und Überspannungsschutz anschließen.

4.10 Lärm

- **Referenznormen.**

Messung der Geräuschemissionen wurde gemäß EN ISO 11202: 2010 durchgeführt, um den Schalldruckpegel in Betriebspositionen zu ermitteln. Wenn die gemessenen Schalldruckpegel in den Betriebspositionen 80 dB (A) überschreiten, wurden die Messungen der Schalleistungspegel gemäß EN ISO 3746: 2010 durchgeführt.

- **Arbeitsbedingungen.**

Die Betriebsbedingungen für die Geräuschemessung müssen dem Anhang A der ISO 7960:1995 entsprechen.

- **Testergebnisse:**

Schalldruckpegel A 91,3 dB
Gewichteter Schalleistungspegel A 113,8 dB
Damit verbundene Unsicherheit K = 4 dB
Hintergrundgeräusch 55 dB
Die angegebenen Werte sind Emissionswerte und nicht unbedingt sichere Arbeitsgeräuschpegel. Obwohl ein Zusammenhang zwischen Emissionswerten und Aussetzung besteht, kann er nicht zuverlässig verwendet werden, um zu bestimmen, ob zusätzliche Vorbeugungsmaßnahmen erforderlich sind oder nicht. Zu den Faktoren, die den tatsächlichen Aussetzungsgrad beeinflussen, gehören die Charakteristik des Arbeitsraums, andere Geräuschquellen usw., d.h. die Anzahl der Maschinen und weitere Prozesse. Die zulässigen Aussetzungsniveaus können auch von Land zu Land variieren. Diese Informationen sollen es dem Benutzer der Maschine ermöglichen, die Gefahren und Risiken besser auszuwerten.

4.11 Erdung

- Vorschriftsgemäße Erdung der Maschine verringert das Risiko eines Stromschlags.

- Vermeiden Sie Kontakt mit geerdeten Oberflächen, wie etwa Rohrleitungen oder Radiatoren. Kontakt mit geerdeten

Gegenständen erhöht das Risiko eines Stromschlags.

- Ändern sie den Stecker nicht ab. Entfernen Sie keine Teile des Steckers.

- Verwenden Sie ausschließlich 3-Leiter-Verlängerungskabel. Verwenden Sie keine 2-Leiter-Verlängerungskabel.

- Schließen Sie die Maschine nur an einen ordnungsgemäß geerdeten Stromkreis an.

4.12 Regelungen

Warnung: Stellen Sie vor dem Anschließen dieses Geräts an die Stromversorgung sicher, dass die Spannung der auf dem Typenschild des Geräts angegebenen Spannung entspricht. Überprüfen Sie auch, ob das Netzteil mit einem geeigneten Leistungsschutzschalter und Stecker gemäß den örtlichen elektrischen Vorschriften ausgestattet ist.

Schalten Sie die Maschine bei Zweifeln nicht ein. Die Verwendung der Maschine mit einer anderen Spannung als der auf dem Typenschild angegebenen kann zu Schäden an den elektrischen Komponenten der Maschine führen, wodurch anschließend die Gewährleistung erlischt.

Warnung: Bestimmte Stäube, die durch Schleifen, Schneiden, Bohren und andere Arbeitsaktivitäten entsteht, enthalten Chemikalien, von denen bekannt ist, dass sie Krebs, Geburtsfehler oder andere Fortpflanzungsschäden verursachen. Einige Beispiele dieser Chemikalien:

- Blei aus Bleifarben.
- Kristallines Siliciumoxid aus Ziegeln, Zement und anderem Mauerwerk.
- Arsen und Chrom aus chemisch behandeltem Schnittholz. Das Aussetzungsrisiko unterscheidet je nach dem, wie oft Sie diese Arbeitsarten ausführen. Um die Aussetzung gegenüber diesen Chemikalien zu verringern, arbeiten Sie in gut belüfteten Bereichen und arbeiten Sie mit zugelassenen Sicherheitsvorrichtungen wie Gesichts- oder Staubmasken, die speziell zum Herausfiltern mikroskopischer Partikel entwickelt wurden.

4.13 Hinweis zur sicheren Verwendung der Maschine

Die von der Laguna Tools hergestellten und der IGM nástroje a stroje, s.r.o. gelieferten Maschinen sind bei vorschriftsmäßiger Verwendung sicher und in Verbindung mit der CE Zertifizierung entsprechen Sie auch den europäischen Normen für eine sichere Verwendung von Maschinen. Die Laguna Tools und IGM übernehmen auf keinen Fall Haftung für Verletzung oder Tod, die beim Gebrauch dieser Maschine verursacht werden. Ihre persönliche Sicherheit liegt zu 100 % in Ihrer Verantwortung und die Verwendung dieses Produkts erfordert Ihre 100% Aufmerksamkeit. Wenn Sie sich mit dem Verfahren bei der Arbeit, auf die Sie sich vorbereiten, nicht sicher sind, machen Sie NICHT weiter, bis Sie Laguna Tools oder IGM nástroje a stroje kontaktiert haben. Hier werden Sie hinsichtlich der korrekten Verwendung der Maschine beraten. Der Zweck dieses Handbuchs ist es, Einstellungen, Instandhaltung und Anpassungen Ihrer neuen Maschine zu decken. Neben allgemeinen Sicherheitshinweisen gilt dieses Handbuch NICHT für Holz- oder Metallbearbeitungstechniken und für die relevanten Sicherheitsvorkehrungen, die

für eine sichere Bedienung erforderlich sind. Es gibt mehrere Organisationen mit Veröffentlichungen zur sicheren Handhabung, zu Techniken und zur ordnungsgemäßen Verwendung dieser Maschine:



Warnung
Die nachstehend aufgeführten Symbole deuten auf Einhaltung von korrekten Sicherheitsverfahren bei der Verwendung dieser Maschine.



Finger weg vom Sägeblatt halten.



Umweltschutz: Elektroprodukte sollten nicht mit gemischten Haushaltsabfällen entsorgt werden. In der zuständigen Recyclinganlage recyceln. Für Informationen über das Recycling wenden Sie sich an Ihre örtlich zuständigen Behörden oder an den Verkäufer.



Staubmaske oder Respirator tragen.



Augenschutz tragen.



Gehörschutz tragen.



Vor Instandsetzung von Stromversorgung trennen.



Lesen Sie alle Hinweise und Gebrauchsanweisung vor Gebrauch.



Schutzhandschuhe tragen.

5. Allgemeine Beschreibung der Maschine

1. Start / Stopp
2. Längsanschlag
3. Vordere Anschlagsführung
4. Hintere Anschlagsführung
5. Gusstisch mit Nutenführungen
6. Untergestell mit Mobilrädern
7. Wellenhöhe Bedienrad
8. Wellenneigung Bedienrad
9. Absaugutzen
10. Motorabdeckung
11. Tischeinlage
12. Kreissägeblatt
13. Kreissägeblattabdeckung
14. Spaltkeil
15. Schlüssel
16. Schiebstock
17. Winkelanschlag

5.1 Bedienung Start/Stop/Sicherung



Abb. 6

1. Magnetschalter
2. Stromsicherung
3. Überlastungsschutz

HINWEIS: VOR SICHERUNGSUSTAUSCH DIE MASCHINE STETS EINSCHALTEN UND VOM NETZ TRENNEN

Einstellung der Sägeblatthöhe

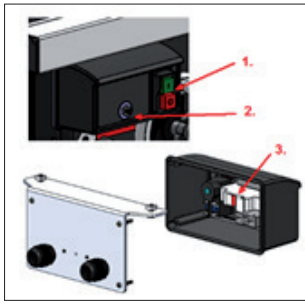

Abb. 7

Durch Einstellung der Wellenhöhe wird die Kreissägeblatthöhe eingestellt. Das Bedienrad verfügt über eine Sperre der Höheneinstellung. Hinter dem Bedienrad befindet sich ein Anschlag. Im Uhrzeigersinn für Bewegung nach oben, gegen Uhrzeigersinn für Bewegung nach unten.

HINWEIS: VERSUCHEN SIE NIEMALS, GESPERRTES RAD ZU BEWEGEN.

Sägeblattneigung

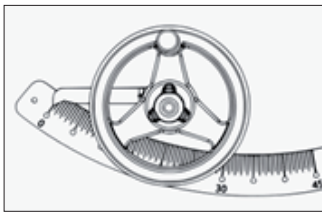

Abb. 8



Abb. 5

Die Bedienung der Sägeblattneigung befindet sich auf der rechten Seite des Schrankes. Die Einstellungssperre ist in der Mitte. Im Uhrzeigersinn nach links, gegen Uhrzeigersinn nach rechts.
HINWEIS: VERSUCHEN SIE NIEMALS, GESPERRTES RAD ZU BEWEGEN.

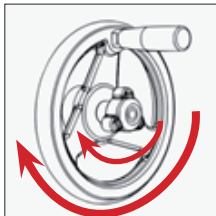
Sperrhebel

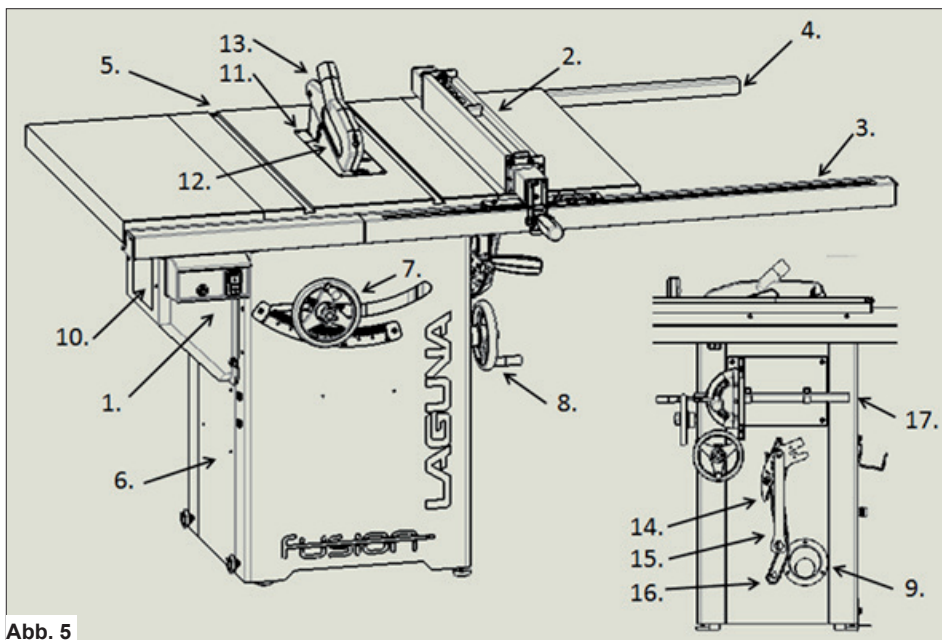

Abb. 9

Die Sperrung des Längsanschlags mit Exzenter verriegelt den Längsanschlag in beliebiger Position der Längsführung.

6. Zusammenbau der Maschine

Vorsicht: Die Maschine ist sehr schwer. Für die Handhabung der Maschine sind mindestens zwei Personen erforderlich.

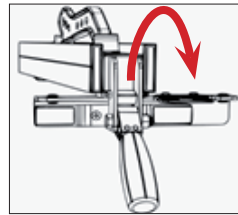
Warnung: NICHT an Stromversorgung anschließen, solange die Maschine nicht komplett zusammengebaut ist. Solange die Tischkreissäge an Stromversorgung angeschlossen ist, machen Sie keine Einstellungen oder Montagen daran.

Warnung: Lesen Sie die gesamte Gebrauchsanweisung, um Probleme und Unfälle beim Zusammenbau zu vermeiden.

6.1 Übernahme und Auspackung

Wenn durch den Transport Schäden entstanden sind, notieren Sie die einzelnen Schäden auf dem Frachtbrief oder lehnen Sie die Sendung ab. Rufen Sie sofort das Geschäft an, wo die Maschine gekauft wurde.

TRANSPORT UND LAGERUNG Während des Verpackens sollten Maßnahmen gegen Korrosion und Stöße getroffen werden. Maschine bei Umgebungstemperatur von 25 ~ 55 °C lagern. 55°C.

Bei Transport und Lagerung darauf achten, dass die Maschine nicht Regen ausgesetzt und

dass die Verpackung nicht beschädigt wird.

Bei Transport oder Manipulation mit der Maschine ist Vorsicht geboten: diese Tätigkeiten sind vom qualifizierten und diesbezüglich geschulten Personal durchzuführen.

Bei Laden und Entladen darauf achten, dass die Maschine keine Person und kein Objekt trifft!

Richtige Transportvariante je nach Gewicht der Maschine wählen.

Vergewissern Sie sich, dass die Mindesttragfähigkeit der Transporteinrichtung dem Gewicht der Maschine entspricht.

VORBEREITUNG VOR AUSPACKUNG Die Maschine ist standardmäßig in einer großen Holzkiste verpackt. Abb. 10 Vorrichtung für einfachen Transport der Maschine und Verpackung.



Abb. 10

AUSPACKUNG

1. Tischkreissäge übernehmen.
2. Schrauben von der Transportbox entfernen.
3. Kiste auf der Palette heben.
4. Alle Bestandteile überprüfen.
5. Schutzöl abwischen.

Übernahme der Tischkreissäge



Abb. 11

In diesem Zustand werden die Maschinen vom Produktionswerk versendet.

Schrauben von der Kiste entfernen



Abb. 12

Mit Bohrmaschine oder Kreuzschraubenzieher Holzschrauben unten an der Box entfernen. Diese Schrauben können weggeworfen werden.

Heben Sie die Kiste über der Tischkreissäge



Abb. 13

Um die Box von der Palette zu heben, werden zwei Personen benötigt. Der Zubehör der Tischkreissäge wird in Kisten mitgeliefert.
Anm.: Die Einlage, der Spaltkeil und das Kreissägeblatt sind in der Tischkreissäge bereits eingebaut. Sonstige Zubehörteile (Winkelanschlag, Schlüssel zum Lockern des Sägeblatts) befinden sich in der Kiste oder auf Seite des Schrankes.

Überprüfen Sie den Inhalt der Verpackung



Abb. 14

1. Längsanschlag, Schlüssel, Schiebestock, Sägeblattabdeckung-Set
2. Kurzer Anschlagprofil, Montageschlüssel-Set
3. Langer Profilteil.

Wischen Sie Konservierungsöl ab



Abb. 15

Beseitigen Sie die Schutzverpackungen und wischen Sie Konservierungsöl mit einem Lappen ab.

Achtung: Ein mit Öl getränkter Lappen kann eine ernsthafte Brandgefahr darstellen. Auf geeignete Weise entsorgen.

Empfehlung: Um die Arbeitsfläche sauber zu halten und vor Rost zu schützen, empfehlen wir die Verwendung eines entsprechenden Schutzwachses. Dadurch wird auch das Reiben beim Betrieb reduziert. Um den Rost zu entfernen, verwenden Sie entsprechende Mittel.

6.2 Kisteninhalt

- Inhalt der Kiste 1
 Anschlag PTSF236110175-0130-1-1
 Schiebestock PTSF236110175-0130-130
 Sägeblattabdeckung PTSF236110175-01302-1
 Montagewerkzeuge
 Zubehörhalter* PTSF236110175-0130-118
 * Anschlaghalter können am Schrank bereits montiert sein.

Inhalt der Kiste 2

- Hinteres Profil 2 PTSF236110175-0130-127.5
 Vorderes Profil 2 PTSF236110175-0130-127.6
 Montageteile

Inhalt der Kiste 3

- Hinteres Profil 1 PTSF236110175-0130-127.5
 Vorderes Profil 1 PTSF236110175-0130-127.6

In der Maschine eingebaut

- Tischeinlage PTSF236110175-0130-6
 Spaltkeil PTSF236110175-0130-27
 250 mm Sägeblatt PTSF236110175-0130-33
 Winkelanschlag PTSF236110175-0130-3
 Schlüssel PTSF236110175-0130-137

Zubehörhalter PTSF236110175-0130-120
 Tischerweiterung PTSF236110175-0130-4

Anm.: Das vordere Profil des Anschlags besteht aus zwei Teilen - lang und kurz. Das hintere Profil des Anschlags besteht auch aus zwei Teilen - lang und kurz.

ANM.: Aus Sicherheitsgründen wird diese Maschine mit Anschlag für linke Sägeblattseite nicht verkauft. Es handelt sich nicht um ein fehlendes Teil.

6.3 Lose Teile und Übersicht

Ihre neue Maschine wurde größtenteils in einer gemäß ISO 91001 zertifizierten Fabrik zusammengebaut, wo sie auch hergestellt wurde. Einige Teile müssen vom Benutzer selbst zusammengebaut werden. Lesen Sie bitte folgende Anweisungen, bevor Sie die Maschine zusammenbauen.



Abb. 16

Sägeblattabdeckung

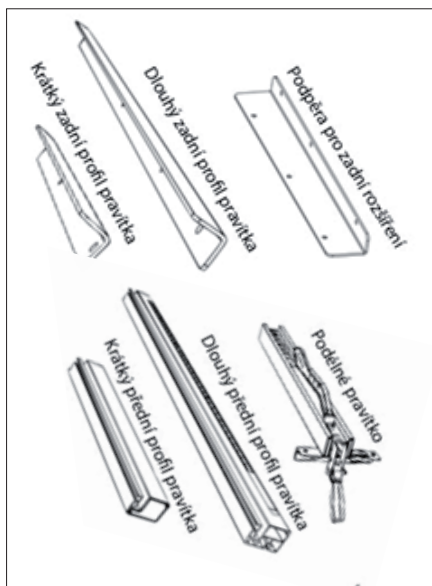

Abb. 17

5) M8x1.5+ Unterlegscheibe + Unterlegscheibe + Mutter

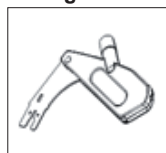

Abb. 18

(5) Vierkantschraube 8x1.5+ Unterlegscheibe + Mutter

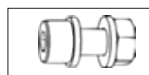

Abb. 19

Zubehörhalter (Schritt 2)



Abb. 20



Abb. 21

6.4 Zusammenbau der Maschine

1. Hinteres kurzes Anschlagprofil anschrauben
 2. Hinteres langes Anschlagprofil anschrauben
 3. Hinteres Anschlagprofil ausrichten und festziehen
 4. Schrauben auf die T-Nutenführung auf der Tischvorderseite setzen
 5. Den langen Teil des vorderen Anschlagprofils einführen
 6. Den kurzen Teil des vorderen Anschlagprofils einführen
 7. Beide Teile verbinden
 8. Beide vorderen Anschlagprofile mit dem Sägeblatt ausrichten
 9. Ausrichten und befestigen
 10. Anschlag einführen
- Stabilität der Tischkreissäge mit höhenverstellbaren Füßen am Support ausgleichen.

1. Das hintere kurze Anschlagprofil anschrauben. Verwenden Sie den mitgelieferten Schlüssel und Sechskantschlüssel und schrauben Sie vorsichtig (2) Schrauben, Muttern in die kurze Vorderführung des Anschlags und im Hinterteil des Tisches links ein. NICHT FESTZIEHEN: Lassen Sie diese Schrauben locker und warten bis alle Profiteile befestigt sind.

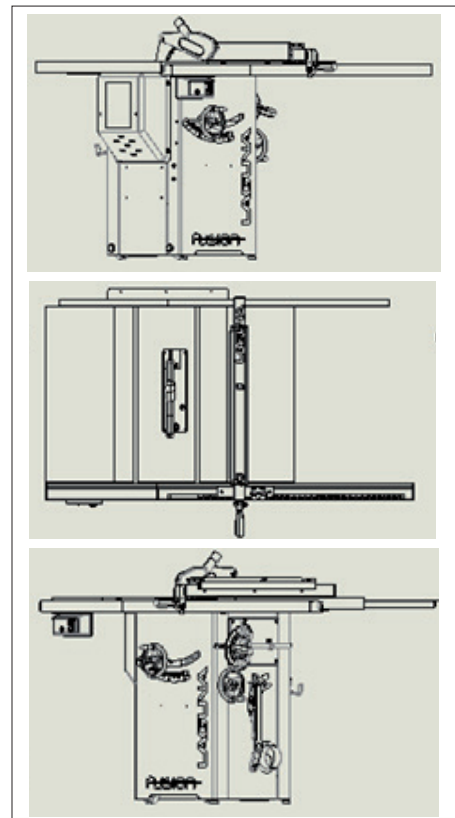

Abb. 22

2. Hinteres langes Anschlagprofil anschrauben Schritt 1 für den längeren Teil des vorderen Anschlagprofils mit Schrauben (3), Unterlegscheiben und Muttern wiederholen. Gleich wie im Schritt 1 zusammenbauen.
 ANM.: Wenn die Anschlaghalter noch nicht

angeschraubt sind, jetzt können Sie das tun.

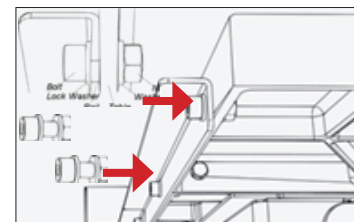

Abb. 23

3. Das hintere Anschlagprofil ausrichten, festziehen
Schritt 1 für weiteren Teil des vorderen Anschlagprofils mit Schrauben (3), Unterlegscheiben und Muttern wiederholen. Gleich wie im Schritt 1 zusammenbauen. ANM.: Wenn die Anschlaghalter noch nicht angeschraubt sind, jetzt können Sie das tun.

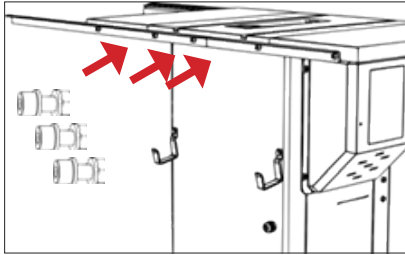

Abb. 24

4. Vierkantschrauben von vorne in den Tisch einführen
Vierkantschrauben (5), Unterlegscheiben (5) und Muttern (5) anziehen, jedoch nicht festziehen. Es genügen einige Umdrehungen. Bereiten Sie (2) Anschlagprofile vor.

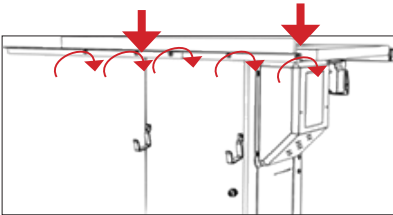

Abb. 25

5. Langes Profil setzen
Vorderes langes Anschlagprofil einführen. NICHT FESTZIEHEN: Lassen Sie diese Schrauben locker und warten Sie, bis alle Profiltteile befestigt sind.

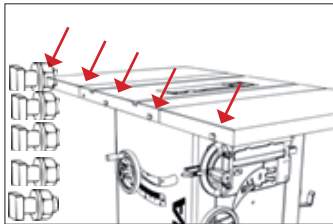

Abb. 26

6. Profil mit Schalter einführen
Den kurzen Teil des Anschlagprofils auf die erste Vierkantschraube einführen. WICHTIG: Bevor Sie beide Teile des Anschlagprofils zusammenbauen, setzen Sie das Set für Befestigung des Anschlags. NICHT FESTZIEHEN.

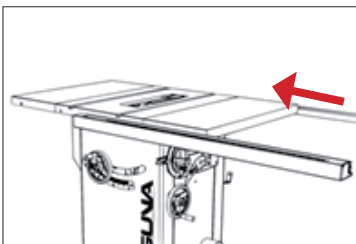

Abb. 27

7. Beide Teile ausrichten
Richten Sie beide Vorderteile des Anschlagprofils aus und verbinden Sie sie mit Verbindungsdomen.

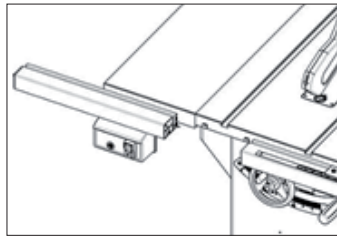

Abb. 28

8. Mit Sägeblatt ausrichten
Richten Sie beide Vorderteile des Anschlagprofils aus und verbinden Sie sie mit Verbindungsdomen.

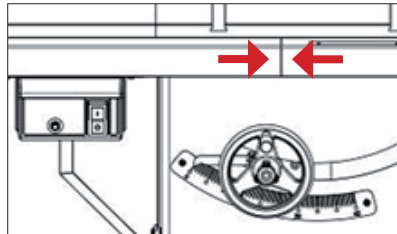

Abb. 29

9. Anschlag einführen
Setzen Sie den Anschlag auf die Tischkreissäge im Vorderteil und erst danach im Hinterteil. Bevor Sie den Anschlag auf den Tisch setzen, vergewissern Sie sich, dass sich der Sperrhebel in geöffneter Position befindet.

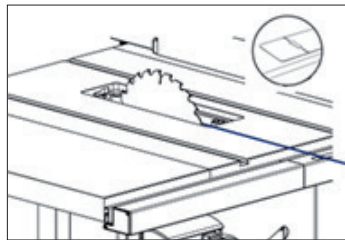

Abb. 30

10. Stellung der Tischkreissäge ausgleichen
Um die Stabilität der Tischkreissäge auszugleichen, verwenden Sie zwei einstellbare Füße im Unterteil des Schanks. Mit kleineren Stellschrauben links wird die Verriegelung der Räder für Verschiebungen der Tischkreissäge bedient.

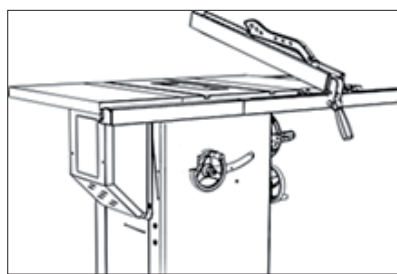

Abb. 31

11. Maschine an den Boden befestigen
Die Maschine ist an den Boden mit Schrauben zu befestigen

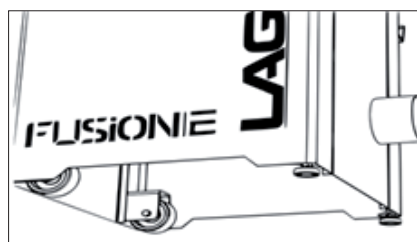

Abb. 32

6.5 Einbau/Entnahme der Tischeinlage

1. Tischkreissäge von Stromversorgung trennen!
2. Die Tischeinlage ist auf der Hinterseite einzuführen.
3. Die ganze Tischeinlage in den Tisch einführen.
4. Tischeinlage mit exzentrischer Verriegelung befestigen.
5. Mit Wurmsschrauben die Lage der Einlage gegenüber dem Tisch ausrichten.

Anm.: Die Tischeinlage wird mit der Tischkreissäge mit Nullspiel um das Sägeblatt geliefert. Die Einlage wird ab Werk geschnitten. Aus diesem Grund kann es nach dem Schneiden in der Tischkreissäge Verunreinigungen geben.

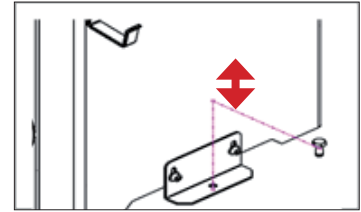
Einbau der Tischeinlage



Abb. 33

HINWEIS: VERGEWISSERN SIE SICH, DASS DIE DIE MASCHINE ANS STROMNETZ NICHT ANGESCHLOSSEN IST. Bei Entnahme oder Einbau der Einlage ist die Verriegelung der Einlage zu entriegeln. Anschließend Hinterteil der Einlage in den Tisch einführen und danach den Vorderteil.

Ausrichten der Einlage

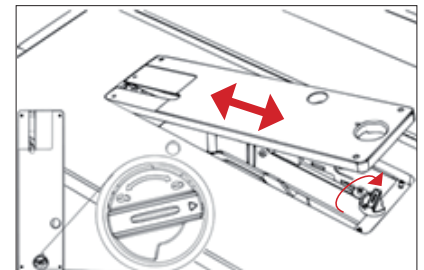

Abb. 34

Um die Position der Einlage gegenüber dem Tisch auszurichten, verwenden Sie Wurmsschrauben.
Achtung: Vergewissern Sie sich, dass sich die Tischeinlage unter dem Niveau des Tisches selbst befindet. Einlage in einer höheren Position als der Tisch kann den Vorschub des Werkstücks beeinträchtigen oder die Wahrscheinlichkeit eines Rückstoßes erhöhen.

6.6 Einbau/Entnahme der Sicherheitseinrichtungen

A: Kreissägeblatt

B Mechanismus zum Lockern des Spaltkeils

C: Hebel zum Lockern des Spaltkeils

D: Spaltkeil

E: Kreissägeblattabdeckung

F: Empfohlene Parameter des Sägeblattes



Abb. 35

• Anm. zum Spaltkeil (Marke für die korrekte Position der Sägeblattabdeckung 2. Der Spaltkeil ist ausschließlich mit 250mm Sägeblättern zu verwenden 3. Der Spaltkeil ist ausschließlich mit Sägeblättern von weniger als 250mm Körperbreite und mehr als 3mm Zahndicke zu verwenden. 4. Spaltkeilbreite beträgt 2,3 mm).

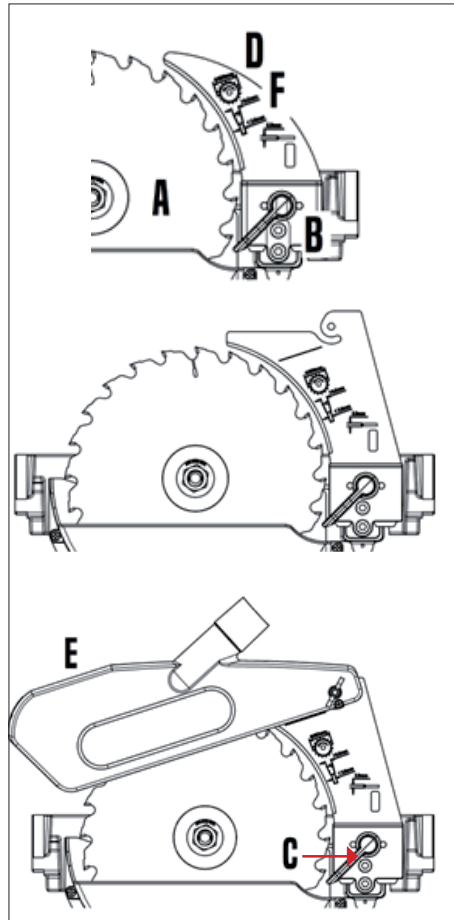

Abb. 36

Warnung: Mit der Maschine wurden keine anderen Spaltkeile getestet als die von der Firma Laguna. Deshalb warnen wir vor Verwendung der Zubehörteile anderer Marken. Um das Verletzungsrisiko zu verringern, sollte für dieses Produkt nur empfohlenes Laguna-Zubehör verwendet werden.

• Anmerkung zum Sägeblatt



Abb. 37

Einbau des Spaltkeils

1. Tischkreissäge von Stromversorgung trennen!
2. Vergewissern Sie sich, dass die Spaltkeilverriegelung entriegelt ist.
3. Spaltkeil mit Abdeckung einführen.
4. Vergewissern Sie sich, dass der Spaltkeil richtig eingeführt ist.
5. Spaltkeil verriegeln.
6. Tischeinlage zurücksetzen.

HINWEIS: Wenn sich das Sägeblatt und der Spaltkeil nicht in derselben Ebene befinden, richten Sie gemäß dem Abschnitt zum Einstellen der Abdeckung in dieser Gebrauchsanweisung aus.

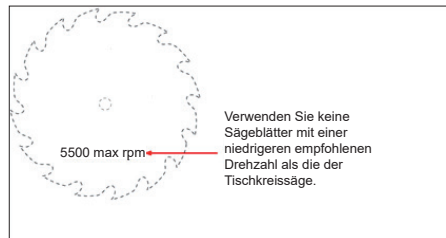
3. Spaltkeil einführen



Abb. 38

HINWEIS: VERGEWISSERN SIE SICH, DASS DIE MASCHINE ANS STROMNETZ NICHT ANGESCHLOSSEN IST.

Nach Entnahme der Einlage und Öffnen des Verriegelungsmechanismus (Heben des grauen Hebels) den Spaltkeil ins Loch einführen.

4. Links von der Spannung einführen



Abb. 39

Führen Sie den Spaltkeil vorsichtig ins Loch ein und drücken. Vergewissern Sie sich, dass der Spaltkeil im Loch fest sitzt und ganz ins Befestigungsmechanismus eingeführt wurde. Greifen Sie den Spaltkeil und lassen Sie die andere Hand frei, um den Spaltkeil zu verriegeln.

5. Grauen Hebel verriegeln



Abb. 40

Halten Sie den Spaltkeil fest mit linker Hand und verriegeln Sie die Spaltkeilbefestigung mit dem Daumen Ihrer rechten Hand.

6. Tischeinlage zurücksetzen



Abb. 41

Sägeblattabdeckung heben und Tischeinlage zurücksetzen. Einlage verriegeln.

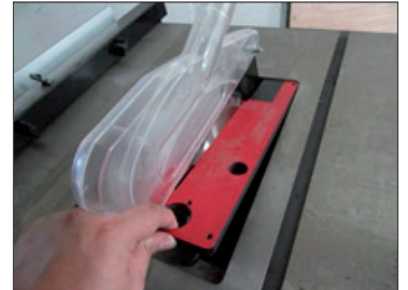

Abb. 42

HINWEIS: Vergewissern Sie sich, dass sich der Spaltkeil und das Sägeblatt in einer Ebene befinden. Soweit sie nicht in einer Ebene sind, lesen Sie den Abschnitt Einstellungen in dieser Gebrauchsanweisung.

6.7 Sägeblattwechsel

1. Tischkreissäge von Stromversorgung trennen!
 2. Entfernen Sie die Sägeblattabdeckung, den Spaltkeil und die Tischeinlage.
 3. Sägeblattneigung auf 0 Grad setzen und verriegeln.
 4. Sägeblatt so viel wie möglich rausrücken.
 5. Sägeblatt sperren (roter Hebel).
 6. Wellenmutter lösen.
 7. Sägeblatt entnehmen oder aufsetzen.
- HINWEIS: Vergewissern Sie sich, dass die Sägeblattzähne zur Vorderseite der Tischkreissäge zeigen (siehe Abbildung).

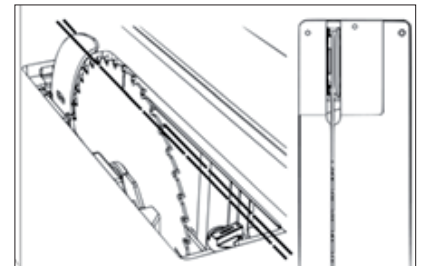
2. Alle Zubehörteile entfernen



Abb. 43

HINWEIS: VERGEWISSERN SIE SICH, DASS DIE MASCHINE NICHT ANS STROMNETZ ANGESCHLOSSEN IST. Entfernen Sie alle Schutzeinrichtungen, um Zugang zur Mutter zu erhalten.

3. Naklopení nastavte na nulu



Abb. 44

Stellen Sie die Sägeblattneigung auf 0 Grad und verriegeln Sie die Radbewegungen, um Bewegungen während Entnahme oder Einbau des Sägeblatts zu vermeiden.

4. Sägeblatt so viel wie möglich rausrücken

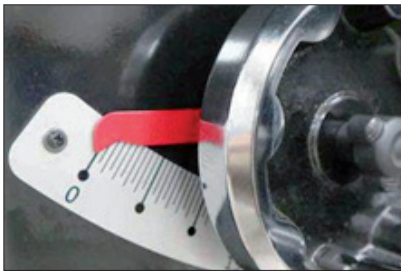

Abb. 45

5. Sägeblatt sperren



Abb. 46

6. Flansche und Mutter entfernen



Abb. 47

7. Maschineneinstellungen

Ihre Laguna Maschine ist ab Werk zum Betrieb voreingestellt. Es empfiehlt sich jedoch, die Maschine noch einmal zu überprüfen, um sicherzustellen, dass sie sich in einem sicheren Betriebszustand befindet.

7.1 Einstellung des Sägeanschlags

IMontage des Anschlags:
Der Anschlag muss sich rechts vom Sägeblatt befinden. In dieser Position kann der Anschlag frei bewegt werden. Der Anschlag darf nie links vom Sägeblatt verwendet werden.

1. Tischkreissäge von Stromversorgung

1. trennen!
2. Anschlag mit der lockeren Sperre mit beiden Händen greifen.
3. Anschlag ins Profil einführen.
4. Sperre überprüfen und nach Bedarf anpassen.

2. Anschlag in die Nutenführung einführen



Abb. 48

Während Sie den Anschlag und den Riegelhebel halten, Hebel anheben und Verriegelung öffnen. Anschlag in die Führung einsetzen.

3. Sperre überprüfen



Abb. 49

Der Anschlag kann an beliebiger Stelle rechts vom Sägeblatt eingesetzt werden. Falls Sie Probleme mit Sperrung haben, passen Sie Schrauben im Vorderprofil an.

Einstellung der Skala (Anschlag-Lineal):
Die Skala muss jedes Mal auf Null gesetzt werden, wenn das Anschlagprofil entfernt oder der Tisch eingestellt wird. Der Anschlag muss auf Null gesetzt werden, um präzises Schneiden gewährleisten zu können.

1. Tischkreissäge von Stromversorgung trennen!
2. Anschlag an das Sägeblatt schieben.
3. Lupe lockern.
4. Nach Bedarf einstellen.
5. Schrauben der Lupe festziehen.

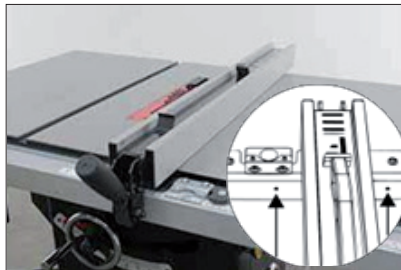
Anschlag in die Nutenführung einsetzen



Abb. 50

HINWEIS: VERGEWISSERN SIE SICH, DASS DIE MASCHINE NICHT ANS STROMNETZ ANGESCHLOSSEN IST. Schieben Sie das Sägeblatt heraus und nähern Sie dazu den Anschlag, wobei er das Sägeblatt nicht berühren sollte. Um einen genügenden Abstand zu gewährleisten, ein Stück

zusammengefaltetes Papier zwischen das Sägeblatt und den Anschlag einführen.

Ansichtsfenster des Anschlags anpassen



Abb. 51

Schrauben auf der Lupe mit Kreuzschraubenzieher lösen (Lupe nicht entfernen). Lupe einstellen und Schrauben festziehen. ANM.: Soweit die Einstellung der Lupe nicht genügt, um den Anschlag auf Null zu setzen, siehe Schritt Nr. 8 im Abschnitt Zusammenbau der Tischkreissäge.

Einstellung von Gleitbüchsen:

Möglicherweise müssen Sie die Höhe der Gleitbüchsen auf beiden Seiten oder auf der Rückseite des Profils anpassen. Der Anschlag sollte 1-3 mm vom Tisch entfernt sein, um Kratzer zu vermeiden.

1. Tischkreissäge von Stromversorgung trennen!
2. Verriegelung des Anschlags lockern.
3. Mit Sechskantschlüssel die Höhe des Vorderprofils einstellen.
4. Mit dem mitgelieferten Schlüssel die Höhe des hinteren Profils einstellen.

Vordere Stellschraube



Abb. 52

Verwenden Sie den mitgelieferten Sechskantschüssel, um die vorderen Stellschrauben einzustellen, heben oder senken Sie damit die Nylonschrauben, bis sie mit dem vorderen Profil des Anschlags in Kontakt kommen.

Hintere Stellschraube



Abb. 53

Ausrichtung des Längsanschlags mit dem Sägeblatt: Verwenden Sie die Tischkreissäge nur, wenn der Längsansschlag parallel zum Sägeblatt eingestellt ist. ANM.: Falls Sie

die Informationen in diesem Abschnitt nicht verstehen, siehe Abschnitt Einstellungen der Tischkreissäge: Ausrichtung des Längsanschlags mit dem Sägeblatt: Das Sägeblatt muss parallel zu den Nutenführungen am Tisch eingestellt werden, damit der Längsanschlag parallel zum Sägeblatt ausgerichtet werden kann.

1. Tischkreissäge von Stromversorgung trennen!
2. Längsanschlag auf die Tischkreissäge über die Löcher für Stellschrauben setzen.
3. Mit Sechskantschlüssel beide Seiten einstellen.
4. Die Position des Längsanschlags einstellen und überprüfen.

Achtung: Die Parallelität des Längsanschlags zum Sägeblatt muss nicht unbedingt ab Werk eingestellt werden. Vergewissern Sie sich, dass sie vor dem Arbeiten alle möglichen Maßnahmen durchführen, um die Parallelität des Sägeblatts zum Längsanschlag auszurichten.

Längsanschlag über die Schraubenlöcher setzen



Abb. 54

HINWEIS: VERGEWISSERN SIE SICH, DASS DIE MASCHINE NICHT ANS STROMNETZ ANGESCHLOSSEN IST. Drehen Sie den Längsanschlag um, um die Schrauben zum Einstellen der Nylonführungen zu sehen.

Mit Sechskantschlüssel einstellen

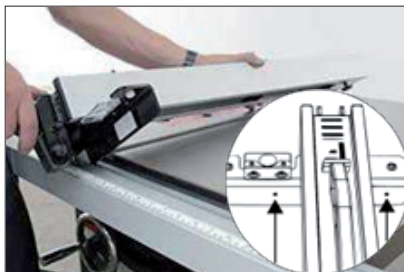

Abb. 55

Schrauben mit Sechskantschlüssel einstellen. Position einstellen und überprüfen.

7.2 Tischeinstellung

Ausrichtung des Tisches mit dem Sägeblatt: Es ist gut, die Ausrichtung des Tisches und des Längsanschlags zu überprüfen. Sie können diese Überprüfung mit einem Lineal oder einer Messuhr durchführen. Zur Messung können verschiedene Zubehörteile verwendet werden, mehr unter www.igm.cz.

Ok



Abb. 56

Multifunktionswinkel. Anm.: Diese Methode kann auf der Tischkreissäge Kratzer hinterlassen.

Besser



Abb. 57

Messuhr am Winkelanschlag.

Ideal



Abb. 58

Spezielle Messuhr mit der Möglichkeit der Befestigung in der Nutenführung.

1. Tischkreissäge von Stromversorgung trennen!
2. Erste Messung vornehmen.



Abb. 59

HINWEIS: VERGEWISSERN SIE SICH, DASS DIE MASCHINE NICHT ANS STROMNETZ ANGESCHLOSSEN IST. Sämtliches Zubehör und die Einlage vom Tisch entfernen, Sägeblatt auf die höchste Position und senkrecht zum Tisch einstellen. Erste Messung vornehmen, ca. ein Zentimeter von Zähnen des Sägeblatts, wie auf der Abbildung dargestellt.

3. Zweite Messung vornehmen



Abb. 60

Anschlag langsam durch die Nutenführung führen. Zweite Messung vornehmen und mit der ersten Messung vergleichen. Tisch nach Bedarf einstellen. Vor dem Einstellen 3 Schrauben lösen, siehe Schritt 4.

4. Drei Tischschrauben lösen.
5. Nach Bedarf einstellen.

Lösen der Schraube



Abb. 61

Schraube auf der rechten Seite des Tisches und des Schanks (über dem Anschlaghalter) lösen.

Lösen der Schraube

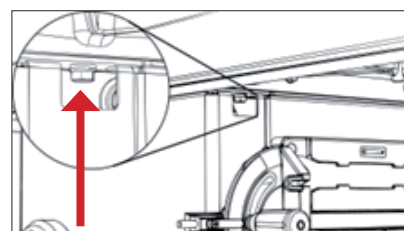

Abb. 62

Schraube auf der linken Seite des Tisches und des Schanks lösen (über der Motorabdeckung).

Lösen der Schraube

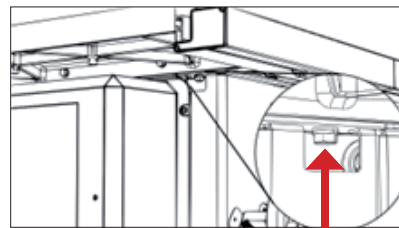

Abb. 63

Schraube auf der Rückseite des Tisches und des Schanks lösen.

Einstellung und Einbau seitlicher Tischerweiterungen (können schon ab Werk eingebaut werden): Beim Einbauen der seitlichen Tischerweiterung wird empfohlen, das empfohlene Verfahren einzuhalten. Wenn Sie diese Schritte einhalten, erreichen Sie einen reibungslosen Übergang zwischen der Erweiterung und dem Tisch mit

zwei festen Stützen und vier Klemmen.

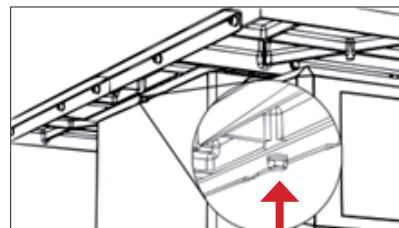
1. Tischkreissäge von Stromversorgung trennen!
2. Tischerweiterung an den Tisch mit Klemmen befestigen.
3. Tischerweiterung unterstützen.
4. Tischerweiterung mit mitgelieferten Schrauben einstellen und anschrauben.

Hinweis: Die Klemmen können auf der Tischoberfläche Kratzer hinterlassen! Zwischen den Tisch und die Klemme ein Stück Stoff oder Weichholz einlegen.

2. Erste Messung vornehmen



Abb. 64

HINWEIS: VERGEWISSERN SIE SICH, DASS DIE MASCHINE NICHT ANS STROMNETZ ANGESCHLOSSEN IST

Die beiden Holzstützen unter die Tischplatte wie auf der Abbildung dargestellt befestigen. Feste flache Bretter verwenden.

3. Zweite Messung vornehmen

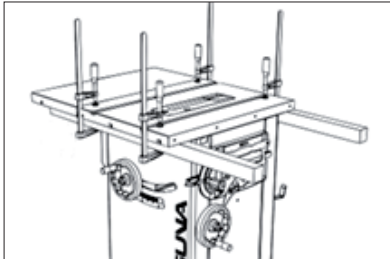

Abb. 65

Tischerweiterung auf die Stützen setzen.

4. Anschrauben oder einstellen.

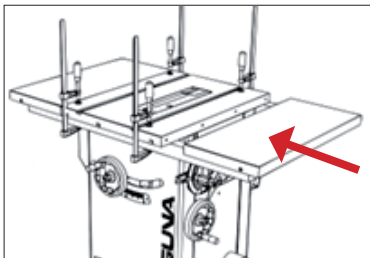

Abb. 66

Sie werden vier m10 Schrauben und Unterlegscheiben für jedes Flügel brauchen. Vergewissern Sie sich vor dem Festziehen der Schrauben, dass sich der Übergang zwischen dem Tisch und der Tischerweiterung in einer Ebene befindet.

7.3 Einstellung der Wellenneigung
Einstellung der Grenzen für Wellenneigung
 Die Grenzen der Wellenneigung können mit Winkelmesser überprüft werden. Falls sich die Wellenneigung zwischen 0 und 45 Grad nicht befindet, nach folgenden Schritten einstellen.

1. Tischkreissäge von Stromversorgung trennen!
2. Motorabdeckung entfernen.

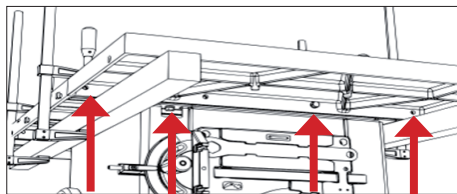
3. Abdeckung mit Zubehörhaltern entfernen.
4. Schrauben zur Einstellung der Neigung aussuchen.
5. Nach Bedarf einstellen.
6. Die Skala und Anzeige nach Bedarf einstellen.

Warnung: Die Werkseinstellung der Tischkreissäge grenzt eine Neigung von 0 bis 45 Grad nach links ab. Eine Änderung dieses Bereichs kann zum Kontakt des Sägeblatts mit der Tischeinlage führen. Der Bereich sollte somit nur von 0 bis 45 Grad eingestellt werden.

2. Motorabdeckung entfernen



Abb. 67

HINWEIS: VERGEWISSERN SIE SICH, DASS DIE MASCHINE NICHT ANS STROMNETZ ANGESCHLOSSEN IST. Um einen einfachen Zugang zur Einstellschraube der Sägeblattneigung zu erhalten, Motorabdeckung mit Kreuzschraubenzieher entfernen. In der Motorabdeckung gibt es insgesamt 4 Schrauben.

3. Motorabdeckung samt Haltern entfernen

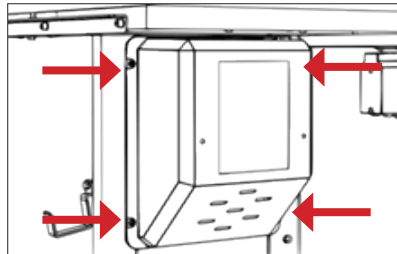

Abb. 68

Um einen einfachen Zugang zur Schraube auf der rechten Seite zu erhalten, Motorabdeckung samt Zubehörhaltern mit Kreuzschraubenzieher entfernen. Es gibt insgesamt 4 Schraube der Abdeckung mit Zubehörhaltern.

4. Einstellschraube der Sägeblattneigung aussuchen

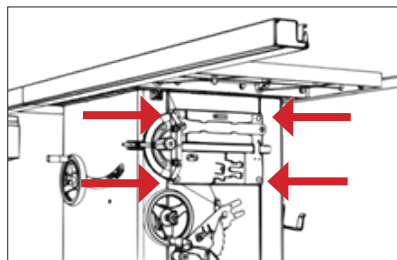

Abb. 69

Schraube zur Einstellung der Neigung aussuchen. Schraube leicht einschrauben.

5. Nach Bedarf einstellen

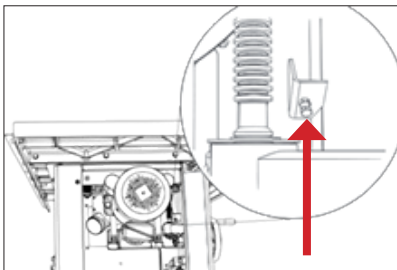

Abb. 70

Schraube zur Einstellung der Neigung aussuchen. Schraube leicht einschrauben.

6. Die Skala (nach Bedarf) einstellen.

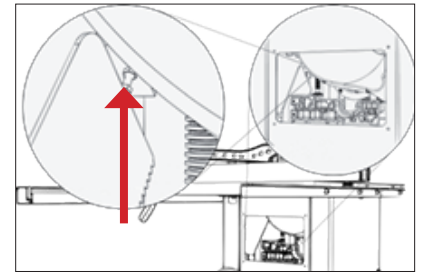

Abb. 71

Die Skala und die Neigungsanzeige am Maschinenschrank einstellen.

Spannung des Antriebsriemens:

Es ist gut, die Spannung des Antriebsriemens und die Gesamtleistung der Tischkreissäge häufig zu überprüfen. Wenn das Sägeblatt rutscht oder nicht ausreichend angetrieben zu sein scheint, ist der Antriebsriemen möglicherweise nicht genug gespannt. Für Anweisungen zur Spannung des Antriebsriemens siehe unten.

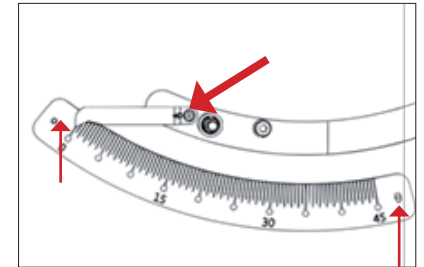
1. Tischkreissäge von Stromversorgung trennen!
2. Motorabdeckung entfernen.
3. Schraube zur Einstellung des Antriebsriemens aussuchen.
4. Mittels Motorgewicht spannen oder lockern.

Warnung: ANTRIEBSRIEMEN NICHT ÜBERSPANNEN! Der Antriebsriemen wird durch Motorgewicht schon genügend gespannt. Die Spannung so einstellen, dass der Antriebsriemen nicht rutscht.

Motorabdeckung entfernen



Abb. 72

ACHTUNG: VERGEWISSERN SIE SICH, DASS DIE MASCHINE NICHT ANS STROMNETZ ANGESCHLOSSEN IST. Um einen einfachen Zugang zum Motor zu erhalten, Motorabdeckung mit Kreuzschraubenzieher entfernen. In der Motorabdeckung gibt es insgesamt 4 Schrauben.

Position der Schraube zum Einstellen des Antriebsriemens

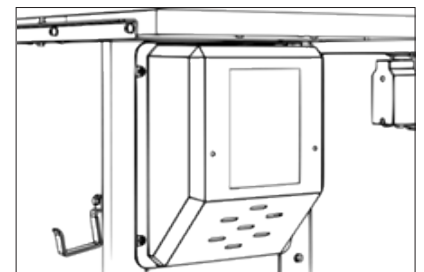

Abb. 73

Um den Antriebsriemen einzustellen, stellen Sie das Sägeblatt zuerst in eine Position senkrecht zum Tisch und erhöhen oder senken Sie dann die Position des Sägeblatts auf etwa 5 cm über dem Tisch. Schraube zum Einstellen des Antriebsriemens lösen. Nach dem Lockern die Position des Motors erhöhen oder senken, um die Spannung des Antriebsriemens einzustellen.

Austausch des Antriebsriemens:

1. Tischkreissäge von Stromversorgung trennen!
2. Alle Tischeinlagen, Sägeblätter und anderes Zubehör entfernen.
3. Motorabdeckung entfernen.
4. Staubabdeckung entfernen.
5. Die Schraube zum Einstellen des Antriebsriemens lösen und den Antriebsriemen durch Anheben des Motors lockern.
6. Antriebsriemen entfernen. ANM.: Möglicherweise werden Sie auch die Position der Welle senken müssen, um an den Antriebsriemen zu gelangen.
7. Antriebsriemen austauschen.

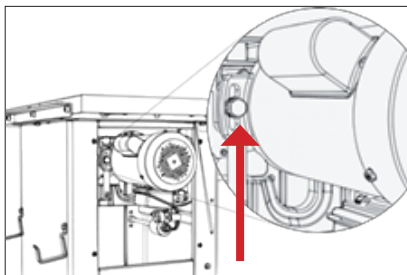
Warnung: ANTRIEBSRIEMEN NICHT ÜBERSPANNEN!

Der Antriebsriemen wird durch Motorgewicht schon genügend gespannt. Genügend spannen, um Rutschen zu vermeiden.

Schraube zum Einstellen des Antriebsriemens



Abb. 74

ACHTUNG: VERGEWISSERN SIE SICH, DASS DIE MASCHINE NICHT ANS STROMNETZ ANGESCHLOSSEN IST. ANM.: Die Tischkreissäge wird ohne Tisch abgebildet. DEN TISCH DER TISCHKREISSÄGE NICHT ENTFERNEN! Der Antriebsriemen kann einfach eingestellt oder ausgetauscht werden, ohne dass es erforderlich wird, den Tisch zu entfernen.

Zugang zum Antriebsriemen

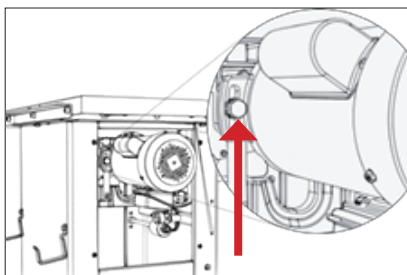

Abb. 75

7.4 Einstellung der Sicherheitseinrichtungen

Einstellungen des Befestigungsmechanismus des Spaltkeils und der Absaugung (Sicherheitsmaßnahmen) Um funktionsfähig zu sein, müssen der Spaltkeil und die Sägeblattabdeckung mit dem Sägeblatt genau ausgerichtet werden. Nur auf dem Spaltkeil abgebildete Sägeblatttypen sollten mit dem Spaltkeil verwendet werden. Anm.: Wenn der Keilsperrhebel nicht verriegelt werden kann oder wenn er sich zu steif bewegt, stellen Sie die Schraube auf der Rückseite der Verriegelung ein. Dabei muss die Motorabdeckung entfernt werden.

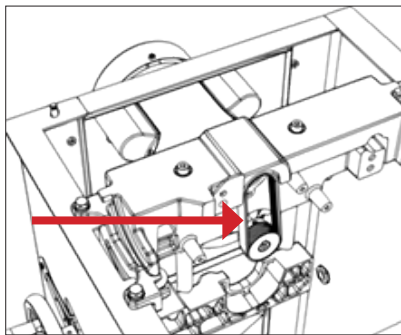

Abb. 76

Mittlere Schrauben lösen. Diese zwei Schrauben halten den Mechanismus zwischen den Stellschrauben und der Welle.

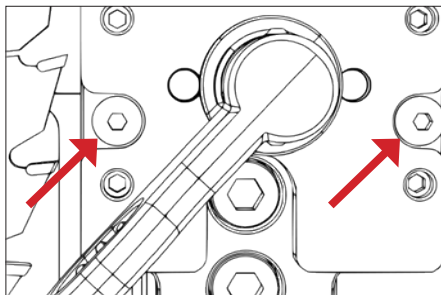

Abb. 77

Stellschrauben nach Bedarf einstellen und den abgelenkten Spannkeil und Sägeblattabdeckung korrigieren. Einstellen und überprüfen.

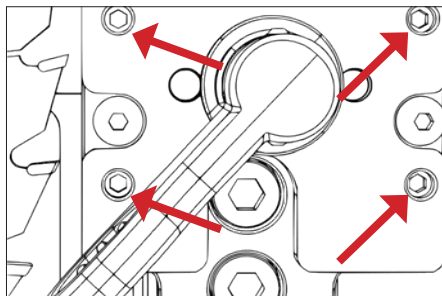

Abb. 78

Während des Einstellens wird sich der Spannkeil leicht verschieben.

VOR JEDER ARBEIT MIT DER MASCHINE ALLE TEILE ÜBERPRÜFEN.

Einstellungen des Spaltkeils:

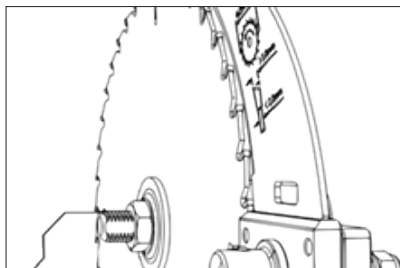
Nach jedem Austausch des Sägeblatts den Spaltkeil auf richtige Position überprüfen! Der Abstand zwischen dem Spaltkeil und dem Sägeblatt muss zwischen 3 und 8 mm liegen. Der höchste Punkt des Spaltkeils muss mindestens 2 mm von dem höchst positionierten Zahn des Sägeblatts entfernt sein.

Der Spaltkeil muss mindestens um 0,2 dicker sein als das Hauptsägeblatt.

Vergewissern Sie sich vor dem Einschalten der Maschine, dass das Sägeblatt gut gesichert ist!



Abb. 79



Abb. 80

Absaugung:

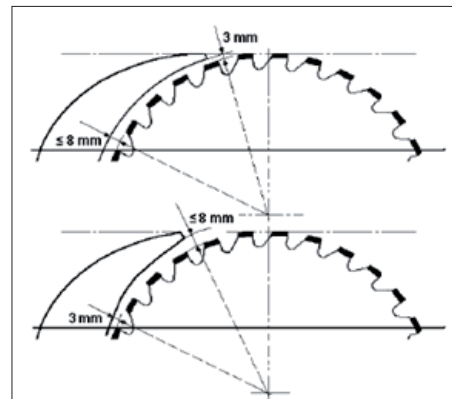

Abb. 81

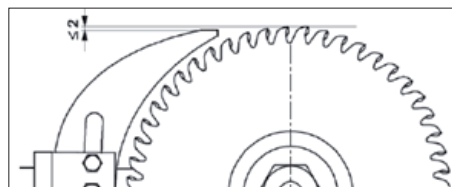
Im unteren Teil der Tischkreissäge befindet sich ein Absaugstutzen zum Anschluss an eine Absauganlage (nicht im Lieferumfang enthalten). Die höchste Luftströmungsgeschwindigkeit beträgt 20 m/s. Wenn die Luftströmungsgeschwindigkeit des Absaugsystems nicht unter 20 m/s liegt (gemäß EN 12779: 2004+ A1: 2009), sorgen Sie für eine andere ausreichende Absaugung. Die Maschinenbediener müssen eine Staubschutzmaske tragen.

1. Den 100mm Schlauch über den Absaugstutzen schieben und mit einer Schlauchklemme befestigen.
2. Vergewissern Sie sich, dass der Schlauch richtig befestigt ist.
3. Erforderliche Luftmenge: 934 m³/h
4. Stellen Sie einen Druckabfall jedes Staubauslasses sicher, dessen Luftdurchsatz beträgt: 1500Pa
5. Luftströmung der Absauganlage m/s: trockenes Sägemehl: 20 m/s, Wassergehalt gleich 18 % nasses Sägemehl: 28 m/s

Warnung: Schalten Sie die Absaugung

immer ein, bevor Sie die Tischkreissäge einschalten, und schalten Sie die Tischkreissäge immer aus, bevor Sie die Absauganlage ausschalten.
Anm.: Der Schlauch am Absagstutzen muss stets fest befestigt werden, um die richtige Leistung zu gewährleisten.

Warnung: Schalten Sie die Tischkreissäge stets aus, bevor sie jegliche Teile entfernen.

Seitenpanel entfernen, von Staub und Sägemehl reinigen.



Abb. 82

Seitenpanel entfernen, von Staub und Sägemehl reinigen.

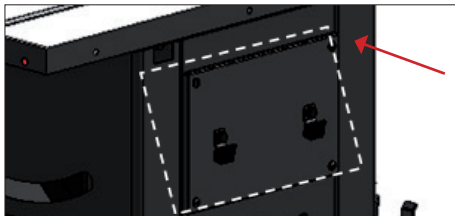

Abb. 83

7.5 Schiebestock und Schiebblock

Verwenden Sie beim Arbeiten den Schiebblock (Abb. 84 - im Lieferumfang nicht enthalten) und Schiebstock (Abb. 85)



Abb. 84, 85

Verwenden Sie aus Sicherheitsgründen einen verlängerten Arm (Schiebestock für Kleinteile), wenn Sie Material von weniger als 120 mm Breite formatieren. Der Schiebblock ist beim Schneiden von dünnen Teilen oder beim Andrücken des Werkstücks an den Anschlag zu verwenden. Sie können den Schiebblock einfach selbst herstellen, siehe Abbildung.

Warnung: Verwenden Sie ausschließlich vom Hersteller gelieferte oder im Einklang mit Anweisungen des Herstellers hergestellte Schiebvorrichtungen. Diese Schiebvorrichtungen gewährleisten einen genügenden Abstand zwischen der Hand und dem Sägeblatt.

Warnung: Verwenden Sie nie einen beschädigten oder verkürzten Schiebstock. Ein beschädigter Schiebstock kann bei Abrutschen einen Schaden Ihnen und Ihrer Maschine verursachen.

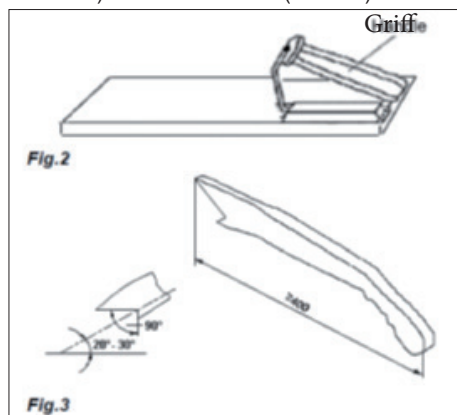
8. chnittypen

Warnung: Tragen Sie immer Augenschutz, Atemschutzmaske und Gehörschutz.

Anm.: Schneiden Sie mit der Tischkreissäge nur Holz.

8.1 Längsschnitt



Abb. 86

Das Teilen des Holzes in Längsrichtung, um die Breite zu verringern, wird als Längsschnitt bezeichnet. Halten Sie bei Längsschnitten das Werkstück mit beiden Händen fest und drücken Sie sowohl in den Schnitt als auch in den Anschlag, um einen geraden Schnitt zu gewährleisten.

- Führen Sie niemals einen Längsschnitt ohne Verwendung eines Längs- oder Winkelanschlags aus. Ohne diese kann ein Rückstoß auftreten.
- Verwenden Sie stets die Kreissägeblattabdeckung und einen Spaltkeil. Der Spaltkeil verhindert, dass das Sägeblatt vom Werkstück eingeklemmt wird, und schützt so den Bediener vor Rückstoß oder Verzögerung des Motors. Die Sägeblattabdeckung hält Ihre Finger in sicherem Abstand und reduziert gleichzeitig die Menge an Flugstaub.
- Bei einigen Arbeiten müssen möglicherweise der Spaltkeil und die Sägeblattabdeckung entfernt werden. Nach diesen Vorgängen müssen Sie sie jedoch wieder an die Tischkreissäge anbringen.

Am Ende des Schnitts bleibt das Holz entweder auf dem Tisch, beugt sich über das Ende des Tisches oder landet auf dem Boden (oder auf dem hinteren Tisch). Lassen Sie den Rest des Holzes auf dem Tisch und entfernen Sie es erst nach dem Ausschalten der Tischkreissäge vom Tisch (wenn es nicht groß genug ist, um sicher genommen zu werden). Wenn das Werkstück zu dünn ist, ist es sicherer, einen verlängerten Arm zu verwenden, als das Holz von Hand zu verschieben. Sie können Schiebstöcke mit einer behandelten rutschfesten Oberfläche entweder kaufen oder in Ihrer Werkstatt herstellen. Beim Schneiden sehr dünner Werkstücke wird empfohlen, ein kleineres Stück Holz zwischen Werkstück und Anschlag zu verwenden, um das Material besser in den Schnitt zu führen.

ACHTUNG: Lassen Sie die Sägeblattabdeckung am Spaltkeil befestigt und nach unten geklappt. Andernfalls kann es zu schweren oder tödlichen Verletzungen kommen.

ACHTUNG: Nähern Sie sich niemals einem rotierenden Sägeblatt mit einem Körperteil! Schalten Sie nach jedem Schnitt die Tischkreissäge aus und warten Sie, bis das Sägeblatt vollständig zum Stillstand gekommen ist, erst dann können Sie die geschnittenen

Werkstücke vom Sägertisch nehmen.

8.2 Winkellängsschnitt



Abb. 87

Der Winkellängsschnitt wird auf die Gleiche Weise ausgeführt, wie der Längsschnitt, jedoch mit einem geeigneten Sägeblatt. Die Sägeblattneigung kann von 0° bis 45° eingestellt werden. Dieser Schnitt wird am häufigsten verwendet, wenn in einem Winkel geschnitten wird oder wenn abgeschrägte Kanten geschnitten werden. Versichern Sie sich nach dem Einstellen des Winkels, dass das Sägeblatt mit der Abdeckung und dem Spaltkeil in einer Ebene ist.

8.3 Längsschneiden schmaler Werkstücke

Versuchen Sie nicht, in Längsrichtung zu schneiden, wenn das Werkstück zu dünn ist. Dieser Schnitt zwingt Sie dazu, Ihre Hände zu nahe an das Sägeblatt zu bringen, was ein ernstes Verletzungsrisiko bedeuten kann. Beim Teilen schmaler Werkstücke empfehlen wir die Verwendung eines verlängerten Arms oder Schiebblocks für sicheres Arbeiten.

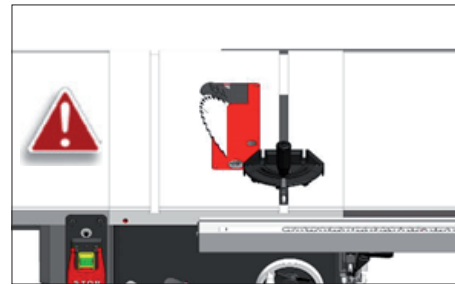
8.4 Querschnitt

Der Schnitt über die Faser zur Verkürzung der Länge des Werkstücks wird als Querschnitt bezeichnet. Bei kleineren oder quadratischen Werkstücken haben Sie die Möglichkeit, quer oder längs zu schneiden. Verwenden Sie für Querschnitte immer einen Winkelanschlag. Schneiden Sie niemals Material ohne Anschlag. Der Winkelanschlag kann in beiden Nutenführungen verwendet werden, die meisten Handwerker verwenden jedoch die linke Nutenführung. Beim Winkelschneiden (mit geneigtem Sägeblatt) verwenden Sie die Nutenführung, bei der Sie mit Sägeblattabdeckung nicht in Berührung kommen.

Bei Querschnitten lehnen Sie das Werkstück an den Winkelanschlag und bei ausgeschaltetem Motor bringen Sie den Winkelanschlag mit dem Werkstück näher an das Sägeblatt, um die Ausrichtung des markierten Querschnitts mit dem Sägeblatt zu überprüfen (siehe Abbildung). Den Winkelanschlag mit dem Werkstück vom Sägeblatt wegschieben. Sägeblattabdeckung senken, Tischkreissäge einschalten und Querschnitt ausführen. Nach dem Schneiden ein oder beide Teile vom Tisch entfernen.



Abb. 88

Warnung: Beim Querschnitt von abgerundeten Werkstücken ist es wichtig deren Rotation mit einer geeigneten Vorrichtung oder indem sie festgehalten werden zu verhindern.

8.5 Winkelquerschnitt

Es handelt sich um das gleiche Verfahren wie beim Querschnitt, jedoch mit geneigtem Sägeblatt. Versichern Sie sich nach dem Einstellen des Winkels, dass das Sägeblatt mit der Abdeckung und dem Spaltkeil in einer Ebene ist.

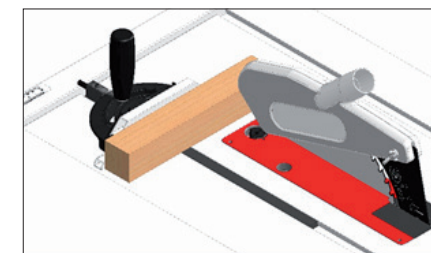

Abb. 89

8.6 Gehrungsschnitt

Es handelt sich um das gleiche Verfahren wie beim Querschnitt, jedoch mit Winkelanschlag, der in einen Winkel eingestellt ist. Werkstück fest halten und langsam in den Schnitt vorschieben.

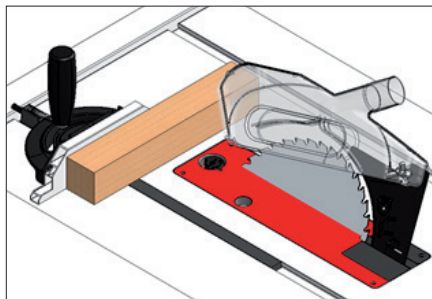

Abb. 90

9. Instandhaltung

Um die Laguna Maschine solange wie möglich funktionsfähig zu erhalten, verfahren Sie nach der empfohlenen Wartung und folgender Anweisungen.

Überprüfen Sie täglich Folgendes:

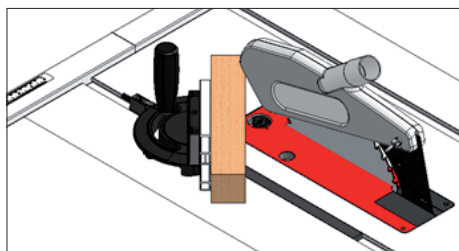
- Lockere Schrauben
- Beschädigtes Sägeblatt
- Beschädigter Spaltkeil oder Sägeblattabdeckung
- Verschlissene oder beschädigte Drahten
- Andere Beschädigungen

Überprüfen Sie wöchentlich:

- Sauberkeit der Oberfläche des Tisches und der T-Nutenführungen
- Sauberkeit der Gussteile
- Sauberkeit des Längsanschlags

Monatliche Wartung:

- Holzreste im Innern der Tischkreissäge und im Motor reinigen und absaugen.
- Antriebsriemen auf Beschädigung oder Verschleiß überprüfen, Spannung kontrollieren.

Alle 6-12 Monate:

- Bewegliche Teile der Aufhängung schmieren.
- Schneckengetriebe schmieren.
- Führungsschraube schmieren.
- Zahnräder und Getriebe schmieren.

9.1 Verzeichnis der Bestandteile

- A. Motor
- B. Absaugabdeckung
- C. Befestigung der Aufhängung
- D. Obere Aufhängung
- E. Untere Aufhängung
- F. Wellenmutter
- G. Flansche
- H. Sägeblatt
- I. Schwenkgetriebe
- J. Getriebe der Höheneinstellung
- K. Antriebsriemen
- L. Schneckengetriebe
- M. Schwenkplatte
- N. Startkondensator
- O. Betriebskondensator

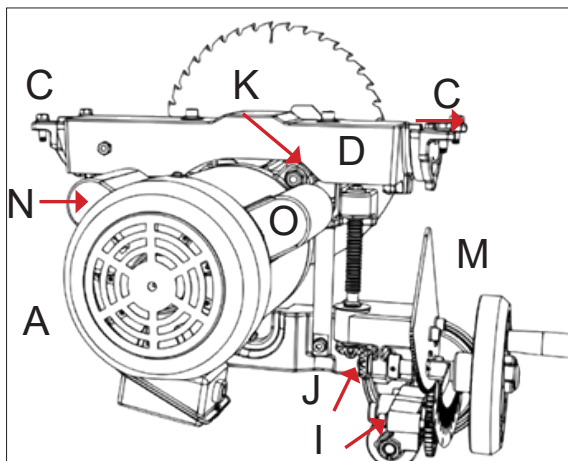
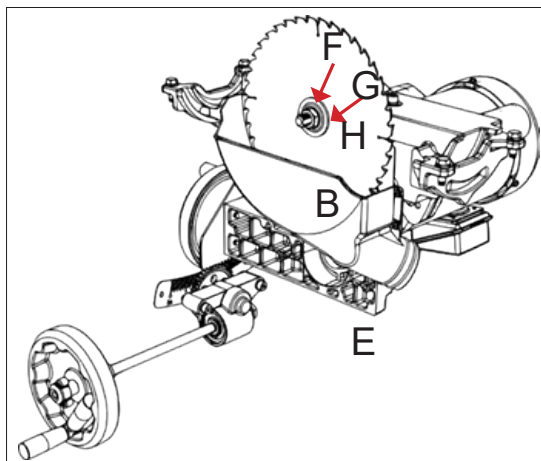

10. Störungsbehebung

<p>Die Maschine startet nicht und der Leistungsschutzschalter löst aus. Mögliche Ursache</p> <ol style="list-style-type: none"> 1. Defekter Anlaufkondensator. 2. Motor ist unrichtig eingekuppelt. 3. Defekte Verdrahtung. 4. Schalterfehler (Start/Stop). 5. Motorfehler. 6. Defekter Betriebskondensator. 7. Unterbrochener oder defekter Leistungsschutzschalter. 8. Defekte oder ausgeschaltete Stromversorgung. 9. Steckdose/Stecker ist defekt oder falsch angeschlossen. 	<p>Mögliche Lösung</p> <ol style="list-style-type: none"> 1. Überprüfen / beim Mangel austauschen. 2. Motorverkabelung korrigieren. 3. Überprüfen/ defekte, lockere/verrottete Drahten reparieren. 4. Schalter austauschen. 5. Überprüfen/reparieren/austauschen. 6. Überprüfen / beim Mangel austauschen. 7. Leistungsschutzschalter auf richtige Größe überprüfen, schwachen Leistungsschutzschalter anpassen/austauschen. 8. Überprüfen, dass die Stromversorgung eingeschaltet ist / richtige Spannung hat. 9. Drahte und Anschlüsse überprüfen; anpassen.
<p>Maschine ist zu laut und vibriert übermäßig. Mögliche Ursache</p> <ol style="list-style-type: none"> 1. Lockerer Motor oder ein Teil. 2. Sägeblattfehler. 3. Motoraufhängung ist locker/defekt. 4. Unkorrekter Zusammenbau der Maschine. 5. Lockere Riemenscheibe. 6. Lockerer oder verschlissener Antriebsriemen. 7. Lockere oder verschlissene Riemenscheibe. 8. Defekte Wellenlager. 9. Defekte Motorlager. 	<p>Mögliche Lösung</p> <ol style="list-style-type: none"> 1. Überprüfen/beschädigte Muttern/Schrauben austauschen und mit Schraubensicherungslack wieder anschrauben. 2. Gewelltes/beschädigtes Sägeblatt austauschen; stumpfes Sägeblatt schleifen. 3. Festziehen/austauschen. 4. Montageschrauben festziehen; Maschine verschieben/ausrichten. 5. Riemenscheibe erneut festziehen/austauschen. 6. Spannung anpassen/Antriebsriemen austauschen. 7. Welle, Riemenscheibe, Stellschrauben und Schlüssel ausrichten/ austauschen. 8. Lagerkörper austauschen; Welle austauschen. 9. Durch Drehung der Welle überprüfen; bei klemmender/lockerer Welle sind Lagern auszutauschen.
<p>Maschine schaltet beim Betrieb aus oder scheint, ungenügende Leistung zu haben. Mögliche Ursache</p> <ol style="list-style-type: none"> 1. Zu hohe Vorschubgeschwindigkeit. 2. Ungeeignetes Material. 3. Antriebsriemen rutscht an der Welle. 4. Defekte Motorlager. 5. Defekter Motorschütz. 6. Überhitzter Motor. 7. Krummes Werkstück; nicht ausgerichtetes Anschlag. 8. Ungenügende Kraft der Maschine für die Leistung; ungeeignetes Sägeblatt. 9. Kondensatorstörung. 10. Antriebsriemen rutscht aus der Riemenscheibe. 11. Unkorrekt eingekuppelter Motor. 12. Defekte Steckdose/Stecker. 13. Motorstörung. 	<p>Mögliche Lösung</p> <ol style="list-style-type: none"> 1. Vorschubgeschwindigkeit senken. 2. Nur Holz schneiden (max. Feuchtigkeit 20 %) 3. Lockeren Antriebsriemen oder Welle austauschen. 4. Überprüfen/reparieren/austauschen. 5. Kontakte/richtige Verdrahtung überprüfen. 6. Motor reinigen, abkühlen lassen und Arbeitsbelastung senken. 7. Werkstück ausrichten oder austauschen; Anschlag ausrichten. 8. Richtiges Sägeblatt verwenden; Vorschubgeschwindigkeit und Schnitthöhe senken. 9. Überprüfen / beim Mangel austauschen. 10. Antriebsriemenspannung anpassen/Antriebsriemen austauschen. 11. Überprüfen/reparieren/austauschen. 12. Motor richtig einkuppeln. 13. Überprüfen/reparieren/austauschen.

ACHTUNG:

1. Die Anschlüsse dürfen nur von einer qualifizierten Elektrofachkraft ausgeführt werden. Vergewissern Sie sich stets, dass die Maschine ordnungsmäßig geerdet ist.
2. Alle Anschlüsse in der Tischkreissäge sollten nach Abschluss der elektrischen Installation vor direktem Kontakt und mindestens mit IP2X Schutzklasse geschützt werden.
3. Alle freiliegenden leitenden Teile sollten an einen Schutzanschlusskreis angeschlossen werden.
4. Schrank der Maschine verschließen und verriegeln.

ACHTUNG:

1. Um die Maschine herum sollte ausreichend Platz für einen einfachen Zugang vorhanden sein.
2. Die Maschine sollte in einer Werkstatt mit guter Beleuchtung und Belüftung aufgestellt und verwendet werden.
3. Der Endbenutzer sollte vor Ort ein Überspannungsschutzgerät bereitstellen.

CZ - Česky

Návod k obsluze (překlad původního návodu)

Vážení zákazníci,

děkujeme za Váš nákup a vítějte ve skupině vlastníků strojů **Laguna Tools od IGM**. Rozumíme, že se na současném trhu nalézají nespočet dřevobráběcích značek a vážíme si toho, že jste se rozhodli zakoupit právě stroj značky Laguna Tools od IGM.

Každý stroj Laguna Tools byl pečlivě navržen s ohledem na potřeby zákazníka. Díky praktickým zkušenostem Laguna Tools neustále pracuje na vytváření inovativních a profesionálních strojů. Stroje, které inspirují k tvorbě uměleckých děl a se kterými je radost pracovat.

Obsah

1. Prohlášení o shodě

1.1 Záruka

2. O manuálu

3. Specifikace stroje

3.1 Součásti stroje

3.2 Technická data

3.3 Hlavní prvky

4. Obecná bezpečnost práce

4.1 Použití stroje

4.2 Pracovní plocha

4.3 Osobní bezpečnost

4.4 Použití stroje

4.5 Upozornění k bezpečnostním prvkům

4.6 Upozornění k prvkům pily

4.7 Příčiny zpětného rázu a s ním spojená nebezpečí

4.8 Bezpečnostní výstraha pro práci s pilou

4.9 Elektrické zapojení

4.10 Hluk

4.11 Uzemnění

4.12 Vyrozumění

4.13 Poznámka k bezpečnosti a správnému používání stroje

5. Popis části stroje

Ovládání

6. Sestavení stroje

6.1 Převzetí stroje a rozbalení

6.2 Obsah krabic

6.3 Přehled jednotlivých dílů

6.4 Sestavení stroje

6.5 Instalace/vyjmutí stolní vložky

6.6 Instalace/odstranění bezpečnostních prvků

6.7 Instalace/vyjmutí pilového kotouče

7. Úpravy stroje

7.1 Úpravy pravítka

7.2 Úprava stolu

7.3 Úprava naklonění hřídele

7.4 Úprava naklonění hřídele

7.5 Úprava příslušenství

7.6 Podavač a podavací blok

8. Typy řezů

8.1 Podélný řez

8.2 Úhlový podélný řez

8.3 Podélné řezání menších obrobků

8.4 Příčný řez

8.5 Úhlový příčný řez

8.6 Pokosový řez

9. Údržba

Mapa součástí pily

10. Odstranění problémů

1. Prohlášení o shodě

Prohlašujeme, že tento výrobek je v souladu se směrnicí a normou uvedenou na 2. straně tohoto manuálu.

1.1 Záruka

Firma IGM nástroje a stroje s.r.o. se vždy snaží dodat kvalitní a výkonný produkt.

Uplatnění záruky se řídí platnými obchodními podmínkami a záručními podmínkami firmy IGM nástroje a stroje s.r.o.

2. O manuálu

Účelem této příručky je pečlivě pokrýt nastavení, údržbu a úpravy vašeho nového stroje. Kromě obecných bezpečnostních pokynů se tato příručka NEVZTAHUJE na dřevobráběcí nebo kovoobráběcí techniky, a na příslušná bezpečnostní opatření nezbytná pro bezpečné ovládání.

Existuje několik organizací s publikacemi, týkajících se bezpečného zacházení, technik a řádným použitím tohoto stroje.

3. Specifikace stroje

3.1 Součásti stroje

Profesionální stolní vložka (instalováno na pile)

250 mm kotouč (instalováno na pile)

Rozvírací klín (instalováno na pile)

Úhlové pravítko (na straně pily)

Držáky příslušenství (instalováno na pile)

Podélné pravítko

Kryt kotouče

Klíč matice

Montážní klíče

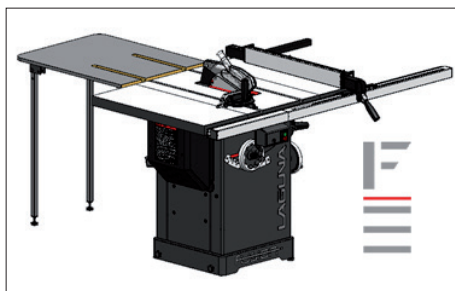

Obr. 1

Doporučený jistič 16 A, vypínací charakteristika C (16/1/C)

Obecné

Stopa stroje (DxŠ) 503 x 520 mm

Rozměry (DxŠxV)

1663 mm x 1652 mm x 1081 mm

Přepravní rozměry (DxŠxV)

1130 mm x 1100 mm x 1190 mm

Hmotnost (bez příslušenství) 157 Kg

Přepravní hmotnost: 202 Kg

Odsávání: Průměr hrdla 101.6 mm

Odsávání m3/h, min. 934 m3/h

Emise hluku N/A

Specifikace pily

Průměr kotouče 250 mm

Upínání kotouče 30 mm

Otáčky 3800 /min-1

Rotace kotouče

Po směru hodinových ručiček (směrem k upínání)

Podélný řez, s pravítkem

914.4 mm vpravo (1,320.8 mm s příslušenstvím)

Max. výška řezu při 90° 79 mm

Max. výška řezu při 45° 56 mm

Naklonení kotouče 45° doleva, 3° seřizení trnu

Rozměry pily, s rozšířením (DxŠxTl.)

1117.5 mm x 1663 mm

Rozměry bočních stolů (DxŠ) 792 x 305 mm

Drážka na úhlové pravítko

19 a 23 mm, T-drážka

Typ podélného pravítka

Nastavitelné pravítko s excentrem

Rozměry pravítka (DxŠxTl.) 670 x 80 x 17 mm

Typ stolní vložky Profesionální stolní vložka

Rozměry vložky (DxŠxTl.) 372 x 104.5 x 13 mm

Pracovní výška (země – stůl) 887 mm

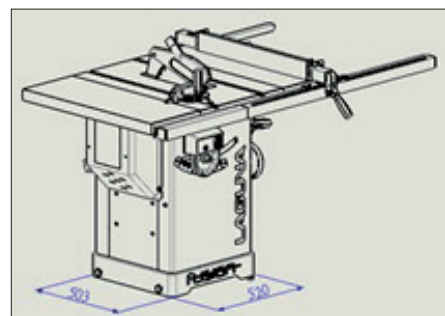

Obr. 2

3.2 Technická data

Napájení 230V / 50Hz / 1 fáze

Typ motoru

Asynchronní AC motor s TEFC kondenzátorem

Příkon 2200 W

Otáčky 2850 /min-1

Proud při maximálním zatížení 14.5 A

Startovací kondenzátor 400 µF

Kondenzátor 50 µF

Typ spínače

Magnetický s ochranou proti přetížení

Přenos energie Klínový řemen 142J FJ

Napájecí kabel 2 m / H07RNF

Zástrčka (vidlice) CEE 7/7

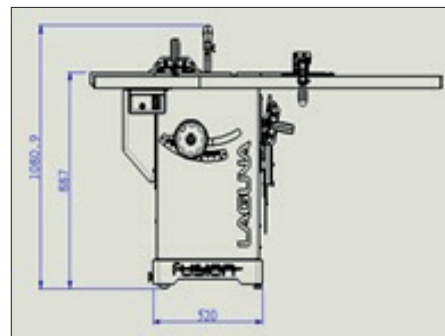

Obr. 3

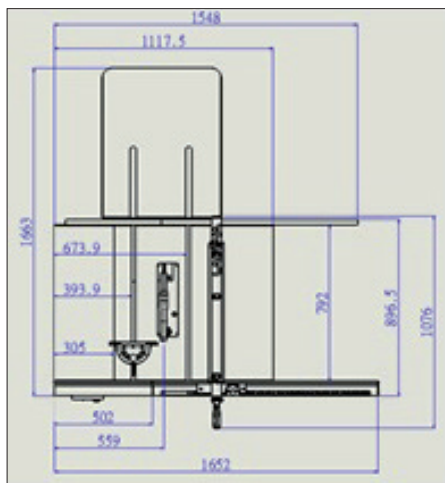

Obr. 4

3.3 Hlavní prvky

- Robustní litinové zavěšení motoru.
- Litinová ovládací kola.
- Dvě T-drážky z obou stran pilového kotouče.
- Plynulé ovládání naklonění a výšky řezu.
- Páka pro rychlou výměnu kotouče.
- Polohovatelný centrální vypínač.
- Rychlé upínání rozvíracího klínu.
- Integrovaná uzamykatelná kola.
- Zadní přidavný stůl v ceně.

4. Obecná bezpečnost práce

Upozornění: Přečtěte si všechny bezpečnostní pokyny. Nedodržení bezpečnostních pokynů může mít za následek poškození stroje a vážné zranění obsluhy a kolemstojících. Uchovávejte všechna varování a pokyny pro budoucí použití.

4.1 Použití stroje

- Stolní pila a pravítka jsou určeny k použití výhradně pro následující účely:
 - Laminované a nelaminované materiály (např.: dřevotřísky, MDF, laťovka...)
 - Masivní dřevo
 - Sádrokarton, dýha s vhodným upínacím zařízením
 - Rozměrově stabilní plasty (termosety, termoplasty). Při řezání těchto materiálů obvykle nevznikají žádná rizika, pokud jde o prach, třísky a produkty tepelné degradace. Nástroje:

• Zvolený pilový kotouč musí být vhodný jak pro konkrétní pracovní použití, tak pro konkrétní materiál.

• Pro pilu jsou vhodné pouze kotouče se zubem z mikrozrnitého tvrdokovu do průměru 250 mm, velikost upínacího otvoru 30 mm.

• Pilové kotouče z rychlořezné oceli nebo chrom-vanad kotouče se v pile nesmí používat.

• Pilové kotouče a jejich upevňovací zařízení musí odpovídat EN 847-1: 2013.

Umístění pily:

• Stroj není vhodný pro použití v exteriérech nebo v místnostech, které jsou vystaveny vlhkosti nebo nebezpečí výbuchu.

• Stroj musí být používán s vhodným odsávacím systémem.

• Vhodná okolní teplota: + 10 °C až + 35 °C.
• Vhodná nadmořská výška: do 1000 m nad mořem.

• Vlhkost: nepřekračujte 50 % při 35 °C.

• K zamýšlenému použití také patří dodržování našich specifikovaných provozních, údržbářských a opravných podmínek a bezpečnostních informací obsažených v manuálu.

• Stolní pilu mohou používat, sestavovat a udržovat pouze osoby, které jsou se strojem obeznámeny a jsou si vědomy nebezpečí.

• Je třeba dodržovat příslušné předpisy pro předcházení úrazům a další obecně uznávaná pravidla technické bezpečnosti.

• Opravy musí provádět pověřená osoba. Je povoleno používat pouze originální náhradní díly. Nepřebíráme žádnou záruku za škody způsobené použitím neoriginálních náhradních dílů.

Upozornění: Je zakázáno používat stroj v prostředí, kde hrozí nebezpečí výbuchu!

4.2 Pracovní plocha

• Uchovejte stroj mimo dosah dětí a osob, které neumí se strojem pracovat. Nedovolte, aby se kolemstojící dotýkali stroje nebo napájecího kabelu. Na pracovišti by měla být pouze obsluha stroje.

• Udržujte pracovní povrch v čistotě a dobře osvětlen. Neuklizená pracovní plocha může omezit použití stroje a být příčinou zranění.

• Ujistěte se, že je pracovní plocha zabezpečena a není přístupná neproškoleným osobám a dětem. Pokud je to možné, stroje a pracovní prostory uzamkněte a nechte všechny stroje odpojené.

• Stroj ani jeho části neuchovávejte ani neodkládejte do mokra, vlhka nebo nebezpečných prostor. Nikdy nepoužívejte stroj ve vlhkém nebo mokřem prostředí; existuje vážné riziko úrazu elektrickým proudem. Vystavení stroje tomuto prostředí může mít za následek jeho poškození nebo úraz obsluhy. Nepoužívejte stroj v přítomnosti hořlavých kapalin nebo plynů.

• Nepoužívejte stroj v přítomnosti hořlavých kapalin nebo plynů. Stroj vytváří jiskry, které mohou zapálit prach nebo výpary.

4.3 Osobní bezpečnost

• Buďte opatrní, sledujte, co děláte, a při práci s elektrickým nářadím používejte zdravý rozum. Nepoužívejte elektrické nářadí ani stroj, pokud jste unavení, pod vlivem drog, alkoholu nebo léků. Chvilky nepozornosti může mít za následek vážné zranění.

• Používejte ochranné oděvy. Používejte ochranné brýle. Ochranné prostředky, jako je protiprachová maska, protiskluzová bezpečnostní obuv, přilba nebo ochrana sluchu snižují pravděpodobnost poranění, pokud jsou používány za vhodných podmínek.

• Zabraňte neúmyslnému spuštění stroje. Před připojením k napájení se ujistěte, že spínač není v poloze on (zapnuto).

• Před zapnutím odstraňte z povrchu stroje jakékoliv klíče či nástroje. Zanechání jakýchkoliv nástrojů či příslušenství na stroji při zapnutí může způsobit zranění.

• Nenaklánějte se nad stroj. Při práci vždy udržujte patřičnou rovnováhu a nenaklánějte se tělem nad stroj. V neočekávaných situacích budete mít větší kontrolu nad strojem.

• Noste odpovídající oděv. Nenoste volné oblečení nebo šperky. Udržujte své vlasy a oděv mimo pohyblivé části. Pohyblivé části mohou zachytit volné oblečení, šperky nebo dlouhé vlasy.

• Máte-li možnost připojit stroj k odsávání a podobným zařízením, ujistěte se, že jsou řádně připojeny do těchto systémů. Použití odsávání snižuje rizika spojená s prachem v dílně.

• I když jste se strojem zvyklí pracovat, buďte ostražití. Neopatrné používání může způsobit vážné zranění ve zlomku sekundy.

• Nejdůležitější je znát svůj stroj. Přečtěte si návod k obsluze a štítky připojené ke stroji a porozumějte jim. Seznamte se s použitím, omezeními a nebezpečím, která mohou plynout z použití stroje.

• Používejte ochranné brýle. Použití některých strojů vyžaduje dodatečnou ochranu obličeje, nejen ochranné brýle. Seznamte se se správným použitím ochranných oděvů.

• Používejte ochranu sluchu. Některé stroje pracují ve vysokých hladinách hluku. Abyste předešli újmě, vždy používejte ochranu sluchu.

• Chraňte se proti úrazu elektrickým proudem. Zabraňte veškerému tělesnému kontaktu s uzemněnými povrchy a částmi stroje, které představují elektrické nebezpečí.

• Vyvarujte se náhodnému spuštění strojů. Před připojením k napájení se ujistěte, že je vypínač v pozici „vypnuto“.

• Neodstraňujte bezpečnostní prvky. Součástky stroje jako rozvírací klín, kryt pilového kotouče, přítlačné hřebeny, podavače, apod., jsou na stroji pro minimalizaci rizika poranění. Ponechte tyto součástky na místě, pokud nemáte k dispozici bezpečnější příslušenství.

• Buďte vždy na pozoru a věnujte stroji 100 % své pozornosti. Neuposlechnutí může mít za následek vážné zranění obsluhy stroje nebo kolemstojících.

• Nespoléhejte se na bezpečnostní prvky. Obsluha tohoto stroje je 100% zodpovědná za svou vlastní bezpečnost. Ochranné a bezpečnostní prvky dodávané s tímto strojem nestačí k zajištění bezpečnosti.

• Pravidelně kontrolujte stav součástek stroje a jejich poškození. Před každým použitím se ujistěte, že stroj ani jeho součásti nejsou poškozeny ani neexistuje riziko poškození stroje nebo jeho součástí. Pokud na stroji nebo součástce objevíte poškození, okamžitě zastavte práci a odstavte stroj z provozu, dokud nedojde k výměně součásti.

Upozornění: Všechny opravy by měly být prováděny školeným personálem.

Upozornění: Pro opravy používejte pouze originální díly Laguna Tools od IGM. Ostatní díly mohou způsobit poškození stroje nebo úraz.

Upozornění: Používejte pouze doporučené příslušenství. Ostatní příslušenství mohou způsobit poškození stroje nebo úraz.

4.4 Použití stroje

- Nářadí nepoužívejte násilím. Používejte správné nářadí a stroj pro zamýšlený úkon. Správný stroj nebo nářadí bude dělat práci lépe a bezpečněji.
- Stroj nepoužívejte pokud nefunguje vypínač. Jakékoli elektrické nářadí, které nelze pomocí spínače ovládat, je nebezpečné a musí být opraveno.

- Před prováděním jakýchkoli úprav, výměn příslušenství nebo uskladněním, odpojte zástrčku ze zdroje napájení a/nebo vyjměte baterii, pokud se dá odpojit. Taková preventivní bezpečnostní opatření snižují riziko náhodného spuštění.

- Stroje ukládejte mimo dosah dětí a nedovolte osobám, které nejsou se strojem nebo těmito pokyny seznámeny, aby s ním pracovaly. Stroj je v rukou nekvalifikovaných uživatelů nebezpečný.

- Udržujte stroje a příslušenství. Zkontrolujte, zda jsou pohyblivé části správně zarovnané nebo ukotvené, zda nejsou poškozeny a zda nejsou poškozeny p. Pokud se stroj pokazí, nechte ho opravit před dalším použitím. Mnoho úrazů je způsobeno špatnou údržbou stroje.

- Řezné nástroje udržujte ostré a čisté. Řádně udržované nástroje s přesným ostřím mají menší pravděpodobnost zaseknutí a jednoduše se ovládají.

- Stroj a jeho příslušenství používejte v souladu s těmito pokyny, s ohledem na pracovní podmínky a práci, která má být vykonána. Použití stroje pro jiné práce, než ke kterým je určen, může vést k úrazu nebo poškození stroje.

- Rukojeti na stroji udržujte čisté, suché, bez oleje a mastnoty. Kluzké rukojeti a uchopovací plochy brání bezpečnému zacházení a ovládání stroje v nečekaných situacích.

- Dodržujte doporučenou rychlost stroje. Stroj bude vykonávat lepší a bezpečnější práci, pokud bude provozován ve správné rychlosti.

- K práci používejte správné nástroje. Seznamte se s možnostmi a omezeními tohoto stroje. Jednoduše řečeno nesnažte se „prostrčit hranatý obrobek kulatým otvorem“.

- Obrobek řádně zajistěte. Pro všechny dřevozpracující a kovoobráběcí práce by měl být obrobek správně zajištěn obsluhou pomocí vhodných svěrek a svéráků. Vždy používejte svěrku nebo svérák, pokud je k dispozici. Jejich použití je bezpečnější než přidržování obrobku rukou.

- U tohoto stroje existuje pouze jeden správný směr posuvu. Netlačte obrobek ve špatném směru posuvu.

- Nikdy nenechte stroj běžet bez dozoru. Nenechávejte běžící stroj o samotě, dokud se úplně nezastaví. Pokud je zařízení bez dozoru, odpojte jej z napájení.

- Pravidelně provádějte údržbu. Pro zaručení čisté a bezpečné práce používejte pouze ostré a čisté nástroje.

- Dodržujte pokyny pro mazání a údržbu příslušenství. Kabely stroje pravidelně kontrolujte a pokud jsou poškozené, nechte je opravit. Prodlužovací kabely pravidelně kontrolujte a pokud jsou poškozené, vyměňte je. Při práci mějte čisté ruce bez oleje nebo mastnot.

- Osvětlení. Zajistěte odpovídající osvětlení dílny a stroje.

- Odsávání. Během používání musí být stroj připojen k odsávacímu systému pro odvod třísek a prachu.

4.5 Upozornění k bezpečnostním prvkům

- Neodstraňujte bezpečnostní prvky. Kryty musí být v provozuschopném stavu a musí být řádně

namontovány. Ochranný kryt, který je uvolněný, poškozený nebo nefunguje správně, musí být opraven nebo vyměněn.

- Vždy používejte kryt pilového kotouče a rozvírací klín pro každé řezání. Bezpečnostní prvky snižují riziko úrazu nebo poškození stroje při profezech na pile.

- Před zapnutím se ujistěte, že se rozvírací klín ani kryt kotouče nedotýkají samotného kotouče. Kontakt těchto částí za chodu může způsobit nebezpečí.

- Rozvírací klín nastavte podle instrukcí v tomto manuálu. Nesprávné rozestupy, umístění a vyrovnání mohou vést k neúčinnosti rozvíracího klínu.

- Aby správně pracoval, musí se rozvírací klín při řezu dotýkat obrobku. Rozvírací klín nezaručuje ochranu proti zpětnému rázu pokud jsou na pile řezány příliš malé kusy, které na něj nedosáhnou. V tomto případě nemá rozvírací klín jak zabránit zpětnému rázu.

- S rozvíracím klínem používejte příslušný kotouč. Aby rozvírací klín správně fungoval, musí se průměr pilového kotouče shodovat s vhodným rozvíracím klínem; tělo pilového listu musí být tenčí než tloušťka rozvíracího klínu a šířka řezu pilového kotouče musí být širší než tloušťka rozvíracího klínu.

4.6 Upozornění k prvkům pily

- Nebezpečí: nikdy se nepřibližujte prsty ke kotouči. Okamžik nepozornosti nebo sklouznutí může způsobit vážné zranění.

- Obrobky vkládejte do řezu pouze proti směru otáčení. Při řezání obrobku ve stejném směru, v jakém se pilový kotouč otáčí nad stolem, může dojít k zatažení obrobku a vaší ruky do řezu.

- Nikdy nepoužívejte úhlové pravítko k posuvu obrobku při podélném řezání. Při příčném řezání s úhlovým pravítkem nepoužívejte podélné pravítko jako doraz. Posuv obrobku podélným a úhlovým pravítkem zaráz zvyšuje pravděpodobnost zaseknutí nebo zpětného rázu.

- Při podélném řezu posouvejte obrobek za část mezi pravítkem a pilovým kotoučem. Pokud je vzdálenost mezi kotoučem a pravítkem větší než 150 mm, použijte podavač. Pokud je menší než 50 mm, použijte podávací destičku. „Prodloužené ruce“ a podobná příslušenství drží vaše ruce v bezpečné vzdálenosti od pilového kotouče.

- Používejte pouze podávací příslušenství dodána výrobcem nebo vyrobená v souladu s instrukcemi výrobce. Tyto podavače poskytují dostatečnou vzdálenost mezi rukou a kotoučem.

- Nikdy nepoužívejte poškozený nebo zkrácený podavač. Poškozený podavač může při sklouznutí způsobit újmou vám i vašemu stroji.

- „Ručně“ rozhodně neprovádějte jakékoliv úkony. Vždy k řezání a vedení obrobku používejte pravítka. „Ručně“ je myšleno používání pouze rukou k držení a vedení obrobku místo pravítek. Ruční řezání vede ke špatnému řezu, zpětnému rázu a zasekávání.

- Nikdy se nenaklánějte nebo nenatahujte přes rotující kotouč. Naklánění se přes pilu, například pro obrobek, může vést ke zranění.

- Delší obrobky, které přesahují přes okraj pily přidržujte a udržujte je tak rovnoběžně. Příliš dlouhé nebo široké obrobky mají tendenci se naklánět nebo otáčet, tímto můžete nad obrobkem ztratit kontrolu, což může vést ke zranění nebo riziku zpětného rázu.

- Posouvejte obrobek do řezu rovnoměrnou rychlostí. Obrobkem nekruťte ani jej při řezu neohýbejte. Pokud se stroj nebo obrobek zasekne, okamžitě odpojte stroj od napájení a zablokování se zbavte. Zaseknutí pily obrobkem může způsobit riziko zpětného rázu nebo přetížení motoru.

- Neodebírejte kusy odřezaného materiálu, zatímco pila stále jede. Materiál se může zaseknout mezi pravítkem a pilovým kotoučem nebo v krytu kotouče a takové odstranění obrobku může vést ke zranění. Vypněte pilu a počkejte na zastavení kotouče před odstraněním materiálu.

- Při krácení materiálu tloušťky nižší než 2 mm, použijte příslušné pravítko. Příliš tenký obrobek se může zaseknout pod pravítkem a způsobit tak zpětný ráz.

4.7 Příčiny zpětného rázu a s ním spojená nebezpečí

- Nikdy nestůjte přímo před kotoučem. Stoupněte si vždy na stranu kotouče, kde je pravítko. Zpětný ráz může vystřelit obrobek na obsluhu stroje stojící přímo naproti kotouči vysokou rychlostí.

- Nikdy se nad pilu nenaklánějte se záměrem přidržení obrobku. Mohlo by dojít k náhodnému kontaktu s pilovým kotoučem nebo by zpětný ráz mohl natáhnout prsty do pilového kotouče.

- Nikdy nedržte a nestlačujte odřezávaný kus obrobku. Držení nebo tlačení odřezku může způsobit zpětný ráz.

- Podélné pravítko srovnajte rovnoběžně s kotoučem. Špatně srovnané pravítko může chybně přidržet obrobek a způsobit tak zpětný ráz.

- Buďte zejména opatrní při řezání sestavených obrobků s neviditelnými spoji. Kotouč se může zaseknout o části, které drží obrobek pohromadě a způsobit tak zpětný ráz. Poznámka: výše uvedené bezpečnostní varování se vztahuje pouze na stroje, u nichž jsou podobné řezy povoleny konstrukcí a pokyny.

- Velkoformátové obrobky přidržujte příslušenstvím pro zamezení zaseknutí obrobku a zpětného rázu. Velké obrobky mají tendenci kroutit se pod vlastní hmotností. Podpěry musí přidržovat obrobek po celé délce.

- Buďte zejména opatrní při řezání zkroucených, sukových nebo nestandardních obrobků, které nemají rovnou hranu pro vedení podél pravítek. Zkroucený, nestandardní nebo sukový obrobek je nestabilní a způsobuje nesrovnalost v řezu kotouče, zasekávání a zpětný ráz.

- Nikdy na pile neřežte více než jeden obrobek. Pila se může zadrhnout o jeden z obrobků a způsobit zpětný ráz.

- Při restartování pily s kotoučem v obrobku vycentrujte kotouč v zářezu tak, aby zuby nezasahovaly do materiálu. Kotouč by se chytil do obrobku, zvedl by ho, a způsobil zpětný ráz.

- Udržujte nástroje čisté, ostré a přesné. Nikdy nepoužívejte zvlhčené kotouče nebo kotouče s nalomenými či zlomenými zuby. Ostré a přesné

nástroje minimalizují zachycení, zpětný ráz a nepřesnosti.

4.8 Bezpečnostní výstraha pro práci s pilou

- Vždy vypněte stolní pilu a odpojte napájecí kabel při výměně pilového kotouče nebo při úpravách rozvíracího klínu nebo krytu pilového kotouče nebo pokud je stroj ponechán bez dozoru. Preventivní opatření zabrání nehodám.
- Nikdy nenechávejte motor běžet bez dozoru. Vypněte stroj a neodcházejte, dokud nedoběhne. Pila bez obsluhy je nekontrolovatelným nebezpečím.
- Pílu umístěte na dobře osvětlené místo s rovnou podlahou. Pila by měla být umístěna na místo s dostatkem místa nejen pro pilu ale i různé velikosti obrobků. Umístění pily na stísněné, tmavé místo a nerovnou kluzkou podlahu může mít za následek úraz či poškození stroje.
- Pravidelně čistěte a odstraňujte prach z povrchu i kolem pily za pomoci odsávání. Nahromaděné piliny jsou hořlavé a mohou se samovolně vznítit.
- Pila musí být zajištěna. Nezajištěná pila se může neočekávaně pohnout nebo převrátit.
- Před zapnutím pily odstraňte ze stolu piliny a jakékoliv nástroje apod. Nepořádek na stole může rozptýlit obsluhu nebo se zaseknout do pilového kotouče.
- Vždy používejte upnutí kotouče správné velikosti a tvaru. Kotouče, které nesedí na hřídel budou po zapnutí nekontrolovatelné a nebezpečné jak obsluze, tak stroji.
- Nikdy nepoužívejte poškozené nebo nesprávné příslušenství k upnutí kotouče (šrouby, matice, podložky). Jednotlivá příslušenství pro upnutí kotouče jsou vyrobená specificky pro tuto pilu a její bezpečné používání.
- Nikdy si na pilu nestoupejte, nepoužívejte pilu jako stoličku. Pila by se mohla převrátit nebo byste mohli zavadit o pilový kotouč.
- Ujistěte se, že je kotouč nainstalován ve správném směru. Do pily neupínejte brusné kotouče nebo kartáčovací kotouče. Špatné upnutí kotouče nebo použití nesprávného příslušenství může vést ke zranění.

4.9 Elektrické zapojení

- Zástrčka musí sedět do typu zásuvky. Nikdy neupravujte zástrčku. Nepoužívejte adaptéry. Nikak upravené a odpovídající zástrčky eliminují riziko úrazu.
- Nejprve odpojte napájení. Před jakoukoliv úpravou, výměnou nebo servisem odpojte stroj od napájení.
- Napájení
Stroj je určen pro napájení 230V/50Hz/1 fáze.
- Pro úpravu jakýchkoliv elektrických částí a připojení vyhledejte kvalifikovaného elektrikáře. Pokud tak neučiníte, může dojít k poškození stroje nebo k úrazu elektrickým proudem.
- Zástrčka.
Vámi objednaný stroj nemusí být dodán se zástrčkou, kvůli různým mezinárodním standardům. Připojení stroje může provádět pouze kvalifikovaný elektrikář. Dejte si pozor abyste nepoškodili kabel. Chraňte kabel před poškozením o ostré hrany

nebo pohyblivé části stroje. Poškozené kabely zvyšují riziko úrazu elektrickým proudem.

- Prodlužovací kabely.
Před použitím prodlužovacích kabelů se poraďte s kvalifikovaným elektrikářem. Jakékoliv poškození na prodlužovacím kabelu okamžitě opravte.
- Při práci se strojem mimo dílnu použijte prodlužovací kabel s odpovídajícím stupněm krytí IP. Předejdete tak úrazu elektrickým proudem.
- Pokud je použití stroje ve vlhkém prostředí nevyhnutelné, použijte napájení s proudovým chráničem.
Jeho použití snižuje riziko úrazu.
- Elektrická ochrana
Uživatel by měl stroj připojit pouze na zásuvkový okruh s jističem 16 A, vypínací charakteristika C (16/1/C) a ochranou proti přepětí.

4.10 Hluk

- **Referenční normy.**
Měření emisí hluku bylo provedeno podle EN ISO 11202: 2010 pro stanovení hladiny akustického tlaku v provozních polohách. Když naměřené hladiny akustického tlaku v provozních polohách překročí 80 dB (A), byla měření hladin akustického výkonu provedena podle EN ISO 3746: 2010.
- **Pracovní podmínky.**
Provozní podmínky pro měření hluku jsou v souladu s přílohou A normy ISO 7960: 1995.
- **Výsledky testování:**
Hladina akustického tlaku A 91,3 dB
Vážená hladina akustického výkonu A 113,8 dB
Přidružená nejistota K = 4 dB
Hluk na pozadí 55 dB
Uvedené hodnoty jsou úrovně emisí a nejsou nutně bezpečnými pracovními hladinami zvuku. Přestože existuje korelace mezi úrovněmi emisí a expozicí, nelze ji spolehlivě použít k určení, zda jsou nebo nejsou nutná další preventivní opatření. Faktory, které ovlivňují skutečnou úroveň expozice, zahrnují podobu pracovní místnosti, další zdroje hluku atd., tj. počet strojů a další procesy. Přípustná úroveň expozice se také může v jednotlivých zemích lišit. Tyto informace však uživateli stroje umožní lépe vyhodnotit nebezpečí a riziko.

4.11 Uzemnění

- Řádné uzemnění stroje snižuje riziko úrazu elektrickým proudem.
- Vyvarujte se kontaktu s uzemněnými povrchy, jako jsou například potrubí a radiátory. Kontakt s uzemněnými předměty zvyšuje riziko úrazu elektrickým proudem.
- Neupravujte zástrčku. Neodstraňujte jakékoliv části zástrčky.
- Používejte pouze tří-vodičové prodlužovací kabely. Nepoužívejte dvou-vodičové prodlužovací kabely.
- Stroj připojte pouze na řádně uzemněný napájecí okruh.

4.12 Vyrozumění

Upozornění: Před připojením tohoto stroje ke zdroji napájení se ujistěte, že napětí je stejné, jaké je uvedeno na štítku stroje. Zkontrolujte také, zda je napájecí zdroj vybaven

vhodným jističem a zástrčkou podle místních elektrických předpisů.

V případě pochybností stroj nezapojte. Používání stroje s rozdílným napětím než vyobrazeným na štítku, může mít za následek poškození elektrických součástí stroje, na které se následně nevztahuje záruka.

Upozornění: Některý prach, který vzniká broušením, řezáním, vrtáním a jinými pracovními činnostmi, obsahuje chemikálie, o kterých je známo, že způsobují rakovinu, vrozené vady nebo jiné reprodukční poškození. Některé příklady těchto chemikálií jsou:

- Olovo z olověných barev.
- Krystalický oxid křemičitý z cihel, cementu a jiného zdiva.
- Arsen a chrom z chemicky upraveného žeziva.

Vaše riziko expozice se liší v závislosti na tom, jak často vykonáváte tento typ práce. Chcete-li snížit expozici těmto chemikáliím, pracujte v dobře větraném prostoru a pracujte se schválenými bezpečnostními zařízeními, jako jsou obličejové nebo prachové masky, které jsou speciálně navrženy k odfiltrování mikroskopických částic.

4.13 Poznámka k bezpečnosti a správnému používání stroje

Stroje vyráběné společností Laguna Tools, dodávané společností IGM nástroje a stroje s.r.o., jsou při správném používání bezpečné, a spolu s CE certifikací také splňují evropské normy pro bezpečné použití strojů. Společnost Laguna Tools a IGM nejsou v žádném případě odpovědné za zranění nebo smrt, ke které dojde při používání tohoto produktu. Vaše osobní bezpečnost je ze 100 % vaše odpovědnost a používání tohoto produktu vyžaduje vaši 100% pozornost. Pokud si nejste jisti správným postupem práce, na kterou se připravujete, NEPOKRAČUJTE, dokud nekontaktujete společnost Laguna Tools nebo IGM nástroje a stroje. Zde vám poradíme ohledně správného použití stroje. Účelem této příručky je pečlivě pokrýt nastavení, údržbu a úpravy vašeho nového stroje. Kromě obecných bezpečnostních pokynů se tato příručka NEVZTAHUJE na dřevozpracující nebo kovoobráběcí techniky, a na příslušná bezpečnostní opatření nezbytná pro bezpečné ovládání. Existuje několik organizací s publikacemi, týkajících se bezpečného zacházení, technik a řádným použitím tohoto stroje:



Varování
Níže uvedené symboly

upozorňují na dodržování správných bezpečnostních postupů při používání tohoto stroje.



Držte prsty v bezpečné vzdálenosti od pilového kotouče.



Ochrana životního prostředí:
Elektrické výrobky by neměly být likvidovány spolu se směsným

odpadem. Recyklujte v příslušném recyklačním centru. Informace o recyklaci vám poskytne místní úřad nebo prodejce.



Používejte prachovou masku či respirátor.



Používejte ochranu zraku.



Používejte ochranu sluchu.



Před opravou odpojte od napájení.



Před použitím si přečtěte všechny instrukce a návod k použití/manuál.



Noste ochranné rukavice.

5. Popis části stroje

1. Start / Stop
2. Podélné pravítko
3. Přední vedení pravítka
4. Zadní vedení pravítka
5. Litinový stůl s drážkami
6. Základna s mobilními koly
7. Ovládací kolo výšky hřídele
8. Ovládací kolo naklopení hřídele
9. Odsávací hrdlo
10. Kryt motoru
11. Stolní vložka
12. Kotouč
13. Kryt kotouče
14. Rozvírací klín
15. Klíč
16. Podavač
17. Úhlové pravítko

5.1 Ovládání Start/Stop/Pojistka

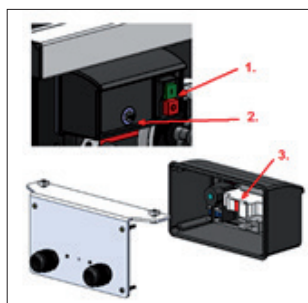

Obr. 6

1. Magnetický spínač
 2. Pojistka
 3. Ochrana proti přetížení
- UPOZORNĚNÍ: PŘED VÝMĚNOU POJISTKY VŽDY STROJ VYPNĚTE A ODPOJTE ZE SÍTĚ**

Nastavení výšky kotouče

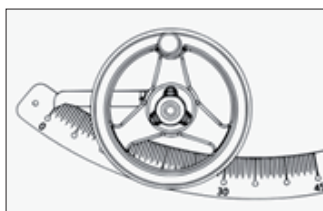

Obr. 7

Nastavení výšky hřídele upravuje výšku prořezu. Ovládací kolo je vybaveno uzamčením nastavení výšky. Za ovládacím kolem je pravítko. Ve směru hodinových ručiček pro pohyb nahoru, proti směru hodinových ručiček pro pohyb dolů.

UPOZORNĚNÍ: NESNAŽTE SE MANIPULOVAT UZAMČENÝM KOLEM.

Naklopení kotouče

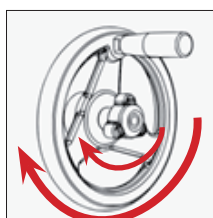

Obr. 8

Ovládání naklopení kotouče

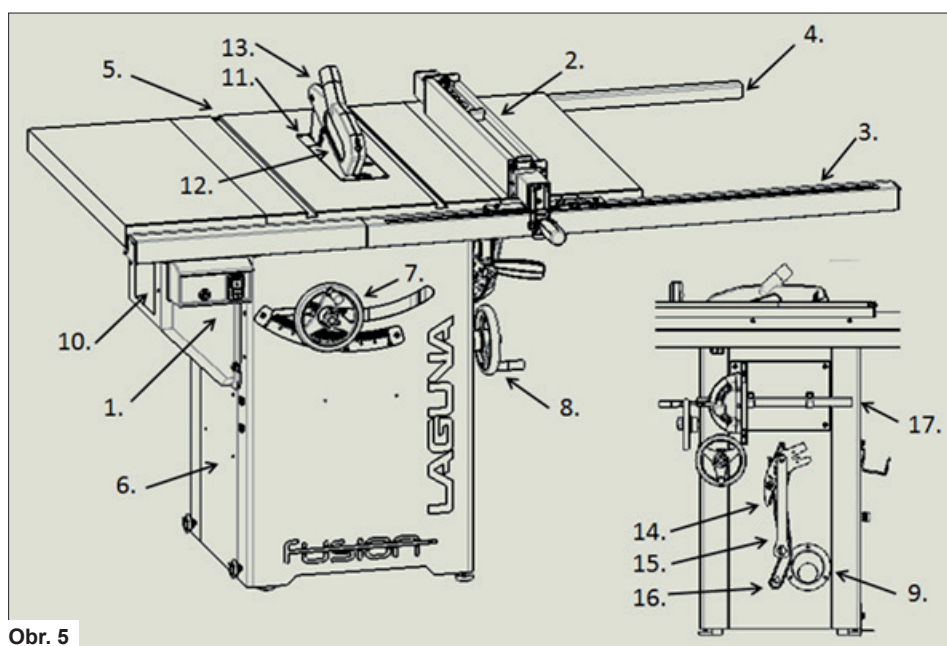

Obr. 5

je na pravé straně skříně. Ve středu je uzamknutí naklopení. Po směru hodinových ručiček doleva, proti směru doprava.

UPOZORNĚNÍ: NESNAŽTE SE MANIPULOVAT UZAMČENÝM KOLEM.

Páka pro zamknutí

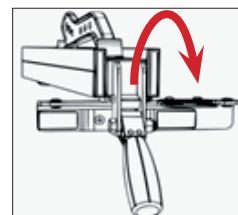

Obr. 9

Uzamknutí podélného pravítka pomocí excentru pevně zajistí pravítko kdekoliv v podélném vedení.

6. Sestavení stroje

Dávejte pozor: Stroj je velice těžký. Pro manipulaci se strojem je potřeba alespoň dvou lidí.

Upozornění: **NEPŘIPOJUJTE** k napájení, dokud není stroj kompletně sestaven. Dokud je pila zapojena v napájení, neupravujte ji a neinstalujte součástky.

Upozornění: Pro předejití problémů a úrazů při sestavování si přečtete celý manuál.

6.1 Převzetí stroje a rozbalení

Pokud v důsledku přepravy došlo k poškození, poznamenejte si jednotlivá poškození na přepravní list nebo zásilku odmítněte. Ihned zavolejte do prodejny, kde byl stroj zakoupen.

PŘEPRAVA A SKLADOVÁNÍ Během zabalení by měla být přijata opatření proti korozi a nárazům. Stroj skladuje při okolní teplotě -25 ~ 55°C.

Během přepravy a skladování dávejte pozor, abyste stroj nevystavovali dešti ani nepoškodili obal.

Při přepravě nebo manipulaci se strojem buďte opatrní a nechte tuto činnost na kvalifikovaném personálu školeném pro tento druh činnosti!

Během nakládání nebo vykládání zařízení se ujistěte, že strojem nikdo nezasáhne žádnou osobu ani věc!

Vyberte správnou přepravní variantu podle hmotnosti stroje.

Ujistěte se, že minimální nosnost přepravního zařízení odpovídá hmotnosti stroje.

PŘEPRAVA PŘED ROZBALENÍM

Stroj je standardně balen ve velké dřevěné krabici. Obr. 10 stroj pro jednoduchou přepravu stroje a balení.



Obr. 10

VYBALENÍ

1. Převezměte pilu.
2. Odšroubujte šrouby z přepravního boxu.
3. Zvedněte bednu z palety.
4. Zkontrolujte všechny součásti.
5. Utřete ochranný olej.

Převzetí pily



Obr. 11

V tomto stavu jsou stroje odesílány z továrny.

Odšroubujte šrouby z krabice



Obr. 12

Použijte vrtačku nebo křížový šroubovák a odšroubujte vruty zespuďu boxu. Tyto šrouby můžete vyhodit.

Krabici zvedněte z pily



Obr. 13

Ke zvednutí boxu z palety je třeba dvou lidí. S pilou je dodáváno příslušenství v krabicích. Pozn.: Vložka, rozvrací klín a pilový kotouč jsou na pile již nainstalovány. Ostatní příslušenství (úhlové pravítko, klíč na uvolnění kotouče) je v krabici nebo z boku skříně.

Zkontrolujte obsah balení



Obr. 14

1. Pravítko, klíče, podavač, sestava krytu kotouče
2. Krátký profil pravítka, sada montážních klíčů
3. Dlouhá část profilu.

Setřete konzervační olej



Obr. 15

Odstraňte ochranné obaly a konzervační olej setřete hadrem.

Pozor: Hadr nasáknutý olejem může představovat vážné požární nebezpečí. Zlikvidujte ho vhodným způsobem.

Doporučení: Pro udržení čistoty pracovního povrchu a jako ochranu proti rzi doporučujeme použít příslušný ochranný vosk. Tím se také sníží tření za provozu. Pro odstranění rzi použijte příslušné prostředky.

6.2 Obsah krabic

Obsah krabice 1
Pravítko PTSF236110175-0130-1-1
Podavač PTSF236110175-0130-130
Kryt Kotouče PTSF236110175-01302-1
Instalační nářadí
Držáky přísl.* PTSF236110175-0130-118
* Držáky pravítka mohou být již nainstalovány na skříní stroje.

Obsah krabice 2

Zadní profil 2 PTSF236110175-0130-127.5
Přední profil 2 PTSF236110175-0130-127.6
Montážní součástky

Obsah krabice 3

Zadní profil 1 PTSF236110175-0130-127.5
Přední profil 1 PTSF236110175-0130-127.6

Nainstalováno na stroji

Stolní vložka PTSF236110175-0130-6
Rozvrací klín PTSF236110175-0130-27
250mm kotouč PTSF236110175-0130-33
Úhlové pravítko PTSF236110175-0130-3
Klíč PTSF236110175-0130-137
Držáky přísl. PTSF236110175-0130-120
Rozšíření stolu PTSF236110175-0130-4

Pozn.: Přední profil pravítka se skládá ze dvou částí – dlouhé a krátké. Zadní profil se skládá také ze dvou částí – dlouhé a krátké.

POZN.: Z bezpečnostních důvodů se tento stroj neprodává s pravítkem pro levou stranu kotouče. Nejedná se o chybějící část.

6.3 Přehled jednotlivých dílů

Váš nový stroj byl již z velké části sestaven v certifikované továrně podle ISO 91001, kde byl také vyroben. Některé části musí sestavit sám uživatel. Přečtěte si prosím následující doporučení před sestavením stroje.

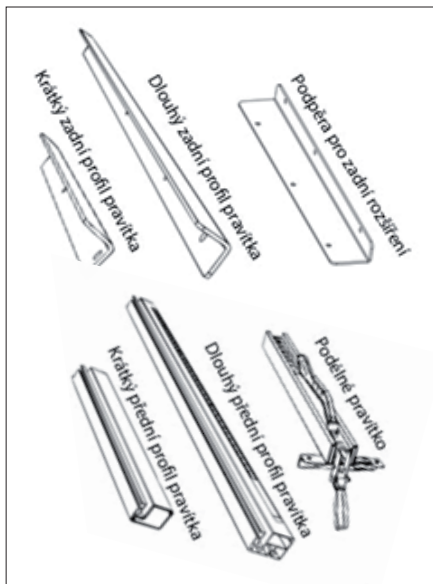

Obr. 16

Kryt kotouče



Obr. 17

5) M8x1.5+ podložka + podložka + matka

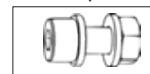

Obr. 18

(5) Šroub se čtvercovou hlavou 8x1.5+ podložka +matka



Obr. 19

Držáky přísl. (krok 2)



Obr. 20

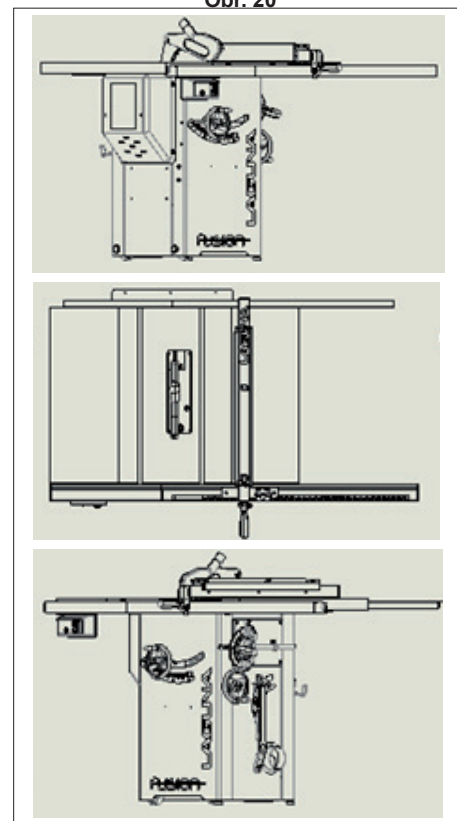

Obr. 21

6.4 Sestavení stroje

1. Přišroubujte zadní krátký profil pravítka
 2. Přišroubujte zadní dlouhý profil pravítka
 3. Srovnejte zadní profil a dotáhněte
 4. Vložte šrouby na t-drážku na přední část stolu
 5. Vsuňte dlouhou část předního profilu pravítka
 6. Vsuňte krátkou část předního profilu pravítka
 7. Spojte obě části
 8. Srovnejte oba přední profily s kotoučem
 9. Vyrovnějte a upevněte
 10. Vložte pravítko
- Vyrovnějte stabilitu pily pomocí výškové nastavitelných nohou na základně.

1. Přišroubujte zadní krátký profil
Použijte přiložený klíč a inbus a jemně zašroubujte (2) šrouby, podložky a matky do

krátkého předního vedení pravítka a na zadní část stolu vlevo. NEUTAHUJTE: Tyto šrouby nechte nedotažené a počkejte, dokud nejsou všechny části profilu připraveny.

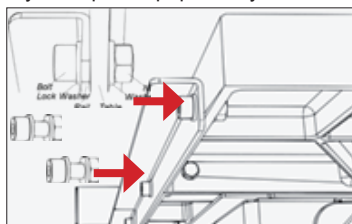

Obr. 22

2. Přišroubujte zadní dlouhý profil
Krok 1 zopakujte pro delší část předního profilu pravítka pomocí šroubů (3), podložek a matic. Sestavte stejně podle kroku 1.
POZN.: Pokud jste ještě nepřišroubovali držáky pravítka, nyní můžete.

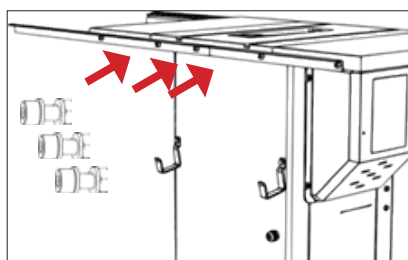

Obr. 23

3. Srovnejte zadní profil, utáhněte
Krok 1 zopakujte pro delší část předního profilu pravítka pomocí šroubů (3), podložek a matic. Sestavte stejně podle kroku 1.
POZN.: Pokud jste ještě nepřišroubovali držáky pravítka, nyní můžete.

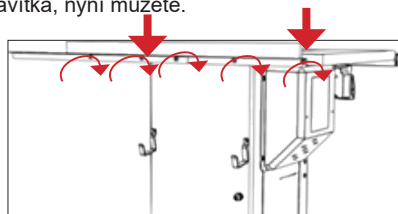

Obr. 24

4. Vložte čtvercové šrouby zepředu do stolu
Přitáhněte šrouby se čtverhrannou hlavou (5), podložky (5) a matice (5), ale nedotahujte. Stačí pár otáček. Nachystejte si (2) profily pravítka.

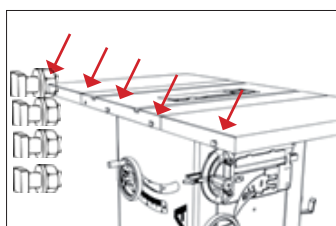

Obr. 25

5. Vložte dlouhý profil
Nasuňte dlouhý přední profil pravítka. NEUTAHUJTE: Tyto šrouby nechte nedotažené a počkejte dokud nejsou všechny části profilu připraveny.

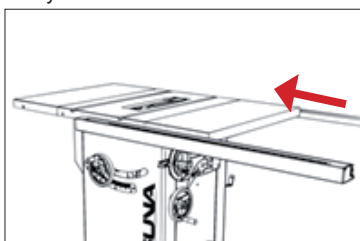

Obr. 26

6. Vsuňte profil se spínačem
Krátkou část profilu pravítka nasuňte na první šroub s čtverhrannou hlavou. DŮLEŽITÉ: Před sestavením obou částí profilu pravítka vložte sestavu pro upevnění vypínače. NEUTAHUJTE.

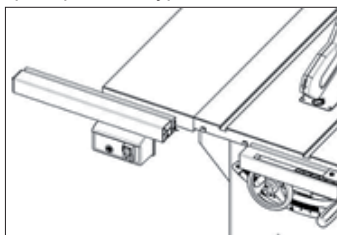

Obr. 27

7. Srovnejte obě části
Srovnejte přední části profilu pravítka a spojte je k sobě pomocí spojovacích trnů.

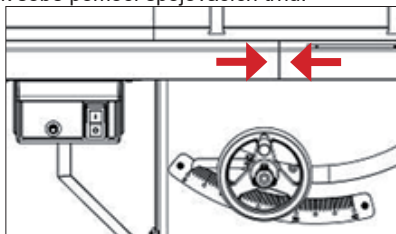

Obr. 28

8. Srovnejte s kotoučem
Srovnejte přední části profilu pravítka a spojte je k sobě pomocí spojovacích trnů.

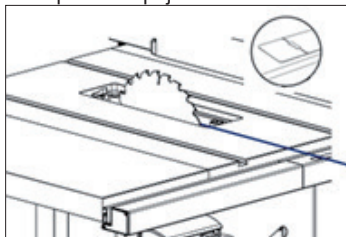

Obr. 29

9. Vložte pravítko
Vložte na pilu pravítko přední částí a až poté zadní částí. Před vložení pravítka na stůl se ujistěte, že je aretační páka v otevřené pozici.

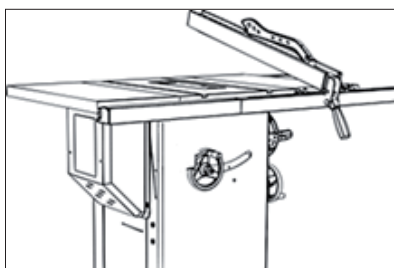

Obr. 30

10. Srovnejte postavení pily
Pro srovnání stability pily použijte dvě nastavitelné nohy na spodní straně skříně. Menšími aretačními šrouby na levé straně ovládáte zajištění kol pro přesun pily.



Obr. 31

11. Připevněte stroj k zemi
Stroj připevněte k podlaze pomocí šroubů

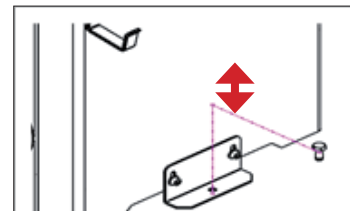

Obr. 32

6.5 Instalace/vyjmutí stolní vložky

1. Odpojte pilu od napájení!
2. Stolní vložku vkládejte zadní stranou.
3. Vložte celou vložku do stolu.
4. Upevněte vložku excentrickým uzamknutím.
5. Pomocí červíků vyrovnejte pozici vložky vůči stolu.

Pozn.: S pilou je dodávána stolní vložka bez zbytečného prostoru kolem kotouče. Vložka je proříznuta již z výroby. Z tohoto důvodu mohou být v pile nečistoty po řezání.

Instalace stolní vložky

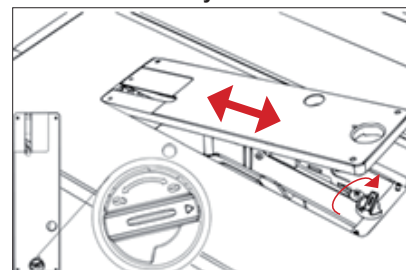

UPOZORNĚNÍ: UJISTĚTE SE, ŽE PILA NENÍ ZAPOJENA DO NAPÁJENÍ. Při vyjmutí nebo instalaci vložky musíte odemknout uzamčení vložky. Poté vložte zadní část vložky do stolu a poté přední část.

Vyrovnaní vložky



Obr. 34

Pro upravení pozice vložky vůči stolu použijte červíky.

Pozor: Ujistěte se, že vložka stolu je pod úrovní samotného stolu. Vložka ve vyšší pozici, než je stůl, může narušit posuv obrobku, způsobit zranění nebo zvýšit pravděpodobnost zpětného rázu.

6.6 Instalace/odstranění bezpečnostních prvků

- A: Pilový kotouč
- B: Mechanismus uvolnění rozvracího klínu
- C: Páka pro uvolnění rozvracího klínu
- D: Rozvrací klín
- E: Kryt kotouče
- F: Doporučení parametrů kotouče

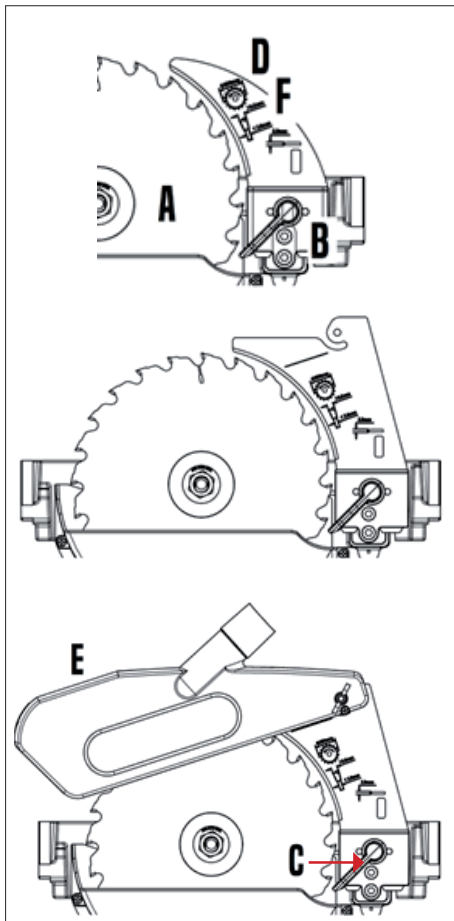

Obr. 35

• Pozn. k rozvíracímu klínu (1. Značka pro správné umístění krytu kotouče, 2. Tento klín používejte pouze s 250mm kotouči, 3. Tento klín používejte pouze s kotoučem s méně než 2mm šířkou těla a s více než 3mm tloušťkou zubu. 4. Šířka klínu je 2,3 mm).



Obr. 36

Upozornění: Se strojem nebyly testovány jiné rozvírací klíny, než ty od společnosti Laguna. Proto varujeme před použitím příslušenství jiných značek. Pro snížení rizika poranění by se s tímto výrobkem mělo používat pouze doporučené příslušenství Laguna.

• Poznámka ke kotouči

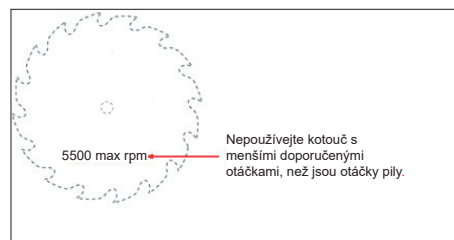

Obr. 37

Instalace rozvíracího klínu

1. Pilu odpojte od napájení!
2. Ujistěte se, že je uzamčení klínu odemknuto.
3. Vložte rozvírací klín s krytem.
4. Ujistěte se, že je klín správně vložen.
5. Uzamkněte rozvírací klín.
6. Vložte zpět stolní vložku.

UPOZORNĚNÍ: Není-li kotouč s rozvíracím klínem v jedné rovině, upravte srovnání podle sekce úprav krytu v tomto manuálu.

3. Vsuňte rozvírací klín



Obr. 38

UPOZORNĚNÍ: UJISTĚTE SE, ŽE PILA NENÍ ZAPOJENA DO NAPÁJENÍ.

Po vyjmutí vložky a otevření uzamykacího mechanismu (zvednutí šedé páčky), vložte rozvírací klín do otvoru.

4. Vsuňte nalevo od upínání



Obr. 39

Opatrně vložte klín do otvoru a zatlačte. Ujistěte se, že klín pevně sedí v otvoru a byl celý vsunut do upínacího mechanismu. Uchopte klín a druhou rukou si nechte volnou pro uzamčení.

5. Uzamkněte šedou páčkou



Obr. 40

Pevně držte rozvírací klín levou rukou a uzamkněte upínání klínu palcem pravé ruky.

6. Vložte zpět stolní vložku

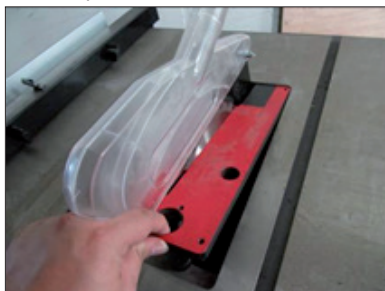

Obr. 41

Zvedněte kryt kotouče a vložte stolní vložku. Vložku uzamkněte.

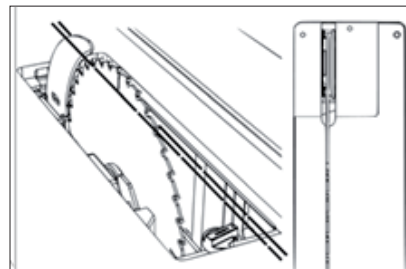

Obr. 42

UPOZORNĚNÍ: Ujistěte se, že rozvírací klín je v jedné rovině s kotoučem. Pokud nejsou v rovině, přečtěte si sekci úprav v tomto manuálu.

6.7 Výměna pilového kotouče

1. Odpojte pilu od napájení!
 2. Odstraňte kryt kotouče, rozvírací klín a stolní vložku.
 3. Naklonění kotouče nastavte na 0 stupňů a uzamkněte.
 4. Pilový kotouč co nejvíce vysuňte.
 5. Zaaretujte pilový kotouč (červená páčka).
 6. Odšroubujte matici hřídele.
 7. Vyjměte nebo nasadte kotouč.
- UPOZORNĚNÍ: Ujistěte se, že zuby kotouče míří směrem k přední straně pily (podle obrázku).

2. Odstraňte všechno příslušenství



Obr. 43

UPOZORNĚNÍ: UJISTĚTE SE, ŽE PILA NENÍ ZAPOJENA DO NAPÁJENÍ. Pro získání přístupu k matici, odejměte všechny ochranné prvky z pily.

3. Naklonění nastavte na nulu

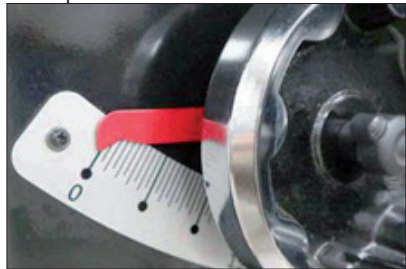

Obr. 44

Naklonění kotouče nastavte na 0 stupňů a uzamkněte pohyb kola, aby se nepohnula během odejmutí nebo instalace kotouče.

4. Kotouč co nejvíce vysuňte

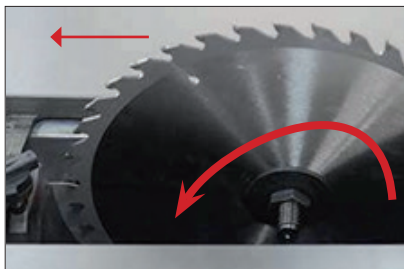

Obr. 45

5. Zaaretujte kotouč



Obr. 46

6. Odstraňte přírubu a matici



Obr. 47

7. Úpravy stroje

Váš stroj Laguna je přednastaven pro práci z továrny, ale je dobré raději dvakrát stroj zkontrolovat a ujistit se, že je v bezpečném provozním stavu.

7.1 Úpravy pravítka

Instalace pravítka:

Pravítko musí být na pravé straně kotouče. V této pozici můžete s pravítkem volně pohybovat. Pravítko nesmí být nikdy použito na levé straně kotouče.

1. Odpojte pilu od napájení!
2. Pravítko s odjištěnou aretací chytte oběma rukama.
3. Vložte pravítko do profilu.
4. Zkontrolujte aretaci a upravte dle potřeby.

2. Vložte pravítko do drážky



Obr. 48

Zatímco držíte pravítko a páku pro zamčení, zvedněte páku a otevřete uzamknutí. Vložte pravítko do vedení.

3. Zkontrolujte aretaci

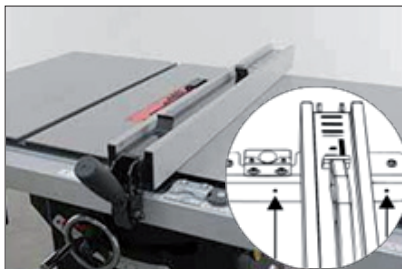

Obr. 49

Pravítko můžete vložit kamkoli na pravou stranu kotouče. Pokud máte problémy s aretací, upravte šrouby ve předním profilu.

Nastavení stupnice (pravítko):
Stupnice musí být vynulována po každém odejmutí profilu pravítka nebo úpravě stolu. Pravítko musí být vynulováno pro přesné řezání.

1. Odpojte pilu od napájení!
2. Pravítko přisuňte ke kotouči.
3. Uvolněte lupu.
4. Upravte podle potřeby
5. Utáhněte šrouby lupy.

Vložte pravítko do drážky



Obr. 50

UPOZORNĚNÍ: UJISTĚTE SE, ŽE PILA NENÍ ZAPOJENA DO NAPÁJENÍ. Vysuňte kotouč a přisuňte k němu pravítko, to by se kotouče nemělo dotýkat. Pro zajištění dostatečné vzdálenosti vložte kousek složeného papíru mezi kotouč a pravítko.

Upravte hledí pravítka



Obr. 51

Uvolněte šrouby na lupě pomocí křížového šroubováku (lupu neodstraňujte). Upravte lupu a dotáhněte šrouby. POZN.: Pokud nestačí nastavení lupy k vynulování pravítka, nahlédněte do kroku číslo 8 v sekci sestavení pily.

Nastavení kluzných pouzder:
Je možné, že budete muset upravit výšku kluzných pouzder na obou stranách nebo zadní straně profilu. Pravítko by mělo být vzdáleno 1-3 mm od stolu abyste zamezili poškrábání.

1. Odpojte pilu od napájení!
2. Uvolněte uzamknutí pravítka.
3. Použijte inbusový klíč k nastavení výšky předního profilu.

4. Použijte klíč k nastavení výšky zadního profilu.

Přední stavěcí šroub



Obr. 52

K nastavení předních stavěcích šroubů použijte přiložený inbusový klíč, ten použijte k pozvednutí či snížení nylonových šroubů, dokud nepřijdou do kontaktu s předním profilem pravítka.

Zadní stavěcí šroub



Obr. 53

Srovnání podélného pravítka s kotoučem:
Pilu používejte pouze v případě, že je pravítko nastaveno rovnoběžně ke kotouči. POZN.: Pokud nerozumíte informacím v této sekci, podívejte se do sekce úprav pily: Srovnání podélného pravítka s kotoučem: Kotouč musí být nastaven rovnoběžně s drážkami ve stole, aby mohlo být pravítko srovnáno rovnoběžně ke kotouči.

1. Odpojte pilu od napájení!
2. Pravítko umístěte na pilu přes otvory pro stavěcí šrouby.
3. Použijte inbus pro úpravu obou stran.
4. Upravte a zkontrolujte pozici pravítka.

Pozor: Rovnoběžnost pravítka a pilového kotouče nemusí být nutně nastavena již ve výrobě. Ujistěte se, že před prací provedete všechna možná opatření pro srovnání rovnoběžnosti kotouče a pravítka.

Pravítko umístěte přes otvory šroubů



Obr. 54

UPOZORNĚNÍ: UJISTĚTE SE, ŽE PILA NENÍ ZAPOJENA DO NAPÁJENÍ. Pravítko obraťte vzhůru nohama abyste viděli šroubky pro úpravu nylonových vodiček.

Pro úpravu použijte inbusový klíč



Obr. 55

Šrouby upravte pomocí inbusového klíče. Upravte a zkontrolujte pozici.

7.2 Úpravy stolu

Srovnání stolu s kotoučem:

Je dobré kontrolovat srovnání stolu a pravítka. Tuto kontrolu můžete provádět pomocí pravítka nebo úchylkoměru. Ke změření můžete použít různá příslušenství, více na www.igm.cz

Ok



Obr. 56

Multifunkční úhelník. Pozn.: Tato metoda měření může zanechat na pile škrábance.

Lepší



Obr. 57

Úchylkoměr na úhlovém pravítku.

Nejlepší

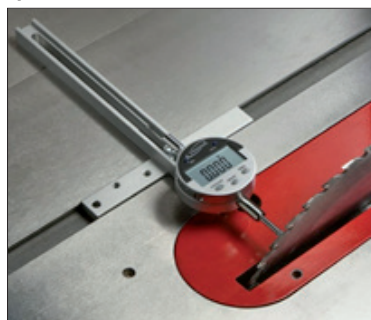

Obr. 58

Speciální úchylkoměr s možností uchycení ve drážce.

1. Odpojte pilu od napájení!
2. Provedte první měření.



Obr. 59

UPOZORNĚNÍ: UJISTĚTE SE, ŽE PILA NENÍ ZAPOJENA DO NAPÁJENÍ. Odstraňte všechno příslušenství a vložku ze stolu, kotouč nastavte do nejvyšší pozice a kolmo ke stolu. Provedte první měření, zhruba centimetr od zubů kotouče, jak je vyobrazeno.

3. Provedte druhé měření



Obr. 60

Pravítko vedte pomalu drážkou. Změřte podruhé a srovnejte s úvodním měřením. Upravte stůl podle potřeby. Před úpravou uvolněte 3 šrouby, viz krok 4.

4. Uvolněte tři šrouby stolu.
5. Upravte dle potřeby.

Uvolnění šroubu

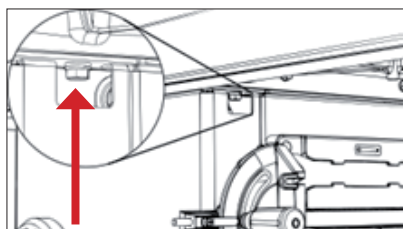

Obr. 61

Uvolněte šroub na pravé straně stolu a skříně. (nad držákem pravítka).

Uvolnění šroubu

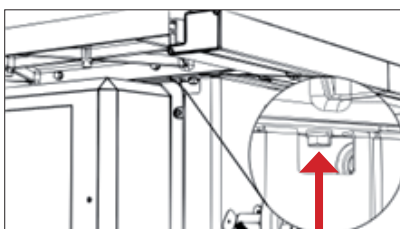

Obr. 62

Uvolněte šroub na levé straně stolu a skříně. (nad krytem motoru).

Uvolnění šroubu

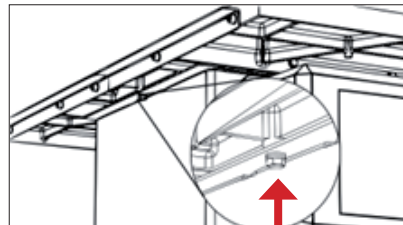

Obr. 63

Uvolněte šroub na zadní straně stolu a skříně.

Úprava a instalace bočních rozšíření stolu (mohou být již nainstalovány z výroby): K postupu při instalaci bočních rozšíření doporučujeme řídit se doporučeným postupem. Dodržováním těchto kroků docílíte hladkého přechodu mezi rozšířením a stolem pomocí dvou pevných podpěr a čtyř svěrek.

1. Odpojte pilu od napájení!
2. Upevněte rozšíření ke stolu pomocí svěrek.
3. Rozšíření podepřete.
4. Upravte a přišroubujte rozšíření pomocí dodaných šroubů.

Oznámení: Svěrky mohou poškrábat povrch stolu! Mezi stůl a svěrku vložte kousek látky nebo měkkého dřeva.

2. Provedte první měření

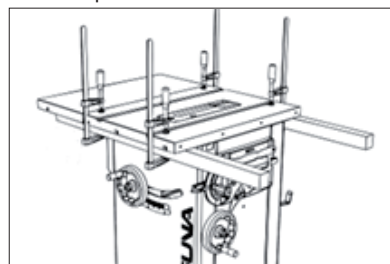

Obr. 64

UPOZORNĚNÍ: UJISTĚTE SE, ŽE PILA NENÍ ZAPOJENA DO NAPÁJENÍ! Dvě dřevěné podpěry připevněte ke spodu stolu podle obrázku. Použijte pevná rovná prkna.

3. Provedte druhé měření

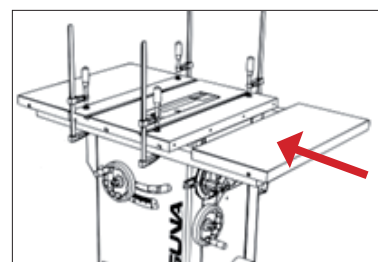

Obr. 65

Na podpěry položte rozšíření stolu.

4. Přišroubujte nebo upravte

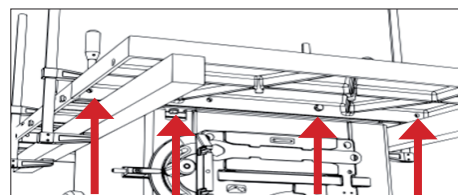

Obr. 66

Budete potřebovat čtyři šrouby m10 a podložky ke každému křídlu. Před dotažením šroubů se ujistěte, že je přechod mezi stolem a rozšířením v jedné rovině.

7.3 Úprava naklonění hřídele

Úprava limitů naklonění hřídele
Limity naklonění můžete zkontrolovat úhloměrem. Pokud není rozmezí naklonění hřídele mezi 0 a 45 stupni, upravte podle následujících kroků.

1. Pilu odpojte od napájení!
2. Odstraňte kryt motoru.
3. Odstraňte kryt s úchytkami pro příslušenství.
4. Najděte šrouby pro úpravu naklonění.
5. Upravte dle potřeby.
6. Upravte stupnici a indikátor dle potřeby

Upozornění: Tovární nastavení pily vymezuje naklonění mezi 0-45 stupni doleva. Úprava tohoto rozmezí může způsobit kontakt kotouče s vložkou stolu. Úprava tohoto rozmezí by měla být prováděna pouze v rozmezí 0-45 stupňů.

2. Odstraňte kryt motoru

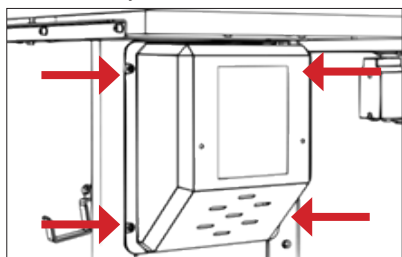

Obr. 67

UPOZORNĚNÍ: UJISTĚTE SE, ŽE PILA NENÍ ZAPOJENA DO NAPÁJENÍ..

Pro jednoduchý přístup ke šroubu naklonění kotouče, odstraňte krytku motoru pomocí křížového šroubováku. V krytu motoru jsou celkem 4 šrouby.

3. Odstraňte kryt s držáky

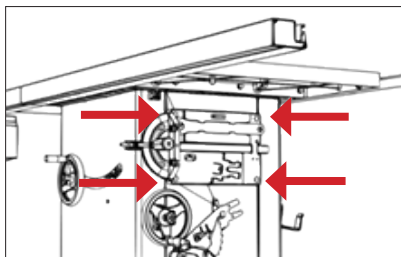

Obr. 68

Pro jednoduchý přístup ke šroubu na pravé straně, odstraňte kryt s držáky příslušenství pomocí křížového šroubováku. Tyto šrouby krytu s držáky příslušenství jsou celkem 4.

4. Najděte šroub pro naklonění

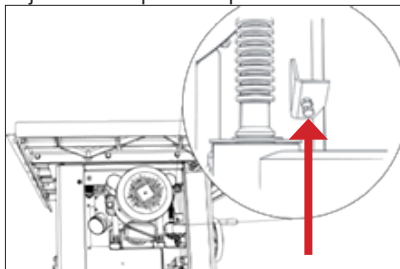

Obr. 69

Najděte šroub pro úpravu naklonění. Šroub jemně zašroubujte.

5. Upravte dle potřeby

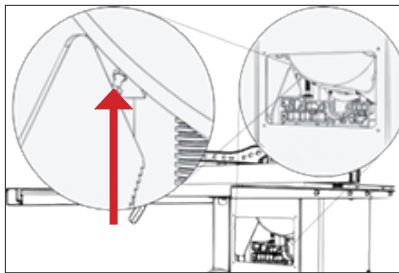

Obr. 70

Najděte šroub pro úpravu naklonění. Šroub jemně zašroubujte.

6. Upravte stupnici (dle potřeby))

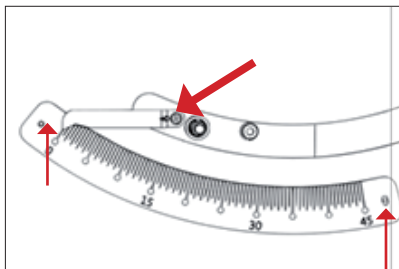

Obr. 71

Upravte stupnici a ukazatel naklonění na skříni stroje.

Napnutí hnacího řemene:

Je dobré často kontrolovat napnutí pásu a celkový výkon pily. Pokud kotouč pily prokluzuje nebo se zdá, že není dostatečně poháněn, je možné, že není řemen dostatečně napnutý. Instrukce k napnutí pásu najdete níže.

1. Pilu odpojte od napájení!
2. Odstraňte kryt motoru.
3. Najděte šroub pro úpravu řemenu.
4. Napněte nebo uvolněte pomocí váhy motoru.

Upozornění: ŘEMEN NEPŘEPÍNEJTE! Váha motoru již dostatečně napíná řemen. Napněte tak, aby řemen neprokluzoval.

Odstraňte kryt motoru

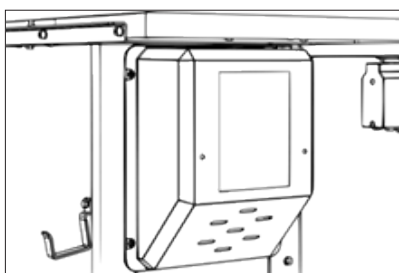

Obr. 71

UPOZORNĚNÍ: UJISTĚTE SE, ŽE PILA NENÍ ZAPOJENA DO NAPÁJENÍ.

Pro jednoduchý přístup k motoru, odstraňte krytku motoru pomocí křížového šroubováku. V krytu motoru jsou celkem 4 šrouby.

Umístění šroubu pro úpravu pásu

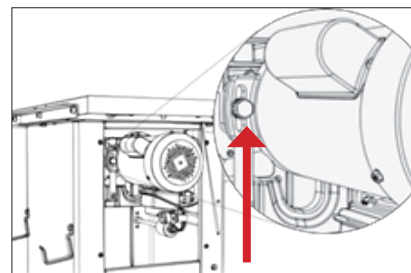

Obr. 73

Pro úpravu pásu nejdříve nastavte kotouč do kolmé pozice ke stolu, dále zvyšte nebo snižte polohu kotouče zhruba na 5 cm nad stolem. Uvolněte šroubek nastavení řemene. Po uvolnění snižte nebo zvyšte polohu motoru pro napnutí řemene

Výměna hnacího řemene:

1. Pilu odpojte z napájení!
2. Odstraňte všechny stolní vložky, kotouče a jiná příslušenství.
3. Odstraňte kryt motoru.
4. Odstraňte prachový kryt.
5. Uvolněte šroub úpravy řemene a uvolněte řemen zvednutím motoru.
6. Odstraňte řemen. POZN.: je možné, že budete muset také snížit polohu hřídele, abyste se dostali k řemeni.
7. Vyměňte řemen.

Upozornění: ŘEMEN NEPŘEPÍNEJTE!

Váha motoru již dostatečně napíná řemen. Dostatečně napněte abyste zabránili prokluzování

Šroub pro úpravu řemene

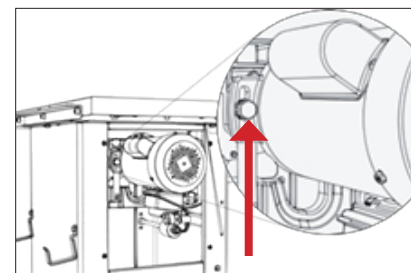

Obr. 74

UPOZORNĚNÍ: UJISTĚTE SE, ŽE PILA NENÍ ZAPOJENA DO NAPÁJENÍ. POZN.: Pila je vyobrazena bez stolu. **NEODSTRAŇUJTE STŮL PILY.** Řemen můžete jednoduše upravit či vyměnit bez nutnosti odstranění stolu.

Přístup k řemeni

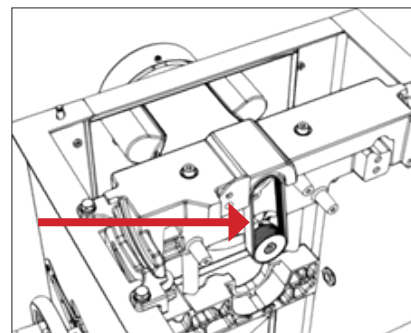

Obr. 75

7.4 Úprava bezpečnostních prvků

Úpravy upevňovacího mechanismu rozvracího klínu a odsávání (bezpečnostních opatření)
Rozvrací klín a kryt kotouče musí být přesně

srovnané s kotoučem, aby fungovali. Rozvrací klín byste měli používat pouze s typy kotoučů vyobrazenými na klínu.: Pozn.: pokud nelze páčka pro aretaci klínu uzamknout nebo pokud se pohybuje příliš ztuha - upravte šroub na zadní straně uzamknání. Budete muset odejmout kryt motoru.

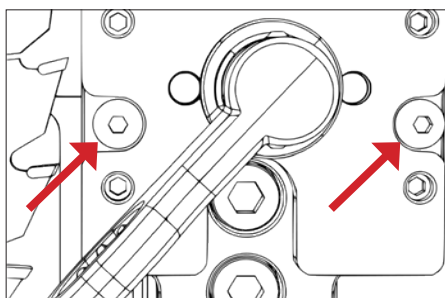

Obr. 76

Uvolněte prostřední šrouby. Tyto dva šrouby drží mechanismus mezi stavěcími šrouby a hřídelí.

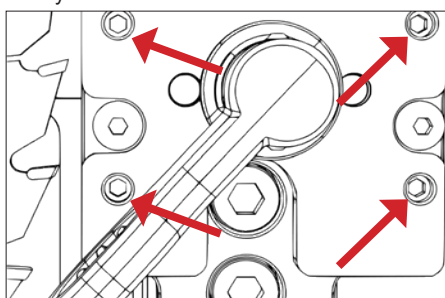

Obr. 77

Upravte stavěcí šrouby podle potřeby a opravte vychýlený klín a kryt kotouče. Upravte a zkontrolujte.

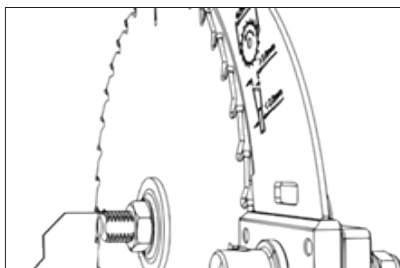

Obr. 78

Během úprav se bude klín jemně posouvat. - PŘED JAKOUKOLIV PRACÍ NA PILE ZKONTROLUJTE VŠECHNY SOUČÁSTKY.

Úpravy rozvracího klínu:
Po výměně kotouče vždy zkontrolujte správné umístění rozvracího klínu! Vzdálenost rozvracího klínu od kotouče musí být mezi 3 a 8 mm. Nejvyšší bod rozvracího klínu musí být vzdálen alespoň 2 mm od nejvýše postaveného zubu pilového kotouče. Rozvrací klín musí být alespoň o 0,2 mm tlustší než hlavní kotouč.

Před zapnutím stroje se ujistěte, že je kotouč dobře zajištěn!

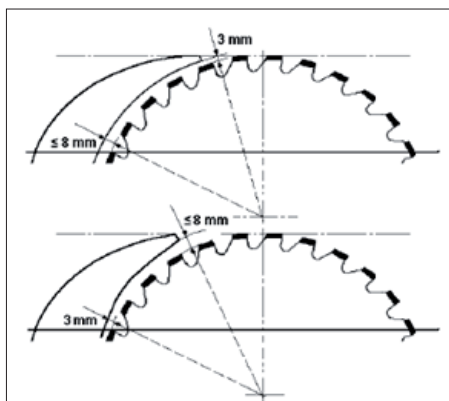

Obr. 79

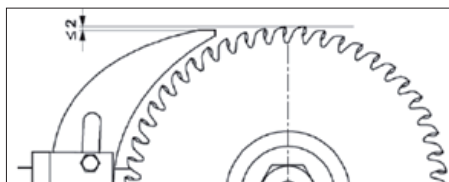

Obr. 80

Odsávání:



Obr. 81

Ve spodní části pily najdete vývod pro odsávání pro připojení k odsavači (není součástí). Nejvyšší rychlost proudění vzduchu je 20 m/s. Pokud není proudění vzduchu odsávání pod 20 m/s, (podle normy EN 12779:2004+ A1:2009) zajistěte jiné adekvátní odsávání. Obsluha stroje musí nosit ochrannou masku proti prachu.

1. 100mm hadici nasuňte na odsávací hubici a upevněte hadicovou sponou.
2. Ujistěte se, že je hadice řádně upevněna.
3. Požadovaný průtok vzduchu: 934 m³/h
4. Zajistěte pokles tlaku každého vývodu prachu, který má rychlost proudu vzduchu: 1500Pa
5. Proudění vzduchu odsavače m/s: suché piliny: 20 m/s, obsah vody se rovná 18 % mokré piliny: 28 m/s

Upozornění: Před zapnutím pily vždy zapněte odsávání, a naopak pilu vždy vypněte dříve, než vypnete odsavač.

Pozn.: Pro správný výkon je nutné pevně utěsnit hadici na hrdle.

Upozornění: Před odejmutím jakékoliv části pily ji vždy vypněte.

Odstraňte boční panel, vyčistěte od prachu a pilin.

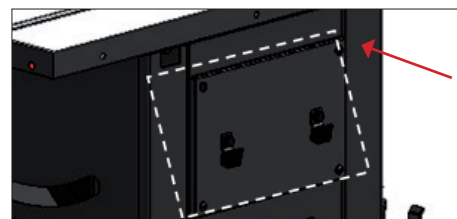

Obr. 82

Odstraňte boční panel, vyčistěte od prachu a pilin.



Obr. 83

7.5 Podavač a podávací blok

Při práci používejte podávací blok (obr.84 - není součástí dodávky) a podavač (obr.85)

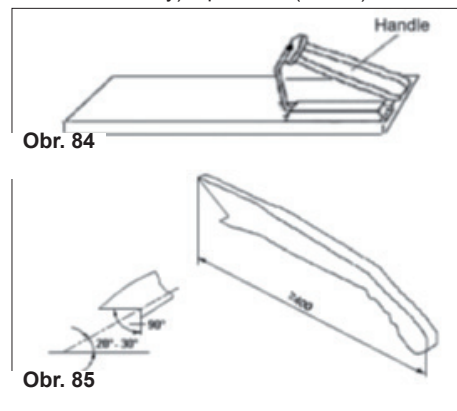

Při formátování materiálu širokých méně než 120mm používejte z bezpečnostních důvodů prodlouženou ruku (podavač malých dílců). Podávací blok používejte při řezání tenkých materiálů nebo při tlačení obrobku k pravítku. Podávací blok si můžete jednoduše vyrobit, viz obrázek.

Upozornění: Používejte pouze podávací příslušenství dodána výrobcem nebo vyrobená v souladu s instrukcemi výrobce. Tyto podavače poskytují dostatečnou vzdálenost mezi rukou a kotoučem.

Upozornění: Nikdy nepoužívejte poškozený nebo zkrácený podavač. Poškozený podavač může při sklouznutí způsobit újmu vám i vašemu stroji.

8. Typy řezů

Upozornění: Vždy používejte ochranu očí, respirátor a ochranu sluchu.

Pozn.: Na pile vždy řežte pouze dřevo.

8.1 Podélný řez



Obr. 86

Dělení dřeva podélným směrem za účelem zmenšení šířky nazýváme podélný řez. Pro podélné řezy držte obrobek oběma rukama a tlačte jak do řezu, tak do pravítka abyste zajistili rovny řez.

- Nikdy neprovádějte podélný řez bez použití podélného nebo úhlového pravítka, bez jejich použití může dojít ke zpětnému rázu.

- Vždy používejte rozvračí klín a kryt kotouče. Rozvračí klín zabraňuje sevření kotouče obrobkem a chrání tak obsluhu před zpětným rázem nebo zpomalením motoru. Kryt kotouče drží vaše prsty v bezpečné vzdálenosti a zároveň snižuje množství poletujícího prachu.

- Některé práce mohou vyžadovat odejmutí rozvračího klínu a krytu kotouče, po těchto operacích je ovšem musíte opět instalovat na pilu.

Na konci řezu dřevo buďto zůstane na stole, nakloní se přes konec stolu nebo skončí na zemi (nebo na zadním stole). Zbytek dřeva nechte na stole a odejměte ze stolu pouze po vypnutí pily (pokud není dostatečně velké a lze tak bezpečně vzít).

Pokud je obrobek příliš tenký, pak je bezpečnější použít prodlouženou ruku, než posouvat dřevo rukou. Podavače s ošetřeným povrchem proti klouzání můžete buďto zakoupit nebo si je můžete vyrobit ve své dílně. Při řezání velice tenkých obrobků doporučujeme použít menší kousek dřeva mezi obrobkem a pravítkem pro lepší vedení materiálu do řezu.

UPOZORNĚNÍ: Kryt kotouč nechte připevněný ke klínu a sklopený dolů. Pokud tak neučiníte, může to mít za následek vážné zranění nebo smrt.

UPOZORNĚNÍ: Nikdy se nepřibližujte jakoukoliv částí těla k rotujícímu kotouči! Po každém řezání pily vypněte a počkejte, dokud se kotouč úplně nezastaví, až potom můžete vzít nařezané obrobky ze stolu pily.

8.2 Úhlový podélný řez

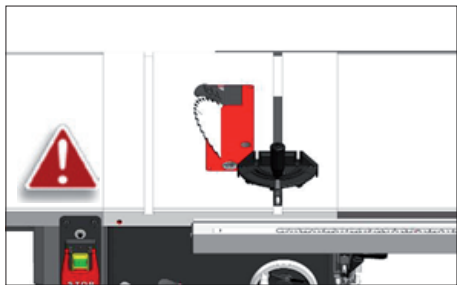

Obr. 87

Úhlový podélný řez se provádí stejně jako podélný, ale s nakloněným kotoučem. Naklonění kotouče lze nastavit od 0° do 45°. Tento řez se používá nejčastěji při řezání v úhlu

nebo řezání zkosených hran.

Po nastavení úhlu se ujistěte, že je kotouč v jedné rovině s krytem a rozvračím klínem.

8.3 Podélné řezání menších obrobků

Nepokoušejte se řezat podélně pokud je obrobek příliš tenký. Tento druh řezu vás nutí umístit ruce příliš blízko kotouče, což může znamenat vážné riziko zranění. Při dělení užších obrobků doporučujeme použít prodlouženou ruku nebo podávací blok pro bezpečnou práci.

8.4 Příčný řez

Řez napříč vláknem za účelem zkrácení délky obrobku nazýváme příčným řezem. S menšími nebo hranatými obrobky máte možnost příčného nebo podélného řezu. Při příčných řezech vždy používejte úhlové pravítko; nikdy nedělte materiál bez pravítka. Úhlové pravítko můžete použít v obou drážkách, většina pracovníků ovšem používá levou drážku. Při řezání pod úhlem (s nakloněným kotoučem) použijte tu drážku, při které nepřijdete do kontaktu s krytem kotouče.

Při příčném řezu opřete obrobek o úhlové pravítko, a s vypnutým motorem přiblížte pravítko s obrobkem k pilovému kotouči pro kontrolu srovnání vyznačeného řezu s kotoučem (viz obrázek). Odsuňte pravítko s obrobkem od kotouče. Sklopte kryt kotouče, zapněte pilu a proveďte řez. Po přeříznutí odstraňte jeden nebo oba kusy ze stolu.

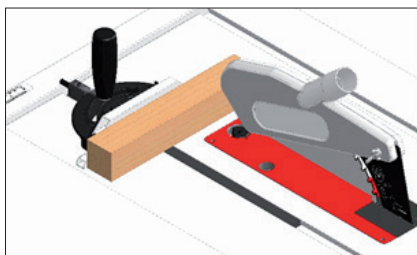

Obr. 88

Upozornění: Při příčném řezu zakulacených obrobků je důležité zabránit jejich rotaci pomocí vhodného přípravku nebo přidržení.

8.5 Úhlový příčný řez

Jedná se o ten samý postup jako při příčném řezu, pouze s nakloněným kotoučem. Po nastavení úhlu se ujistěte, že je kotouč v jedné rovině s krytem a rozvračím klínem.

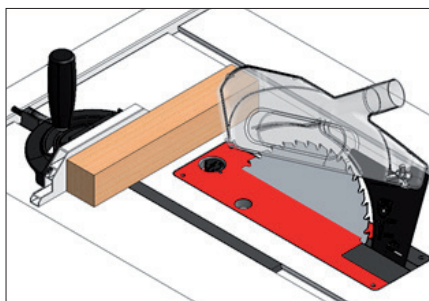

Obr. 89

8.6 Pokosový řez

Jedná se o ten samý postup jako při příčném řezu, pouze s úhlovým pravítkem nastaveným do úhlu. Obrobek pevně držte a pomalu posunujte do řezu.

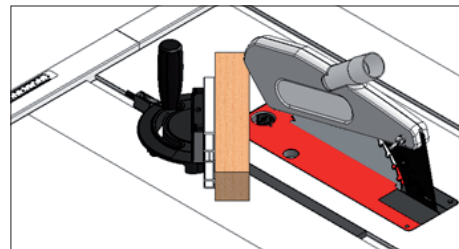

Obr. 90

9. Údržba

Chcete-li udržet stroje Laguna funkční po co nejdelší dobu, postupujte podle doporučené údržby a následujících instrukcí.

Každý den zkontrolujte následující:

- Uvolněné šrouby
- Poškozený kotouč
- Poškozený rozvračí klín nebo kryt kotouče.
- Opatřebované nebo poškozené dráty
- Jiné poškození

Každý týden zkontrolujte:

- Čistotu povrchu stolu a T-drážek
- Čistotu litinových částí
- Čistotu podélného pravítka

Měsíční údržba

- Vyčistěte a vysajte zbytky dřeva zevnitř pily a z motoru..
- Zkontrolujte napnutí, poškození nebo opotřebení řemenu.

Každých 6-12 měsíců:

- Promažte pohyblivé části zavěšení.
- Promažte šnekový převod.
- Promažte vodící šroub.
- Promažte převody a převodovku.

9.1 Mapa součástek pilového agregátu

- | | | |
|----------------------|-------------------------------|---------------------------|
| A. Motor | F. Matice hřídele | K. Řemen |
| B. Odsávací kryt | G. Příruba | L. Šnekový převod |
| C. Upevnění zavěšení | H. Kotouč | M. Naklápěcí deska |
| D. Vrchní zavěšení | I. Převod naklopení | N. Startovací kondenzátor |
| E. Spodní zavěšení | J. Převod výškového nastavení | O. Kondenzátor |

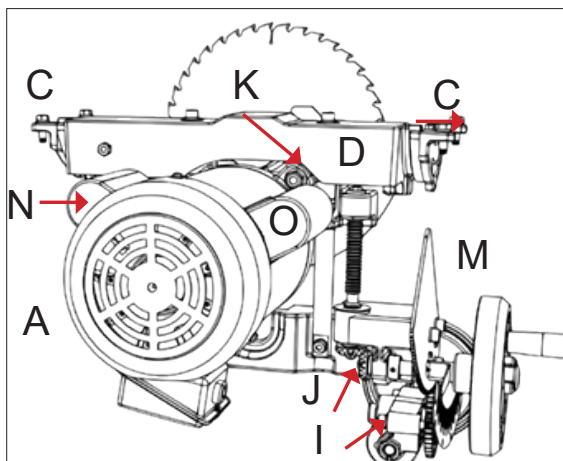
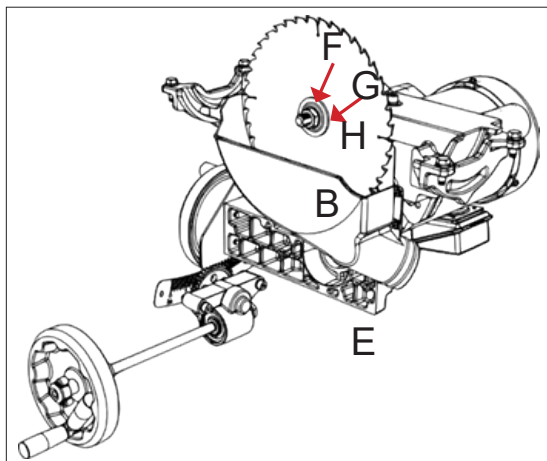

10. Odstranění problémů

<p>Stroj nespouští a vypadává jistič Možná příčina</p> <ol style="list-style-type: none"> 1. Vadný rozběhový kondenzátor. 2. Motor je špatně zapojen. 3. Porucha zapojení. 4. Vada spínače (Start/Stop). 5. Chyba motoru. 6. Vadný kondenzátor. 7. Přerušovaný nebo vadný jistič. 8. Vadné nebo vypnuté napájení. 9. Zásuvka/zástrčka je vadná nebo chybně zapojená. 	<p>Možné řešení</p> <ol style="list-style-type: none"> 1. Otestujte/vyměňte v případě vady. 2. Upravte zapojení motoru. 3. Zkontrolujte/opravte rozbité, uvolněné/zteřelé dráty. 4. Vyměňte vypínač. 5. Otestujte/opravte/vyměňte. 6. Otestujte/vyměňte v případě vady. 7. Ujistěte se správnou velikostí jističe upravte/vyměňte slabý jistič. 8. Ujistěte se, že je napájení zapnuto/má správné napětí. 9. Otestujte dráty a připojení; upravte.
<p>Stroj je příliš hlasitý a příliš moc vibruje. Možná příčina</p> <ol style="list-style-type: none"> 1. Uvolněný motor nebo součástka. 2. Vada kotouče. 3. Zavěšení motoru je uvolněné/rozbité. 4. Špatné sestavení stroje. 5. Uvolněná řemenice. 6. Uvolněný nebo opotřebovaný řemen. 7. Uvolněná nebo vadná řemenice. 8. Vadná ložiska hřídele. 9. Vadná ložiska motoru. 	<p>Možné řešení</p> <ol style="list-style-type: none"> 1. Zkontrolujte/vyměňte poškozené šrouby/matice, a znovu přišroubujte s pomocí tekutého zajišťovače šroubů. 2. Vyměňte zvlněný/poškozený kotouč; přestřete tupý kotouč. 3. Utáhněte/vyměňte. 5. Utáhněte montážní šrouby; přesuňte/vyrovnejte stroj. 5. Znovu utáhněte/vyměňte řemenici hřídele. 6. Upravte napnutí/vyměňte řemen. 7. Vyrovnejte/vyměňte hřídel, řemenici, stavěcí šrouby a klíč. 8. Vyměňte ložiskové těleso; vyměňte hřídel. 9. Otestujte protočením hřídele; drhnuocí/uvolněná hřídel potřebuje vyměnit ložiska.
<p>Stroj se během provozu vypíná nebo se zdá, že má nedostatečný výkon. Možná příčina</p> <ol style="list-style-type: none"> 1. Rychlost posuvu je příliš vysoká. 2. Nevhodný materiál. 3. Řemen prokluzuje na hřídeli. 4. Vadná ložiska motoru. 5. Vadný stykač. 6. Přehřátý motor. 7. Křivý obrobek; nesrovnané pravítko. 8. Nedostatečná síla stroje pro úkon; špatný kotouč. 9. Porucha kondenzátoru. 10. Řemen vykluzuje z řemenice. 11. Špatně zapojený motor. 12. Vadná zásuvka/zástrčka. 13. Porucha motoru. 	<p>Možné řešení</p> <ol style="list-style-type: none"> 1. Snižte rychlost posuvu. 2. Dělte pouze dřevo (max. vlhkost 20 %) 3. Vyměňte uvolněný řemen nebo hřídel. 4. Otestujte/opravte/vyměňte. 5. Zkontrolujte kontakty/správné zapojení. 6. Motor vyčistěte, nechte vychladnout a snižte pracovní zatížení. 7. Narovnejte nebo vyměňte obrobek; upravte pravítko. 8. Použijte správný kotouč; snižte rychlost posuvu a výšku řezu. 9. Otestujte/v případě vady vyměňte. 10. Upravte napnutí řemene/vyměňte řemen 11. Otestujte/opravte/vyměňte. 12. Správně připojte motor. 13. Otestujte/opravte/vyměňte.

UPOZORNĚNÍ:

1. Zapojení by měl provádět pouze odborný elektrikář. Vždy se ujistěte, že je stroj řádně uzemněn.
2. Veškerá zapojení v pile by měla být po dokončení elektrické instalace chráněna před přímým kontaktem a alespoň krytím IP2X.
3. Všechny odkryté vodivé části by měly být připojeny k ochrannému spojovacímu obvodu.
4. Uzavřete a uzamkněte skříň stroje.

UPOZORNĚNÍ:

1. Okolo stroje by měl být ponechán dostatek místa pro usnadnění přístupu.
2. Stroj by měl být sestaven a používán v dílně s dobrým osvětlením a větráním.
3. Koncový uživatel by měl na místě zajistit ochranné zařízení proti přepětí.

SK - Slovensky

Návod na obsluhu (preklad pôvodného návodu)

Vážení zákazník,

ďakujeme za Váš nákup a vitajte v skupine vlastníkov strojov **Laguna Tools od IGM**. Vieme, že sa na súčasnom trhu nachádza veľké množstvo drevoobrábacích značiek a vážime si, že ste sa rozhodli zakúpiť práve stroj značky Laguna Tools od IGM.

Každý stroj Laguna Tools bol starostlivo navrhnutý s ohľadom na potreby zákazníka. Vďaka praktickým skúsenostiam značka Laguna Tools neustále pracuje na vytváraní inovatívnych a profesionálnych strojov. Stroje, ktoré inšpirujú k tvorbe umeleckých diel a s ktorými je radosť pracovať.

Obsah

1. 1. Prehlásenie o zhode

1.1 Záruka

2. O manuáli

3. Špecifikácie stroja

3.1 Súčasti stroja
3.2 Technické údaje
3.3 Hlavné prvky

4. Všeobecná bezpečnosť práce

4.1 Použitie stroja
4.2 Pracovná plocha
4.3 Osobná bezpečnosť
4.4 Použitie stroja
4.5 Upozornenie k bezpečnostným prvkom
4.6 Upozornenie k prvkom píly
4.7 Príčiny spätného rázu a s ním spojené nebezpečie
4.8 Bezpečnostná výstraha pre prácu s pilou
4.9 Elektrické zapojenie
4.10 Hluk
4.11 Uzemnenie
4.12 Vyrozenie
4.13 Poznámka k bezpečnosti a správne mu používaniu stroja

5. Opis častí stroja

5.1 Ovládanie

6. Zostavenie stroja

6.1 Prevzatie stroja a rozbalenie
6.2 Obsah krabíc
6.3 Prehľad jednotlivých dielov
6.4 Zostavenie stroja
6.5 Inštalácia/vybratie stolnej vložky
6.6 Inštalácia/odstránenie bezpečnostných prvkov
6.7 Inštalácia/vybratie pilového kotúča

7. Úpravy stroja

7.1 Úpravy pravítka
7.2 Úprava stola
7.3 Úprava naklonenia hriadeľa
7.4 Úprava naklonenia hriadeľa
7.5 Úprava príslušenstva
7.6 Podávač a podávací blok

8. Typy rezov

8.1 Pozdĺžny rez
8.2 Uholový pozdĺžny rez
8.3 Pozdĺžne rezanie menších obrobkov
8.4 Priečný rez
8.5 Uholový priečný rez
8.6 Pokosový rez

9. Údržba

9.1 Mapa súčiastok píly

10. Odstránenie problémov

1. Prehlásenie o zhode

Prehlasujeme, že tento výrobok je v súlade so smernicou a normou uvedenú na 2. strane tohto manuálu.

1.1 Záruka

Firma IGM nástroje a stroje s. r. o. sa vždy snaží dodať kvalitný a výkonný produkt. Uplatnenie záruky sa riadi platnými obchodnými a záručnými podmienkami firmy IGM nástroje a stroje s. r. o.

2. O manuáli

Účelom tejto príručky je starostlivo pokryť nastavenie, údržbu a úpravy vášho nového stroja. Okrem všeobecných bezpečnostných pokynov sa táto príručka NEVZŤAHUJE na drevoobrábacie alebo kovoobrábacie techniky, a na príslušné bezpečnostné opatrenia potrebné na bezpečné ovládanie. Existuje niekoľko organizácií s publikáciami, ktoré sa týkajú bezpečného zaobchádzania, technik a riadnym použitím tohto stroja.

3. Špecifikácie stroja

3.1 Súčasti stroja

Profesionálna stolná vložka (inštalované na píle)
250mm kotúč (inštalované na píle)
Rozvierací klin (inštalované na píle)
Uholové pravítko (na strane píly)
Držiaky príslušenstva (inštalované na píle)
Pozdĺžne pravítko
Kryt kotúča
Kľúč matice
Montážne kľúče



Obr. 1

3.2 Technické údaje

Napájanie 230V / 50Hz / 1 fáza
Typ motoru Asynchrónny AC motor s TEFC kondenzátorom
Príkon 2200 W
Otáčky 2850 /min-1
Prúd pri maximálnom zaťažení 14.5 A

Štartovací kondenzátor 400 µF-U
Kondenzátor 50 µF-U
Typ spínača

Magnetický s ochranou proti preťaženiu
Prenos energie Klinový remeň 142J FJ
Napájací kábel 2 m / H07RNF
Zástrčka (vidlica) CEE 7/7
Odporučený istič 16 A, vypínacia charakteristika C (16/1 / C)

Všeobecné
Stopa stroja (DxŠ) 503 x 520 mm
Rozmery (DxŠxV) 1663 mm x 1652 mm x 1081 mm
Prepravné rozmery (DxŠxV) 1130 mm x 1100 mm x 1190 mm
Hmotnosť (bez príslušenstva) 157 Kg
Prepravná hmotnosť: 202 Kg
Odsávanie: Priemer hrdla 101.6 mm
Odsávanie m³/h, min. 934 m³/h
Emise hluku N/A

Špecifikácia píly
Priemer kotúča 250 mm
Upínanie kotúča 30 mm
Otáčky 3800 /min-1
Rotácia kotúča
Po smere hodinových ručičiek (smerom k upínaní) Pozdĺžny rez, s pravítkom
914,4 mm vpravo (1320,8 mm s príslušenstvom)
Max. výška rezu pri 90° 79 mm
Max. výška rezu pri 45° 56 mm
Naklonenie kotúča 45° doľava, 3° nastavenie
trňa Rozmery píly, s rozšírením (DxŠxH) 1117.5 mm x 1663 mm
Rozmery bočných stolov (DxŠ) 792 x 305 mm
Drážka na uholové pravítko 19 a 23 mm, T-drážka
Typ pozdĺžneho pravítka Nastaviteľné pravítko s excentrom
Rozmery pravítka (DxŠxTl.) 670 x 80 x 17 mm
Typ stolnej vložky Profesionálna stolná vložka
Rozmery vložky (DxŠxTl.) 372 x 104.5 x 13 mm
Pracovná výška (zem – stól) 887 mm

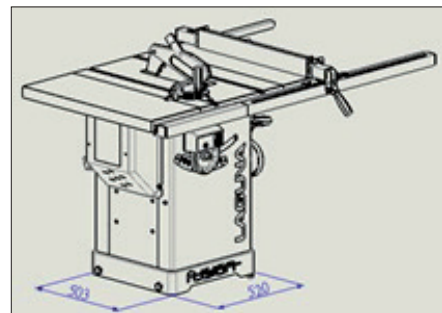

Obr. 2

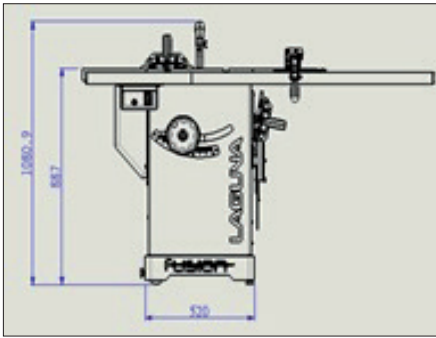

Obr. 3

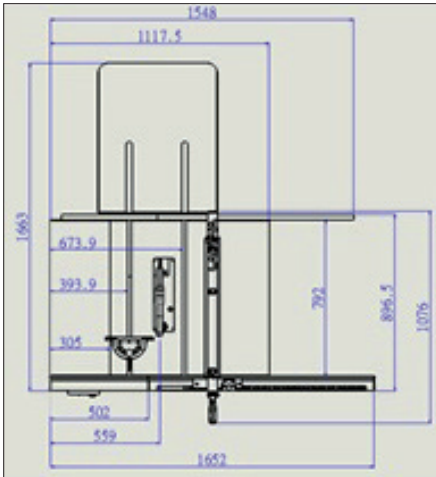

Obr. 4

3.3 Hlavné prvky

- Robustné liatinové zavesenie motoru.
- Liatinové ovládacie kolesá.
- Dve T-drážky z oboch strán píloveho kotúča.
- Plynulé a jednoduché ovládanie naklonenia a výšky rezu.
- Páka pro rýchlu výmenu kotúča.
- Polohovateľný centrálny vypínač.
- Rýchle upínanie rozvieracieho klinu.
- Integrovaná uzamykateľné kolesá.
- Zadný prídavný stôl v cene.

4. Všeobecná bezpečnosť práce

Upozornenie: Prečítajte si všetky bezpečnostné pokyny. Nedodržanie bezpečnostných pokynov môže mať za následok poškodenie stroja a vážne zranenie obsluhy a okolostojacich. Uschovajte všetky varovania a pokyny pre budúce použitie.

4.1 Použitie stroja

- Stolná píla a pravítka sú určené k použitiu výhradne pre nasledujúce účely: - Laminované a nelaminované materiály (napr.: drevotrieska, MDF, latovka...)
- Masívne drevo - Sadrokartón, dyha s vhodným upínacím zariadením
- Rozmerové stabilné plasty (termosety, termoplasty). Pri rezaní týchto materiálov obvykle nevznikajú žiadne riziká, ak ide o prach, triesky a produkty tepelnej degradácie.

Nástroje:

Zvolený pílový kotúč musí byť vhodný ako pre konkrétne pracovné použitie, tak pre konkrétny materiál.

- Pro pílu sú vhodné iba kotúče so zubom z mikrozrného tvrdokovu do priemeru 250 mm, veľkosť upínacieho otvoru 30 mm.
- Pílové kotúče z rýchloreznej ocele alebo

chróm–vanádiové kotúče sa v píle nesmú používať.

- Pílové kotúče a ich upevňovacie zariadenie musí odpovedať EN 847-1: 2013. Umiestnenie píly:

- Stroj nie je vhodný na použitie v exteriéroch alebo v miestnostiach, ktoré sú vystavené vlhkosti alebo nebezpečeniu výbuchu.

- Stroj musí byť používaný s vhodným odsávacím systémom.

- Vhodná okolitá teplota: +10 °C až +35 °C.

- Vhodná nadmorská výška: do 1000 m nad modrom.

- Vlhkosť: neprekračujte 50 % pri 35 °C.

- K zamýšľanému použitiu tiež patrí dodržiavanie našich špecifikovaných prevádzkových, údržbárskych a opravných podmienok a bezpečnostných informácií obsiahnutých v manuáli.

- Stolnú pílu môžu používať, zostavovať a udržiavať len osoby, ktoré sú so strojom oboznámené a sú si vedomé nebezpečenstva.

- Je potrebné dodržiavať príslušné predpisy pre predchádzanie úrazom a ďalšie všeobecne uznávané pravidlá technickej bezpečnosti.

- Opravy musí vykonávať poverená osoba. Je povolené používať len originálne náhradné diely. Nepreberáme žiadnu záruku za škody spôsobené použitím neoriginálnych náhradných dielov.

Upozornenie: Je zakázané používať stroj v prostredí, kde hrozí nebezpečenstvo výbuchu!

4.2 Pracovná plocha

- Uchovajte stroj mimo dosahu detí a osôb, ktoré nevedia so strojom pracovať. Nedovoľte, aby sa okolostojaci dotýkali stroja alebo napájacieho kábla. Na pracovisku by mala byť iba obsluha stroja.

- Udržujte pracovný povrch v čistote a dobre osvetlený. Preplnená pracovná plocha môže obmedziť použitie stroja a byť príčinou zranenia.

- Uistite sa, že pracovná plocha je zabezpečená a nie je prístupná nepreškoleným osobám a deťom. Ak je to možné, stroje a pracovné priestory uzamknite a nechajte všetky stroje odpojené.

- Stroj ani jeho časti neskladujte ani neodkladajte do mokra, vlhka alebo nebezpečných priestorov. Nikdy nepoužívajte stroj vo vlhkom alebo mokrom prostredí; existuje vážne riziko úrazu elektrickým prúdom. Vystavenie stroja tomuto prostrediu môže mať za následok jeho poškodenie alebo úraz obsluhy. Nepoužívajte stroj v prítomnosti horľavých kvapalín alebo plynov.

- Nepoužívajte stroj v prítomnosti horľavých kvapalín alebo plynov. Stroj vytvára iskry, ktoré môžu zapáliť prach alebo výpary.

4.3 Osobná bezpečnosť

- Buďte opatrní, sledujte, čo robíte a pri práci s elektrickým náradím používajte zdravý rozum. Nepoužívajte elektrické náradie ani stroj, ak ste unavený, pod vplyvom drog, alkoholu

alebo liekov. Chvilke nepozornosti môžu mať za následok vážne zranenie.

- Používajte ochranné odevy. Používajte ochranné okuliare. Ochranné prostriedky, ako je protiprachová maska, protišmyková bezpečnostná obuv, prilba alebo ochrana sluchu znižujú pravdepodobnosť poranenia, ak sú používané za vhodných podmienok.

Zabráňte neúmyselnému spusteniu stroja. Pred pripojením k napájaniu sa uistite, že spínač nie je v polohe on (zapnuté).

Pred zapnutím odstráňte z povrchu stroja akékoľvek kľúče či nástroje. Zanechanie akýchkoľvek nástrojov či príslušenstva na stroji pri zapnutí môže spôsobiť zranenie.

Nenakláňajte sa nad stroj. Pri práci vždy udržiavajte patričnú rovnováhu a nenakláňajte sa telom nad stroj. V neočakávaných situáciách budete mať väčšiu kontrolu nad strojom.

Noste zodpovedajúci odev. Nenoste voľné oblečenie alebo šperky. Udržujte svoje vlasy a odev mimo pohyblivé časti. Pohyblivé časti môžu zachytiť voľné oblečenie, šperky alebo dlhé vlasy.

Ak máte možnosť pripojiť stroj na odsávanie a podobné zariadenie, uistite sa, že sú riadne pripojené do týchto systémov. Použitie odsávania znižuje riziká spojené s prachom z dielni.

- Aj keď ste so strojom zvyknutí pracovať, buďte ostražití. Neopatrné používanie môže spôsobiť vážne zranenie v zlomku sekundy.

- Najdôležitejšie je poznať svoj stroj. Prečítajte si návod na obsluhu a štítky pripojené k stroju a porozumejte im. Zoznámte sa s použitím, obmedzeniami a nebezpečenstvom, ktoré môžu plýnuť z použitia stroja.

- Používajte ochranné okuliare. Použitie niektorých strojov vyžaduje dodatočnú ochranu tváre, nielen ochranné okuliare. Zoznámte sa so správnym používaním ochranných odevov.

- Používajte ochranu sluchu. Niektoré stroje pracujú vo vysokých hladinách hluku. Aby ste predišli ujme, vždy používajte ochranu sluchu. Chráňte sa proti úrazu elektrickým prúdom. Zabráňte všetkému telesnému kontaktu s uzemnenými povrchmi a časťami stroja, ktoré predstavujú elektrické nebezpečenstvo.

- Vyvarujte sa náhodnému spusteniu strojov. Pred pripojením k napájaniu sa uistite, že je vypínač v pozícii „vypnuté“.

- Neodstraňujte bezpečnostné prvky. Súčiastky stroja ako rozvierací klin, kryt píloveho kotúča, prítlačné hrebene, podávače, a pod., sú na stroji pre minimalizáciu rizika poranenia. Ponechajte tieto súčiastky na mieste, ak nemáte k dispozícii bezpečnejšie príslušenstvo.

- Buďte vždy na pozore a venujte strojom 100 % svojej pozornosti. Neuposlúchnutie môže mať za následok vážne zranenie obsluhy stroja alebo okolostojacich.

- Nespoliehajte sa na bezpečnostné prvky. Obsluha tohto stroja je 100% zodpovedná za svoju vlastnú bezpečnosť. Ochranné a bezpečnostné prvky dodávané s týmto strojom nestačia na zaistenie bezpečnosti.

- Pravidelne kontrolujte stav súčiastok stroja a ich poškodenia. Pred každým použitím sa uistite, že stroj ani jeho súčasti nie sú poškodené ani neexistuje riziko poškodenia stroja. Alebo jeho súčasťou. Pokiaľ na stroji Alebo súčiastke objavíte poškodenie, okamžite zastavte prácu a odstavte stroj z prevádzky,

kým nedôjde k výmene súčasti.

Upozornenie: Všetky opravy by mali byť vykonávané školeným personálom.

Upozornenie: Pre opravy používajte iba originálne diely Laguna Tools od IGM. Ostatné diely môžu spôsobiť poškodenie stroja alebo úraz.

Upozornenie: Používajte len odporúčané príslušenstvo. Ostatné príslušenstvo môže spôsobiť poškodenie stroja alebo úraz.

4.4 Použitie stroja

- Náradie nepoužívajte násilím. Používajte správne náradie a stroj pre zamýšľaný úkon. Správny stroj alebo náradie budú robiť prácu lepšie a bezpečnejšie.
- Stroj nepoužívajte ak nefunguje vypínač. Akékoľvek elektrické náradie, ktoré nemožno pomocou spínača ovládať, je nebezpečné a musí byť opravené.
- Pred vykonávaním akýchkoľvek úprav, výmeny príslušenstva alebo uskladnením, odpojte zástrčku zo zdroja napájania a/alebo vyberte batériu, ak sa dá odpojiť. Takéto preventívne bezpečnostné opatrenia znižujú riziko náhodného spustenia.
- Stroje ukladajte mimo dosahu detí a nedovoľte osobám, ktoré nie sú so strojom alebo týmito pokynmi oboznámené, aby s ním pracovali. Stroj je v rukách nekalifikovaných používateľov nebezpečný.
- Udržiavajte stroje a príslušenstvo. Skontrolujte, či sú pohyblivé časti správne zarovnané alebo ukotvené, či nie sú poškodené a či nie sú poškodené. Ak sa stroj pokazí, nechajte ho opraviť pred ďalším použitím. Mnoho úrazov je spôsobených zlou údržbou stroja.
- Rezné nástroje udržiavajte ostré a čisté. Správne udržiavané nástroje s presným ostrím majú menšiu pravdepodobnosť zaseknutia a jednoducho sa ovládajú.
- Stroj a jeho príslušenstvo používajte v súlade s týmito pokynmi, s ohľadom na pracovné podmienky a prácu, ktorá má byť vykonaná. Použitie stroja pre iné práce, než na ktoré sú určené, môže viesť k úrazu alebo poškodeniu stroja.
- Rukoväte na stroji udržiavajte čisté, suché, bez oleja a masťoty. Klzké rukoväte a plochy uchopenia bránia bezpečnej manipulácii a ovládaniu stroja v nečakaných situáciách.
- Dodržujte odporúčanú rýchlosť stroja. Stroj bude vykonávať lepšiu a bezpečnejšiu prácu, ak bude prevádzkovaný v správnej rýchlosti.
- K práci používajte správne nástroje. Zoznámte sa s možnosťami a obmedzeniami tohto stroja. Jednoducho povedané nesnažte sa „prestrčiť“ hranatý obrobok okrúhlym otvorom“.
- Obrobok riadne zaistíte. Pre všetky drevospracujúce a kovoobrábacie práce by mal byť obrobok správne zaistený obsluhou pomocou vhodných svoriek a zverákov. Vždy používajte svorku alebo zverák, ak je k dispozícii. Ich použitie je bezpečnejšie ako pridržiavanie obrobku rukou. U tohto stroja existuje iba jeden správny smer posuvu. Netlačte obrobok v zlom smere posuvu.
- Nikdy nenechajte stroj bežať bez dozoru. Nenechávajte bežiaci stroj osamote, kým sa úplne nezastaví. Pokiaľ je zariadenie bez dozoru, odpojte ho z napájania. Pravidelne vykonávajte údržbu. Pre zaručenie čistej a bezpečnej práce používajte iba ostré a čisté nástroje.
- Dodržujte pokyny pre mazanie a údržbu príslušenstva. Káble stroja pravidelne kontrolujte a pokiaľ sú poškodené, nechajte ich opraviť. Predlžovacie káble pravidelne

kontrolujte a pokiaľ sú poškodené, vymeňte ich. Pri práci majte čisté ruky bez oleja alebo masťoty.

- Osvetlenie. Zaistíte zodpovedajúce osvetlenie dielne a stroja.
- Odsávanie. Počas používania musí byť stroj pripojený k odsávaciemu systému pre odvod triesok a prachu.

4.5 Upozornenie k bezpečnostným prvkom

- Neodstraňujte bezpečnostné prvky. Kryty musia byť v prevádzkyschopnom stave a musia byť riadne namontované. Ochranný kryt, ktorý je uvoľnený, poškodený alebo nefunguje správne, musí byť opravený alebo vymenený.
- Vždy používajte kryt pílového kotúča a rozvierací klin pre každé rezanie. Bezpečnostné prvky znižujú riziko úrazu alebo poškodenia stroja pri prerezoch na píle.
- Pred zapnutím sa uistite, že sa rozvierací klin ani kryt kotúča nedotýkajú samotného kotúča. Kontakt týchto častí za chodu môže spôsobiť nebezpečenstvo.
- Rozvierací klin nastavte podľa inštrukcií v tomto manuáli. Nesprávne rozstupy, umiestnenie a vyrovnanie môžu viesť k neúčinnosti rozvieracieho klinu.
- Aby správne pracoval, musí sa rozvierací klin pri reze dotýkať obrobku. Rozvierací klin nezaručuje ochranu proti spätnému rázu ak sú na píle rezané príliš malé kusy, ktoré na neho nedosiahnu. V tomto prípade nemá rozvierací klin ako zabrániť spätnému rázu.
- S rozvieracím klinom používajte príslušný kotúč. Aby rozvierací klin správne fungoval, musí sa priemer pílového kotúča zhodovať s vhodným rozvieracím klinom; telo pílového listu musí byť tenšie ako hrúbka rozvieracieho klinu a šírka rezu pílového kotúča musí byť širšia ako hrúbka rozvieracieho klinu.

4.6 Upozornenie k prvkom píly

- Nebezpečenstvo: nikdy sa nepribližujte prstami ku kotúču. Okamih nepozornosti alebo sklznutia môže spôsobiť vážne zranenie.
- Obrobky vkladajte do rezu iba proti smeru otáčania. Pri rezaní obrobku v rovnakom smere, v akom sa pílový kotúč otáča nad stolom, môže dôjsť k zatiahnutiu obrobku a vašej ruky do rezu.
- Nikdy nepoužívajte uhlové pravítko k posuvu obrobku pri pozdĺžnom rezaní. Pri priečnom rezaní s uhlovým pravítkom nepoužívajte pozdĺžne pravítko ako doraz. Posuv obrobku pozdĺžnym a uhlovým pravítkom naraz zvyšuje pravdepodobnosť zaseknutia alebo spätného rázu.
- Pri pozdĺžnom reze posúvajte obrobok za časť medzi pravítkom a pílovým kotúčom. Ak je vzdialenosť medzi kotúčom a pravítkom väčšia ako 150 mm, použite podávač. Ak je menšia ako 50 mm, použite podávaci doštičku. „Predĺžené ruky“ a podobné príslušenstvo drží vaše ruky v bezpečnej vzdialenosti od pílového kotúča.
- Používajte iba podávacie príslušenstvo dodané výrobcom alebo vyrobené v súlade s inštrukciami výrobcu. Tieto podávače poskytujú dostatočnú vzdialenosť medzi rukou a kotúčom.
- Nikdy nepoužívajte poškodený alebo skrátený podávač. Poškodený podávač môže pri sklznutí spôsobiť ujmu vám aj vášmu stroju.
- „Ručne“ rozhodne nerobte akékoľvek úkony. Vždy na rezanie a vedenie obrobku používajte pravítko. „Ručne“ je myslené používanie len rukou na držanie a vedenie obrobku miesto pravítok. Ručné rezanie vedie k zlému rezu,

spätnému rázu a zasekávaniu.

- Nikdy sa nenakláňajte alebo nenatáčajte cez rotujúci kotúč. Nakláňanie sa cez pílu, napríklad pre obrobok, môže viesť k zraneniu.
- Dlhšie obrobky, ktoré presahujú cez okraj píly pridržujte a udržiavajte ich tak rovnoobežne. Príliš dlhé alebo široké obrobky majú tendenciu sa nakláňať alebo otáčať, týmto môžete nad obrobkom stratiť kontrolu, čo môže viesť k zraneniu alebo riziku spätného rázu.
- Posúvajte obrobok do rezu rovnomernou rýchlosťou. Obrobkom nekrúťte ani ho pri reze neohýbajte. Ak sa stroj alebo obrobok zaseknú, okamžite odpojte stroj od napájania a zablokovania sa zbavte. Zaseknutie píly obrobkom môže spôsobiť riziko spätného rázu alebo preťaženie motora.
- Neodoberajte kusy odrezaného materiálu, zatiaľ čo píla stále ide. Materiál sa môže zaseknúť medzi pravítkom a pílovým kotúčom alebo v kryte kotúča a také odstránenie obrobku môže viesť k zraneniu. Vypnite pílu a počkajte na zastavenie kotúča pred odstránením materiálu.
- Pri skracovaní materiálu hrúbky nižšej ako 2 mm, použite príslušné pravítko. Príliš tenký obrobok sa môže zaseknúť pod pravítkom a spôsobiť tak spätný ráz.

4.7 Príčiny spätného rázu a s ním spojené nebezpečenstvo

- Nikdy nestojte priamo pred kotúčom. Postavte sa vždy na stranu kotúča, kde je pravítko. Spätný ráz môže vystreliť obrobok na obsluhu stroja, stojacej priamo naproti kotúču, vysokou rýchlosťou.
- Nikdy sa nad pílu nenakláňajte so zámerom pridržania obrobku. Mohlo by dôjsť k náhodnému kontaktu s pílovým kotúčom alebo by spätný ráz mohol natiahnuť prsty do pílového kotúča.
- Nikdy nedržte a netlačte odrezávaný kus obrobku. Držanie alebo tlačené odrezku môže spôsobiť spätný ráz.
- Pozdĺžne pravítko zarovnajte rovnoobežne s kotúčom. Zle zarovnané pravítko môže chybné pridržať obrobok a spôsobiť tak spätný ráz.
- Buďte opatrní najmä pri rezaní zostavených obrobkov s neviditeľnými spojmi. Kotúč sa môže zaseknúť o časti, ktoré držia obrobok pohromade a spôsobiť tak spätný ráz. Poznámka: vyššie uvedené bezpečnostné varovanie sa vzťahuje iba na stroje, u ktorých sú podobné rezy povolené konštrukciou a pokynmi.
- Veľkoformátové obrobky pridriavajte príslušenstvom pre zamedzenie zaseknutia obrobku a spätného rázu. Veľké obrobky majú tendenciu krútiť sa pod vlastnou hmotnosťou. Podpery musia pridriavať obrobok po celej dĺžke.
- Buďte opatrní najmä pri rezaní skrútených, hrčovitých alebo neštandardných obrobkov, ktoré nemajú rovnú hranu pre vedenie pozdĺž pravítok. Skrútený, neštandardný alebo hrčovitý obrobok je nestabilný a spôsobuje nezrovnalosť v reze kotúča, zasekávania a spätný ráz.
- Nikdy na píle nerežte viac ako jeden obrobok. Píla sa môže zaseknúť o jeden z obrobkov a spôsobiť spätný ráz.
- Pri reštartovaní píly s kotúčom v obrobku vycentrujte kotúč v záreze tak, aby zuby nezasahovali do materiálu. Kotúč by sa chytil do obrobku, zdvihol by ho, a spôsobil spätný ráz.
- Udržiavajte nástroje čisté, ostré a presné. Nikdy nepoužívajte zvlnené kotúče alebo kotúče s nalomeným či zlomenými zubami. Ostré a presné nástroje minimalizujú zachytenie, spätný ráz a nepresnosti.

4.8 Bezpečnostná výstraha pre prácu s pílu

• Vždy vypnite stovú pílu a odpojte napájací kábel pri výmene pílového kotúča, pri úpravách rozvieracieho klinu alebo krytu pílového kotúča alebo ak je stroj ponechaný bez dozoru. Preventívne opatrenia zabránia nehodám.

• Nenechávajte motor bežať bez dozoru. Vypnite stroj a neodchádzajte, kým nedobehne. Píla bez obsluhy je nekontrolovateľným nebezpečenstvom.

• Pílu umiestnite na dobre osvetlené miesto s rovnou podlahou. Píla by mala byť umiestnená na miesto s dostatkom miesta nielen pre pílu, ale aj rôzne veľkosti obrobkov. Umiestnenie píly na stiesnené, tmavé miesto a nerovnú kľžku rozptyľujú obsluhu alebo sa zaseknúť do pílového kotúča.

• Pravidelne čistite a odstraňujte prach z povrchu aj okolo píly za pomoci odsávania. Nahromadené piliny sú horľavé a môžu sa samovoľne vznietiť.

• Píla musí byť zabezpečená. Nezaistená píla sa môže neočakávane pohnúť alebo prevrátiť.

• Pred zapnutím píly odstráňte zo stola piliny a akékoľvek nástroje a pod. Neporiadok na stole môže rozptyľovať obsluhu alebo sa zaseknúť do pílového kotúča.

• Vždy používajte upnutie kotúča správnej veľkosti a tvaru. Kotúče, ktoré nesedia na hriadeľ budú po zapnutí nekontrolovateľné a nebezpečné ako pre obsluhu, tak aj pre stroje.

• Nikdy nepoužívajte poškodené alebo nesprávne príslušenstvo k upnutiu kotúča (skrutky, matice, podložky). Jednotlivé príslušenstvá pre upnutie kotúča sú vyrobené špecificky pre túto pílu a jej bezpečné používanie.

• Nikdy si na pílu nestúpajte, nepoužívajte pílu ako stoličku. Píla by sa mohla prevrátiť alebo by ste mohli zavadiť o pílový kotúč.

• Uistite sa, že je kotúč nainštalovaný v správnom smere. Do píly neupínajte brúsne kotúče alebo kefovacie kotúče. Zlé upnutie kotúča alebo použitie nesprávneho príslušenstva môže viesť k zraneniu.

4.9 Elektrické zapojenie

• Zástrčka musí sedieť do typu zásuvky. Nikdy neupravujte zástrčku. Nepoužívajte adaptéry. Nijako upravené a zodpovedajúce zástrčky eliminujú riziko úrazu.

• Najprv odpojte napájanie. Pred akoukoľvek úpravou, výmenou alebo servisom odpojte stroj od napájania.

• Napájanie
Stroj je určený pre napájanie 230V / 50Hz / 1 fáza.

• Pre úpravu akýchkoľvek elektrických častí a pripojenie vyhľadajte kvalifikovaného elektrikára.
Ak tak neurobíte, môže dôjsť k poškodeniu stroja alebo k úrazu elektrickým prúdom.

• Zástrčka.
Vami objednaný stroj nemusí byť dodaný so zástrčkou, kvôli rôznym medzinárodným štandardom. Pripojenie stroja môže vykonávať

iba kvalifikovaný elektrikár.

Dajte si pozor aby ste nepoškodili kábel. Chráňte kábel pred poškodením o ostré hrany alebo pohyblivé časti stroja. Poškodené káble zvyšujú riziko úrazu elektrickým prúdom.

• Predlžovacie káble.
Pred použitím predlžovacích káblov sa poraďte s kvalifikovaným elektrikárom. Akékoľvek poškodenie na predlžovacom kábli okamžite opravte.

• Pri práci so strojom mimo dielňu použite predlžovací kábel so zodpovedajúcim stupňom krytia IP. Predídete tak úrazu elektrickým prúdom.

• Ak je použitie stroja vo vlhkom prostredí nevyhnutné, použite napájanie s prúdovým chráničom.
Jeho použitie znižuje riziko úrazu.

• Elektrická ochrana
Užívateľ by mal stroj pripojiť len na zásuvkový okruh s ističom 16 A, vypínacie charakteristika C (16/1 / C) a ochranou proti prepätiu.

4.10 Hluk

• **Referenčné normy.**
Meranie emisií hluku bolo vykonané podľa EN ISO 11202: 2010 pre stanovenie hladiny akustického tlaku v prevádzkových polohách. Keď namerané hladiny hluku v prevádzkových polohách prekročili 80 dB (A), boli merania hladín akustického výkonu vykonané podľa EN ISO 3746: 2010.

• **Pracovné podmienky.**
Prevádzkové podmienky pre meranie hluku sú v súlade s prílohou A normy ISO 7960: 1995.

• **Výsledky testovania:**
Hladina akustického tlaku A 91,3 dB
Vážená hladina akustického výkonu A 113,8dB
Pridružená neistota K = 4 dB
Hluk na pozadí 55 dB
Uvedené hodnoty sú úrovne emisií a nie sú nevyhnutne bezpečnými pracovnými hladinami zvuku. Hoci existuje korelácia medzi úrovňami emisií a expozíciou, nemožno ju spoľahlivo použiť na určenie, či sú alebo nie sú potrebné ďalšie preventívne opatrenia. Faktory, ktoré ovplyvňujú skutočnú úroveň expozície, zahŕňajú podobu pracovnej miestnosti, ďalšie zdroje hluku atď., t. j. počet strojov a ďalšie procesy. Prípustná úroveň expozície sa tiež môže v jednotlivých krajinách líšiť. Tieto informácie však používateľovi stroja umožnia lepšie vyhodnotiť nebezpečenstvo a riziko.

4.11 Uzemnenie

• Riadne uzemnenie stroja znižuje riziko úrazu elektrickým prúdom.

• Vyvarujte sa kontaktu s uzemnenými povrchmi, ako sú potrubia a radiátory. Kontakt s uzemnenými predmetmi zvyšuje riziko úrazu elektrickým prúdom.

• Neupravujte zástrčku. Neodstraňujte akekoľvek časti zástrčky.

• Používajte len troch-vodičovej predlžovacie káble. Nepoužívajte dvoch-vodičovej predlžovacie káble.

• Stroj pripojte iba na riadne uzemnený napájací okruh.

4.12 Vyrozenie

Upozornenie: Pred pripojením tohto stroja k zdroju napájania sa uistite, že napätie je rovnaké, aké je uvedené na štítku stroja. Skontrolujte tiež, či je napájací zdroj vybavený vhodným ističom a zástrčkou podľa miestnych elektrických predpisov. V prípade pochybností stroj nezapájajte. Používanie stroja s iným napätím než tým, ktoré je vyobrazené na štítku, môže mať za následok poškodenie elektrických súčastí stroja, na ktoré sa následne nevzťahuje záruka.

Upozornenie: Niektorý prach, ktorý vzniká brúsením, rezaním, vŕtaním a inými stavebnými prácami, obsahuje chemikálie, o ktorých je známe, že spôsobujú rakovinu, vrodene vady alebo iné reprodukčné poškodenia. Niektoré príklady týchto chemikálií sú:

- Olovo z olovených farieb.
 - Kryštalický oxid kremičitý z tehál, cementu a iného murivo.
 - Arzén a chróm z chemicky upraveného reziva.
- Vaše riziko vystavenia sa líši v závislosti na tom, ako často vykonávate tento typ práce. Ak chcete znížiť expozíciu týmto chemikáliám, pracujte v dobre vetranom priestore a pracujte so schválenými bezpečnostnými zariadeniami, ako sú tvárové alebo prachové masky, ktoré sú špeciálne navrhnuté k odfiltrovaní mikroskopických častíc.

4.13 Poznámka k bezpečnosti a správne mu používaniu stroja

Stroje vyrábané spoločnosťou Laguna Tools, dodávané spoločnosťou IGM nástroje a stroje s. r. o., sú pri správnom používaní bezpečné, a spolu s CE certifikáciou tiež spĺňajú európske normy pre bezpečné použitie strojov. Spoločnosť Laguna Tools a IGM nie sú v žiadnom prípade zodpovedné za zranenia alebo smrť, ku ktorej dôjde pri používaní tohto produktu. Vaša osobná bezpečnosť je zo 100% vaša zodpovednosť a používanie tohto produktu vyžaduje vašu 100% pozornosť. Ak si nie ste istý správnym postupom práce, na ktorú sa pripravujete, NEPOKRAČUJTE, kým nekontaktujete spoločnosť Laguna Tools alebo IGM nástroje a stroje. Tu vám poradíme ohľadom správneho použitia stroja. Účelom tejto príručky je starostlivo pokryť nastavenie, údržbu a úpravy vášho nového stroja. Okrem všeobecných bezpečnostných pokynov sa táto príručka NEVZŤAHUJE na drevospracujúce alebo kovoobrábacie techniky, a na príslušné bezpečnostné opatrenia potrebné na bezpečné ovládanie. Existuje niekoľko organizácií s publikáciami, ktoré sa týkajú bezpečného zaobchádzania, technik a riadnym použitím tohto stroja:



Varovanie
Nižšie uvedené symboly upozorňujú na dodržiavanie správnych bezpečnostných postupov pri používaní tohto stroja.



Držte prsty v bezpečnej vzdialenosti od pílového kotúča.



Ochrana životného prostredia:
Elektrické výrobky by nemali byť likvidované spolu so zmiešaným odpadom. Recyklujte v príslušnom recyklačnom centre. Informácie o recyklácii vám poskytne miestny úrad alebo predajca.



Používajte prachovú masku alebo respirátor.



Používajte ochranu zraku.



Používajte ochranu sluchu.



Pred opravou odpojte od napájania.



Pred použitím si prečítajte všetky inštrukcie a návod na použitie/manuál.



Noste ochranné rukavice.

5. Opis častí stroja

1. Štart / Stop
2. Pozdĺžne pravítko
3. Predné vedenie pravítka
4. Zadné vedenie pravítka
5. Liatinový stôl s drážkami
6. Základňa s mobilnými kolesami
7. Ovládacie koleso výšky hriadeľa
8. Ovládacie koleso naklopenia hriadeľa
9. Odsávacie hrdlo
10. Kryt motora
11. Stolná vložka
12. Kotúč
13. Kryt kotúča
14. Rozvierací klin
15. Kľúč
16. Podávač
17. Uholové pravítko

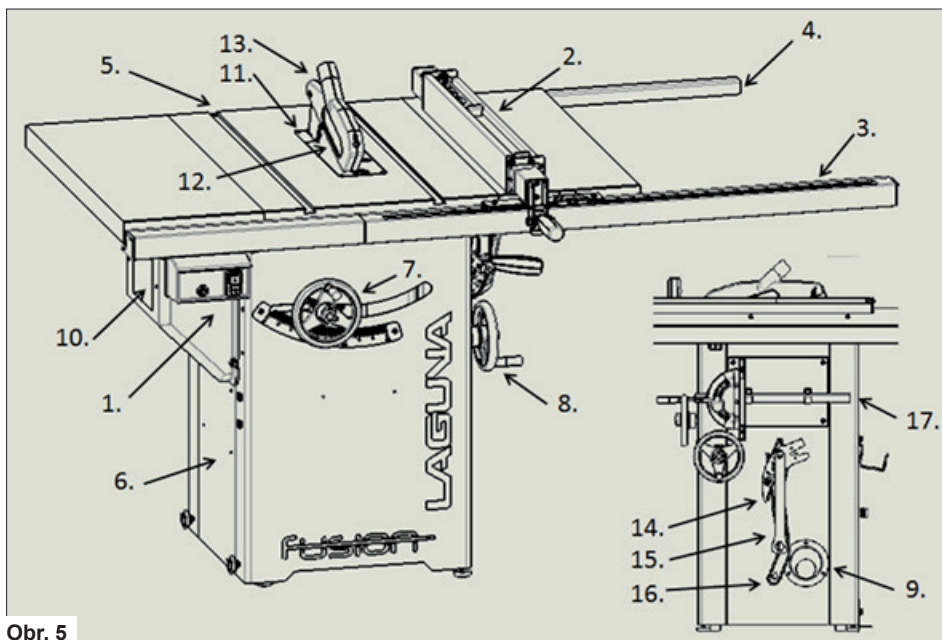

Obr. 5

5.1 Ovládanie Štart/Stop/Poistka

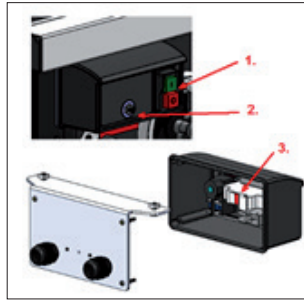

Obr. 6

1. Magnetický spínač
 2. Poistka
 3. Ochrana proti preťaženiu
- UPOZORNENIE: PRED VÝMENOU POISTKY VŽDY STROJ VYPNITE A ODPOJTE ZO SIETE**

Nastavenie výšky kotúča

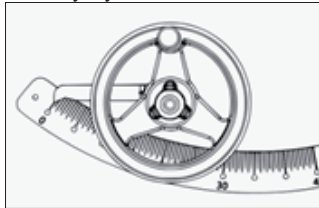

Obr. 7

Nastavenie výšky hriadeľa upravuje výšku prierezu. Ovládacie koleso je vybavené uzamknutím nastavenia výšky. Za ovládacím kolesom je pravítko. V smere hodinových ručičiek pre pohyb nahor, proti smeru hodinových ručičiek pre pohyb nadol. **UPOZORNENIE: NESNAŽTE SA MANIPULOVAŤ UZAMKNUTÝM KOLESOM.**

Naklopenie kotúča

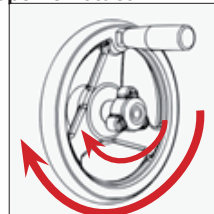

Obr. 8

Ovládanie naklopenia kotúča je na pravej strane skrine. V strede je uzamknutie naklopenia. V smere hodinových ručičiek doľava, proti smeru doprava. **UPOZORNENIE: NESNAŽTE SE MANIPULOVAT UZAMKNUTÝM KOLESOM.**

Páka pre zamknutie

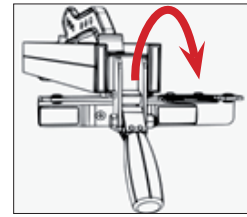

Obr. 9

Uzamknutie pozdĺžneho pravítka pomocou excentra pevne zaistí pravítko kdekoľvek v pozdĺžnom vedení.

6. Nastavenie stroja

Dávajte pozor: Stroj je veľmi ťažký. Pre manipuláciu so strojom je potreba aspoň dvoch ľudí.

Upozornenie: NEPRIPOJUJTE k napájaniu, kým nie je stroj kompletne nastavený. Kým je píla zapojená v napájaní, neupravujte ju a neinštalujte súčiastky.

Upozornenie: Aby ste predišli problémom a úrazom pri nastavovaní, prečítajte si celý manuál.

6.1 Prevzatie stroja a rozbalenie

Ak v dôsledku prepravy došlo k poškodeniu, poznačte si jednotlivé poškodenia na prepravný list alebo zásielku odmietnite. Ihneď zavolajte do predajne, kde bol stroj zakúpený.

PREPRAVA A SKLADOVANIE

Počas zabalenia by sa mali prijať opatrenia proti korózii a nárazom. Stroj skladuje pri j teplote okolo -25 ~ 55 °C.

Počas prepravy a skladovania dávajte pozor, aby ste stroj nevystavovali dažďu ani nepoškodili obal.

Pri preprave alebo manipulácii so strojom buďte opatrný a nechajte túto činnosť na kvalifikovaný personál školený pre tento druh činnosti! Počas nakladania alebo vykladania zariadenia sa uistite, že strojom nikto nezasiahne žiadnu osobu ani vec! Vyberte správnu prepravnú variantu podľa hmotnosti stroja. Uistite sa, že minimálna únosnosť prepravného zariadenia odpovedá hmotnosti stroja.

PREPRAVA PRED ROZBALENÍM

Stroj je štandardne balený vo veľkej drevenej krabici. Obr. 10 stroj pre jednoduchú prepravu stroja a balenia.



Obr. 10

VYBALENIE

1. Prevezmite pílu.
2. Odskrutkujte skrutky z prepravného boxu.
3. Zdvihnite debnu z palety.
4. Skontrolujte všetky súčiastí.
5. Uotrite ochranný olej.

Prevzatie pily



Obr. 11

V tomto stave sú stroje odoslané z továrne.

Odskrutkujte skrutky z krabice



Obr. 12

Použite vŕtačku alebo krížový skrutkovač a odskrutkujte skrutky zospodu boxu. Tieto skrutky môžete vyhodiť.

Krabicu zdvihnite z pily



Obr. 13

Na zdvihnutie boxu z palety treba dvoch ľudí. S pilou je dodávané príslušenstvo v krabiciach. Pozn.: Vložka, rozvierací klin a pilový kotúč sú na píle už nainštalované. Ostatné príslušenstvo (uhlové pravítko, kľúč na uvoľnenie kotúča) je v krabici alebo z boku skrine.

Skontrolujte obsah balenia



Obr. 14

1. Pravítko, kľúče, podávač, zostava krytu kotúča
2. Krátky profil pravítka, súprava montážnych kľúčov
3. Dlhá časť profilu.

Zotrite konzervačný olej

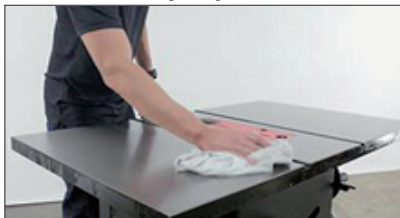

Obr. 15

Odstráňte ochranné obaly a konzervačný olej zotrite handrou.

Pozor: Handra nasiaknutá olejom môže predstavovať vážne požiarné nebezpečenstvo. Zlikvidujte ho vhodným spôsobom.

Odporúčanie: Pre udržanie čistoty pracovného povrchu a ako ochranu proti hrdzi odporúčame použiť príslušný ochranný vosk. Tým sa tiež zníži trenie za prevádzky. Pre odstránenie hrdze použite vhodné prostriedky.

6.2 Obsah krabíc

Obsah krabice 1
Pravítko PTSF236110175-0130-1-1
Podávač PTSF236110175-0130-130
Kryt kotúča PTSF236110175-01302-1
Inštalčné náradie
Držiaky prísl.* PTSF236110175-0130-118 *
Držiaky pravítka môžu byť už nainštalované na skrini stroja.

Obsah krabice 2
Zadný profil 2 PTSF236110175-0130-127.5
Predný profil 2 PTSF236110175-0130-127.6
Montážne súčiastky

Obsah krabice 3
Zadný profil 1 PTSF236110175-0130-127.5
Predný profil 1 PTSF236110175-0130-127.6

Nainštalované na stroji
Stolná vložka PTSF236110175-0130-6
Rozvierací klin PTSF236110175-0130-27
250mm kotúč PTSF236110175-0130-33
Uhlové pravítko PTSF236110175-0130-3
Kľúč PTSF236110175-0130-137
Držiaky prísl. PTSF236110175-0130-120
Rozšírenie stola PTSF236110175-0130-4

Pozn.: Predný profil pravítka sa skladá z dvoch častí – dlhej a krátkej. Zadný profil sa skladá tiež z dvoch častí – dlhej a krátkej.

POZN.: Z bezpečnostných dôvodov sa tento stroj nepredáva s pravítkom pre ľavú stranu kotúča. Nejedná sa o chýbajúcu časť.

6.3 Prehľad jednotlivých dielov

Váš nový stroj bol už z veľkej časti zostavený v certifikovanej továrni podľa ISO 91001, kde bol tiež vyrobený. Niektoré časti musí zostaviť sám užívateľ. Prečítajte si prosím nasledujúce odporúčania pred zostavením stroja.

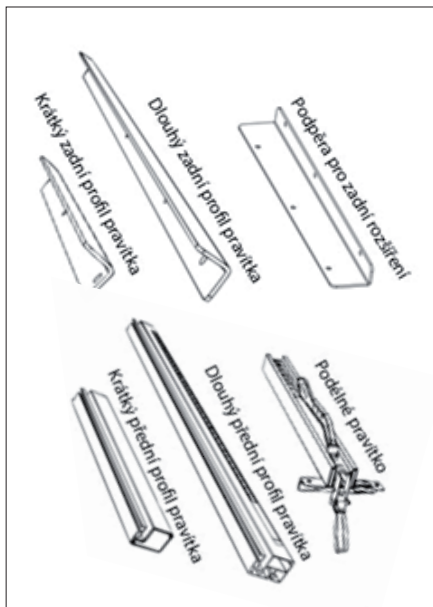

Obr. 16

Kryt kotúča

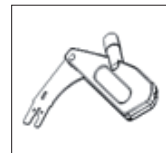

Obr. 17

5) M8x1.5+ podložka + podložka + matka

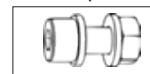

Obr. 18

(5) Skrutka sa štvorcovou hlavou 8x1.5+ podložka +matka



Obr. 19

Držiaky prísl. (krok 2)



Obr. 20

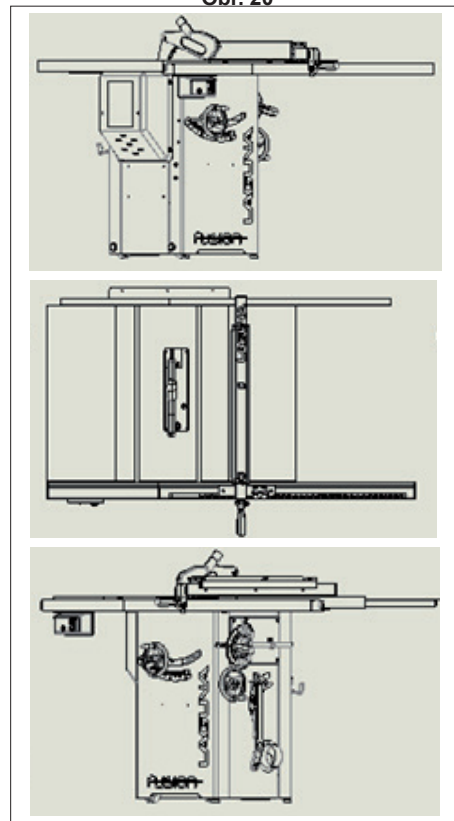

Obr. 21

6.4 Zostavenie stroja

1. Priskrutkujte zadný krátky profil pravítka
2. Priskrutkujte zadný dlhý profil pravítka
3. Zrovnaňte zadný profil a dotiahnite
4. Vložte skrutky na t-držiaku na prednej časti stola
5. Vsuňte dlhú časť predného profilu pravítka
6. Vsuňte krátku časť predného profilu pravítka
7. Spojte obe časti
8. Zrovnaňte oba predné profily s kotúčom
9. Vyrovnajte a upevnite
10. Vložte pravítko, zastabilizujte pílu pomocou výškovo nastaviteľných nôh na základni.

1. Priskrutkujte zadný krátky profil
Použite priložený kľúč a inbusový kľúč a jemne zaskrutkujte (2) skrutky, podložky a matice do krátkeho predného vedenia pravítka a na zadnú

časť stola vľavo. NEUŤAHUJTE: Tieto skrutky nechajte nedotiahnuté a počkajte, kým nie sú všetky časti profilu pripevnené.

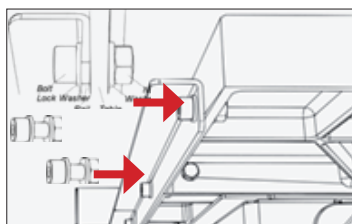

Obr. 22

2. Priskrutkujte zadný dlhý profil
Krok 1 zopakujte pre dlhšiu časť predného profilu pravítka pomocou skrutiek (3), podložiek a matic.

Zostavte rovnako podľa kroku 1. POZN.: Ak ste ešte nepriskrutkovali držiaky pravítka, teraz môžete.

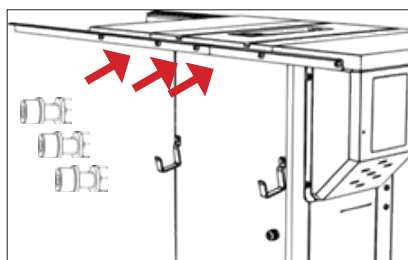

Obr. 23

3. Zrovnejte zadný profil, utiahnite
Krok 1 zopakujte pre dlhšiu časť predného profilu pravítka pomocou skrutiek (3), podložiek a matic.

Zostavte rovnako podľa kroku 1. POZN.: Ak ste ešte nepriskrutkovali držiaky pravítka, teraz môžete.

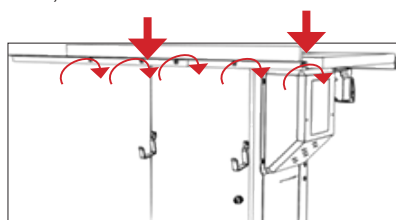

Obr. 24

4. Vložte štvorcové skrutky spredu do stola
Pritiahnite skrutky so štvorhrannú hlavou (5), podložky (5) a matice (5), ale nedotahujte. Stačí pár otáčok. Nachystajte si (2) profily pravítka.

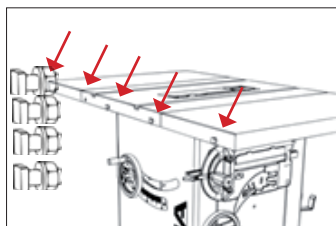

Obr. 25

5. Vložte dlhý profil
Nasuňte dlhý predný profil pravítka. NEUŤAHUJTE: Tieto skrutky nechajte nedotiahnuté a počkajte kým nie sú všetky časti profilu pripevnené.

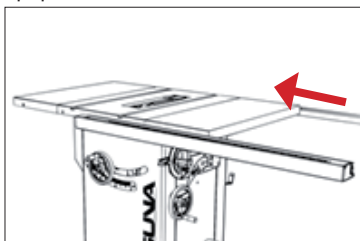

Obr. 26

6. Vsuňte profil so spínačom
Krátku časť profilu pravítka nasuňte na prvú skrutku so štvorhrannou hlavou. DÔLEŽITÉ: Pred zostavením oboch častí profilu pravítka vložte zostavu pre upevnenie vypínača. NEUŤAHUJTE.

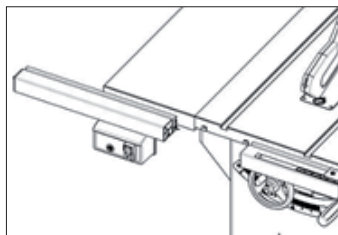

Obr. 27

7. Zrovnejte obe časti
Zrovnejte predné časti profilu pravítka a spojte ich k sebe pomocou spojovacích tŕňov.

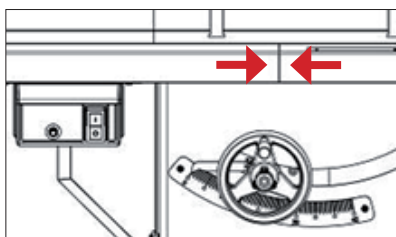

Obr. 28

8. Zrovnejte s kotúčom
Zrovnejte predné časti profilu pravítka a spojte ich k sebe pomocou spojovacích tŕňov.

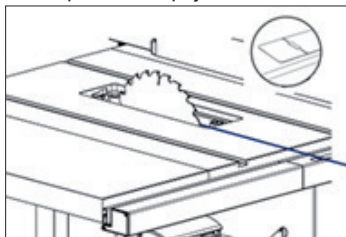

Obr. 29

9. Vložte pravítko
Vložte na pílu pravítko prednou časťou a až potom zadnou časťou. Pred vložením pravítka na stôl sa uistite, že je aretačná páka v otvorenej pozícii.

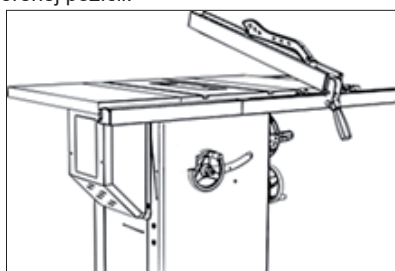

Obr. 30

10. Zrovnejte postavenie píly
Na zrovnanie stability píly použite dve nastaviteľné nohy na spodnej strane skrine. Menšími aretačnými skrutkami na ľavej strane ovládajte zaistenie kolies na presun píly.

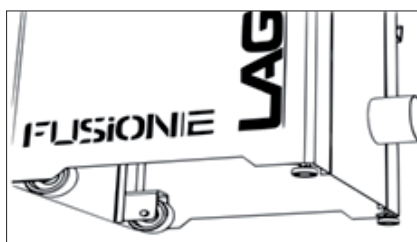

Obr. 31

11. Pripevnite stroj k zemi
Stroj pripevnite k podlahe pomocou skrutiek.

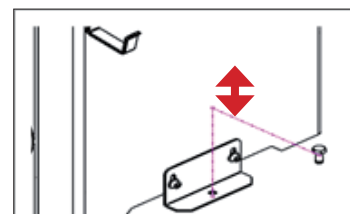

Obr. 32

6.5 Inštalácia / vybratie stolnej vložky

1. Odpojte pílu od napájania!
2. Stolnú vložku vkladajte zadnou stranou.
3. Vložte celú vložku do stola.
4. Upevnite vložku excentrickým uzamknutím.
5. Pomocou červíkov vyrovnejte pozíciu vložky voči stolu

Pozn.: S pílu je dodávaná stolná vložka bez zbytočného priestoru okolo kotúča. Vložka je prerezaná už z výroby. Z tohto dôvodu môžu byť v píle nečistoty po rezaní.

Inštalácia stolnej vložky

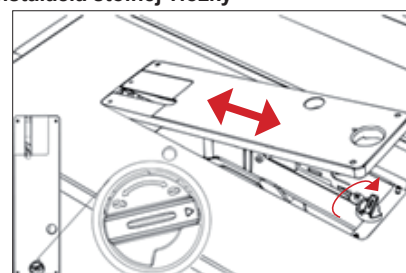

Obr. 33

UPOZORNENIE: UISTITE SA, ŽE PÍLA NIE JE ZAPOJENÁ DO NAPÁJANIA. Pri vybratí alebo inštalácii vložky musíte odomknúť uzamknutie vložky. Potom vložte zadnú časť vložky do stola a potom prednú časť

Vyrovnanie vložky



Obr. 34

Pre upravenie pozície vložky voči stolu použite červíky.
Pozor: Uistite sa, že vložka stola je pod úrovňou samotného stola. Vložka vo vyššej pozícii, než je stôl, môže narušiť posuv obrobku, spôsobiť zranenie alebo zvýšiť pravdepodobnosť spätného rázu.

6.6 Inštalácia / odstránenie bezpečnostných prvkov

- A: Pílový kotúč
- B: Mechanizmus uvoľnenia rozvieracieho klinu
- C: Páka na uvoľnenie rozvieracieho klinu
- D: Rozvierací klin
- E: Kryt kotúča
- F: Odporúčanie parametrov kotúča

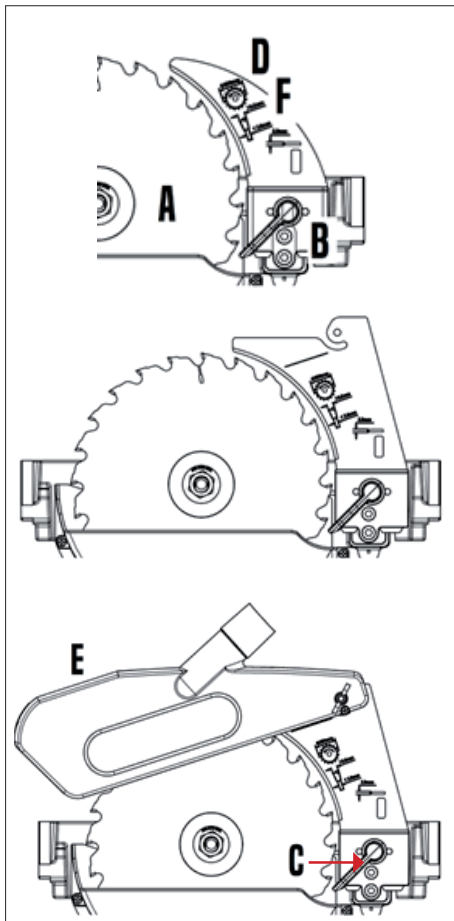

Obr. 35

• Pozn. k rozvieraciemu klinu (1. Značka pre správne umiestnenie krytu kotúča, 2. Tento klin používajte iba s 250mm kotúčmi, 3. Tento klin používajte iba s kotúčom s menej ako mm šírkou tela a s viac ako 3 mm hrúbkou. 4. Šírka klinu je 2,3 mm).



Obr. 36

Upozornenie: So strojom neboli testované iné rozvieracie klíny, než tie od spoločnosti Laguna. Varujeme: S týmto výrobkom by sa malo používať iba odporúčané príslušenstvo Laguna.

Obr. 40

• Poznámka ku kotúčom

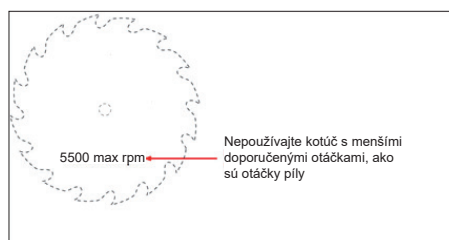

Obr. 37

Inštalácia rozvieracieho klinu

1. Pílu odpojte od napájania
2. Uistite sa, že je uzamknutie klinu odomknuté.
3. Vložte rozvierací klin s krytom.

4. Uistite sa, že je klin správne vložený.
5. Uzamknite rozvierací klin.
6. Vložte späť stolnú vložku.

UPOZORNENIE: Ak nie je kotúč s rozvieracím klinom v jednej rovine, upravte zrovnanie podľa sekcie úprav krytu v tomto manuáli.

3. Vsuňte rozvierací klin



Obr. 38

UPOZORNENIE: UISTITE SA, ŽE PÍLA NIE JE ZAPOJENÁ DO NAPÁJANIA.

Po vybratí vložky a otvorení uzamykacieho mechanizmu (zdvihnutie šedej páčky), vložte rozvierací klin do otvoru.

4. Vsuňte naľavo od upínania



Obr. 39

Opatrne vložte klin do otvoru a zatlačte. Uistite sa, že klin pevne sedí v otvore a bol celý vsunutý do upínacieho mechanizmu. Uchopte klin druhú ruku si nechajte voľnú na uzamknutie.

5. Uzamknite šedou páčkou



Obr. 40

Pevne držte rozvierací klin ľavou rukou a uzamkniete upínací klinu palcom pravej ruky.

6. Vložte späť stolnú vložku



Obr. 41

Zdvihnite kryt kotúča a vložte stolnú vložku. Vložku uzamknite.

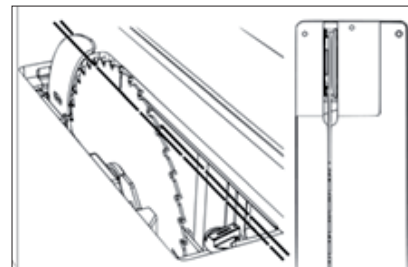

Obr. 42

UPOZORNENIE: Uistite sa, že rozvierací klin je v jednej rovine s kotúčom. Ak nie sú v rovine, prečítajte si sekciu úprav v tomto manuáli.

6.7 Výmena pílového kotúča

1. Odpojte pílu od napájania!
 2. Odstráňte kryt kotúča, rozvierací klin a stolnú vložku.
 3. Naklonenie kotúča nastavte na 0 stupňov a uzamknite.
 4. Pílový kotúč čo najviac vysuňte.
 5. Zaaretujte pílový kotúč (červená páčka).
 6. Odskrutkujte maticu hriadeľa.
 7. Vyjmite alebo nasadte kotúč.
- UPOZORNENIE: Uistite sa, že zuby kotúča miera smerom k prednej strane píly (podľa obrázka).

2. Odstráňte všetko príslušenstvo



Obr. 43

UPOZORNENIE: UISTITE SA, ŽE PÍLA NIE JE ZAPOJENÁ DO NAPÁJANIA. Pre získanie prístupu k matici, odoberte všetky ochranné prvky z píly.

3. Naklonenie nastavte na nulu



Obr. 44

Naklonenie kotúča nastavte na 0 stupňov a uzamknite pohyb kola, aby sa nepohlo behom vyberania alebo inštalácie kotúča.

4. Kotouč čo najviac vysuňte

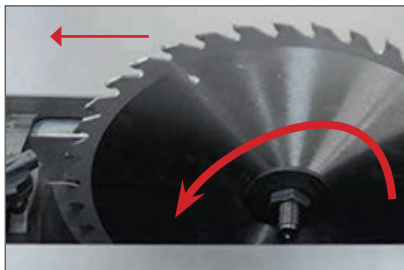

Obr. 45

5. Zaaretujte kotúč



Obr. 46

6. Odstráňte prírubu a maticu



Obr. 47

7. Úpravy stroja

Váš stroj Laguna je na prácu prednastavený už z továrne, ale je dobré radšej dvakrát stroj skontrolovať a uistiť sa, že je v bezpečnom prevádzkovom stave.

7.1 Úpravy pravítka

Inštalácia pravítka:

Pravítko musí byť na pravej strane kotúča.

V tejto pozícii môžete s pravítkom voľne pohybovať. Pravítko nesmie byť nikdy použité na ľavej strane kotúča.

1. Odpojte pílu od napájania!
2. Pravítko s odistenou aretáciou chyťte obomi rukami.
3. Vložte pravítko do profilu.
4. Skontrolujte aretáciu a upravte podľa potreby.

2. Vložte pravítko do drážky



Obr. 48

Kým držíte pravítko a páku pre zamknutie, zdvihnite páku a otvorte uzamknutie. Vložte pravítko do vedenia.

3. Skontrolujte aretáciu

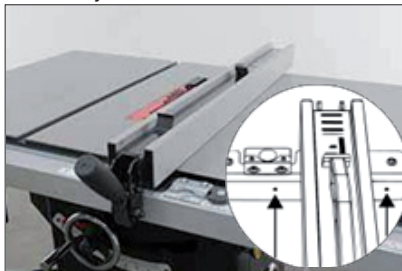

Obr. 49

Pravítko môžete vložiť kamkoľvek na pravú stranu kotúča. Ak máte problémy s aretáciou, upravte skrutky v prednom profile.

Nastavenie stupnice (pravítka): Stupnica musí byť vynulovaná po každom odobratí profilu pravítka alebo úprave stola. Pravítko musí byť vynulované na presné rezanie.

1. Odpojte pílu od napájania!
2. Pravítko prisuňte ku kotúču.
3. Uvoľnite lupu.
4. Upravte podľa potreby
5. Uťahnite skrutky lupy.

Vložte pravítko do drážky



Obr. 50

UPOZORNENIE: UISTITE SA, ŽE PÍLA NIE JE ZAPOJENÁ DO NAPÁJANIA. Vysuňte kotúč a prisuňte k nemu pravítko, to by sa kotúča nemalo dotýkať. Pre zaistenie dostatočnej vzdialenosti vložte kúsok zloženého papiera medzi kotúč a pravítko.

Upravte pohľad pravítka



Obr. 51

Uvoľnite skrutky na lupu pomocou krížového skrutkovača (lupu neodstraňujte). Upravte lupu a dotiahnite skrutky. POZN.: Ak nestačí nastavenie lupy k vynulovaniu pravítka, nahliadnite do kroku číslo 8 v sekcii nastavenie píly.

Nastavenie klzných puzdier: Je možné, že budete musieť upraviť výšku klzných puzdier na oboch stranách alebo zadnej strane profilu. Pravítko by malo byť vzdialené 1-3 mm od stola, aby ste zamedzili poškrabaniu.

1. Odpojte pílu od napájania!
2. Uvoľnite uzamknutie pravítka.
3. Použite imbusový kľúč k nastaveniu výšky predného profilu.

4. Použite kľúč k nastaveniu výšky zadného profilu.

Predná nastavovacia skrutka



Obr. 52

Na nastavenie predných nastavovacích skrutiek použite priložený imbusový kľúč, ten použite k pozdvihnutiu či zníženiu nylonových skrutiek, kým neprídu do kontaktu s predným profilom pravítka.

Zadná nastavovacia skrutka



Obr. 53

Porovnanie pozdĺžneho pravítka s kotúčom: Pílu používajte len v prípade, že je pravítko nastavené rovnobežne ku kotúču. POZN.: Ak nerozumiete informáciám v tejto sekcii, pozrite sa do sekcii úprav píly: Porovnanie pozdĺžneho pravítka s kotúčom: Kotúč musí byť nastavený rovnobežne s drážkami v stole, aby mohlo byť pravítko zrovnané rovnobežne ku kotúču.

1. Odpojte pílu od napájania!
2. Pravítko umiestnite na pílu cez otvory pre nastavovacie skrutky.
3. Použite imbusový kľúč na úpravu oboch strán.
4. Upravte a skontrolujte pozíciu pravítka. Pozor: Rovnobežnosť pravítka a pilového kotúča nemusí byť nutne nastavená už vo výrobe. Uistite sa, že pred prácou vykonáte všetky možné opatrenia pre porovnanie rovnobežnosti kotúča a pravítka.

Pravítko umiestnite cez otvory skrutiek

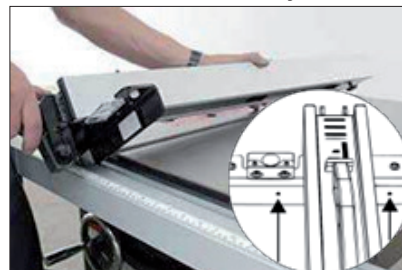

Obr. 54

UPOZORNENIE: UISTITE SA, ŽE PÍLA NIE JE ZAPOJENÁ DO NAPÁJANIA. Pravítko obráťte hore nohami, aby ste videli skrutky na úpravu nylonových vodidiel.

Na úpravu použite imbusový kľúč



Obr. 55

Skrutky upravte pomocou imbusového kľúča. Upravte a skontrolujte pozíciu.

7.2 Úpravy stola

Porovnanie stola s kotúčom:

Je dobré kontrolovať porovnanie stola a pravítka. Túto kontrolu môžete vykonať pomocou pravítka alebo odchýlkomera. Na zmeranie môžete použiť rôzne príslušenstvo, viac na www.igm.sk.

Ok



Obr. 56

Multifunkčný uholník. Pozn.: Táto metóda merania môže zanechať na píle škrabance.

Lepší

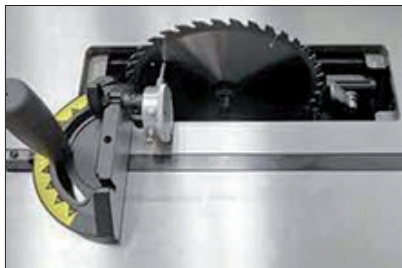

Obr. 57

Odchýlkomer na uhlovom pravítku.

Nejlepší

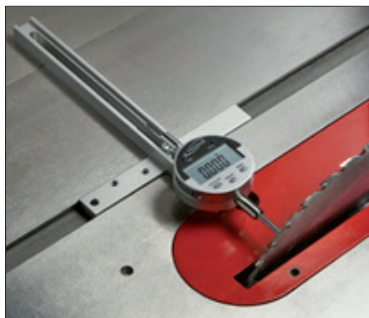

Obr. 58

Špeciálny odchýlkomer s možnosťou uchytenia v drážke.

1. Odpojte pílu od napájania!
2. Vykonajte prvé meranie.



Obr. 59

UPOZORNENIE: UISTITE SA, ŽE PÍLA NIE JE ZAPOJENÁ DO NAPÁJANIA. Odstráňte všetko príslušenstvo a vložku zo stola, kotúč nastavte do najvyššej pozície a kolmo k stolu. Vykonajte prvé meranie, zhruba centimeter od zubov kotúča, ako je vyobrazené.

3. Vykonajte druhé meranie



Obr. 60

Pravítko vedte pomaly drážkou. Zmerajte druhýkrát a porovnajte s úvodným meraním. Upravte stôl podľa potreby. Pred úpravou uvoľnite 3 skrutky, viď krok 4.

4. Uvoľnite tri skrutky stola.
5. Upravte podľa potreby.

Uvoľnenie skrutky

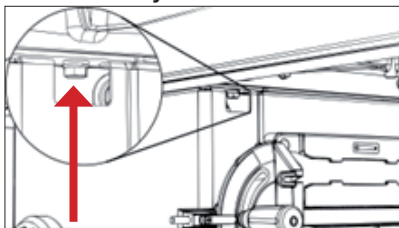

Obr. 61

Uvoľnite skrutku na pravej strane stola a skrine. (nad držiakom pravítka).

Uvoľnenie skrutky

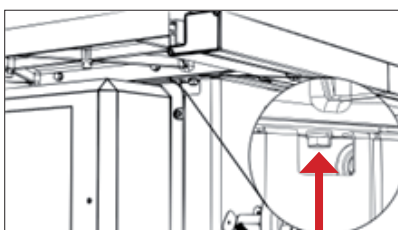

Obr. 62

Uvoľnite skrutku na ľavej strane stola a skrine. (Nad krytom motora).

Uvoľnenie skrutky

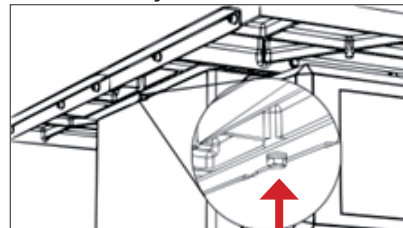

Obr. 63

Uvoľnite skrutku na zadnej strane stola a skrine.

Úprava a inštalácia bočných rozšírení stola (môžu byť už nainštalované z výroby): K postupu pri inštalácii bočných rozšírení odporúčame riadiť sa odporúčaným postupom. Dodržiavaním týchto krokov docielite plynulý prechod medzi rozšírením a stolom pomocou dvoch pevných podpier a štyroch zvierok.

1. Odpojte pílu od napájania!
2. Upevnite rozšírenie ku stolu pomocou svoriek.
3. Rozšírenie podprite.
4. Upravte a priskrutkujte rozšírenie pomocou dodaných skrutiek.

Oznámenie: Svorky môžu poškríbať povrch stola! Medzi stôl a svorku vložte kúsok látky alebo mäkkého dreva.

2. Vykonajte prvé meranie

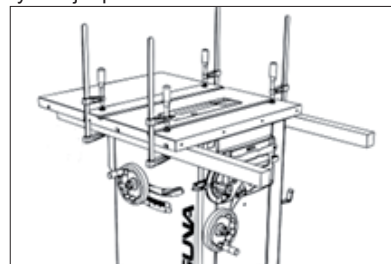

Obr. 64

UPOZORNENIE: UISTITE SA, ŽE PÍLA NIE JE ZAPOJENÁ DO NAPÁJANIA
Dve drevené podpery pripevnite ku spodnej časti stola podľa obrázka. Použite pevné rovné dosky.

3. Vykonajte druhé meranie

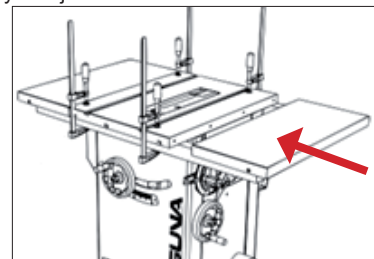

Obr. 65

Na podpery položte rozšírenie stola.

4. Priskrutkujte alebo upravte

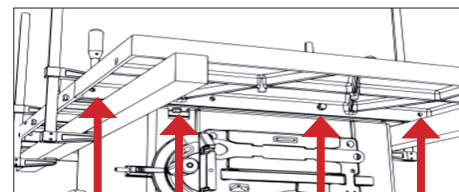

Obr. 66

Budete potrebovať štyri skrutky m10 a podložky ku každému krídlu. Pred dotiahnutím skrutiek sa uistite, že je prechod medzi stolom a rozšírením v jednej rovine.

7.3 Úprava naklonení hriadeľa

Úprava limitov naklonenia hriadeľa. Limity naklonenia môžete skontrolovať uhlomerom. Pokiaľ nie je rozmedzie naklonenia hriadeľa medzi 0 a 45 stupňami, upravte podľa nasledujúcich krokov.

1. Pílu odpojte od napájania!
2. Odstráňte kryt motora.
3. Odstráňte kryt s úchytkami na príslušenstvo.
4. Nájdite skrutky pre úpravu naklonenia.
5. Upravte podľa potreby.
6. Upravte stupnicu a indikátor podľa potreby

Upozornenie: Výrobné nastavenie píly vymedzuje naklonenie medzi 0-45 stupňami doľava. Úprava tohto rozmedzia môže spôsobiť kontakt kotúča s vložkou stola. Úprava tohto rozmedzia by mala byť vykonávaná iba v rozmedzí 0-45 stupňov.

2. Odstráňte kryt motora

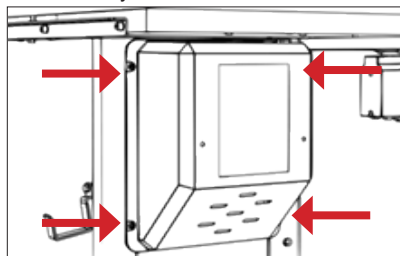

Obr. 67

UPOZORNENIE: UISTITE SA, ŽE PÍLA NIE JE ZAPOJENÁ DO NAPÁJANIA.

Pro jednoduchý prístup ku skrutke naklonenia kotúča, odstráňte krytku motora pomocou krížového skrutkovača. V kryte motora sú celkom 4 skrutky.

3. Odstráňte kryt s držiakmi

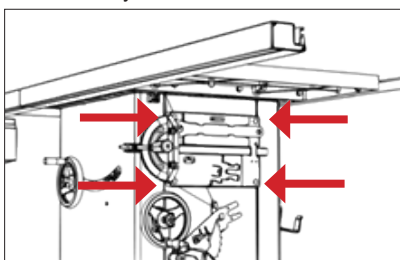

Obr. 68

Pro jednoduchý prístup k skrutke na pravej strane, odstráňte kryt s držiakmi príslušenstva pomocou krížového skrutkovača. Tieto skrutky krytu s držiakmi príslušenstva sú celkom 4.

4. Nájdite skrutku pre naklonenie

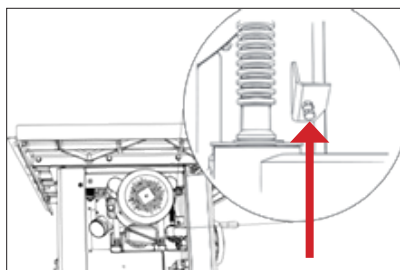

Obr. 69

Nájdite skrutku pre úpravu naklonenia. Skrutku

jemne zaskrutkujte.

5. Upravte podľa potreby

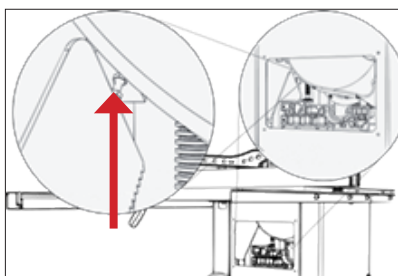

Obr. 70

Nájdite skrutku pre úpravu naklonenia. Skrutku jemne zaskrutkujte.

6. Upravte stupnicu (podľa potreby))

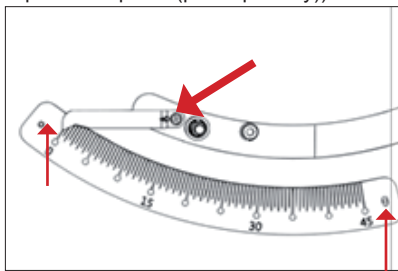

Obr. 71

Upravte stupnicu a ukazateľ naklonení na skříni. Upravte stupnicu a ukazovateľ naklonenia na skříni stroja.

Napnutie hnacieho remeňa:

Je dobré často kontrolovať napnutie pásu a celkový výkon píly. Ak kotúč píly preklzáva alebo sa zdá, že nie je dostatočne poháňaný, je možné, že nie je remeň dostatočne napnutý.

Inštrukcie k napnutiu pásu nájdete nižšie.

1. Pílu odpojte od napájania!
2. Odstráňte kryt motora.
3. Nájdite skrutku pre úpravu remeňa.
4. Napnite alebo uvoľnite pomocou váhy motora.

Upozornenie: REMEŇ NEPREPÍNAJTE! Váha motora už dostatočne napína remeň. Napnite tak, aby remeň neprekázal.

Odstráňte kryt motora

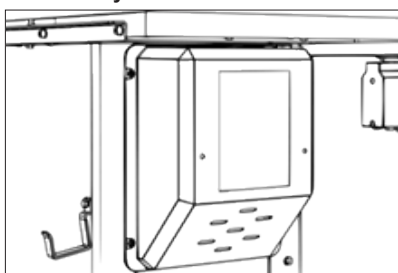

Obr. 72

UPOZORNENIE: UISTITE SA, ŽE PÍLA NIE JE ZAPOJENÁ DO NAPÁJANIA.

Pro jednoduchý prístup k motoru, odstráňte krytku motora pomocou krížového skrutkovača. V kryte motora sú celkom 4 skrutky.

Umiestnenie skrutky pre úpravu pásu

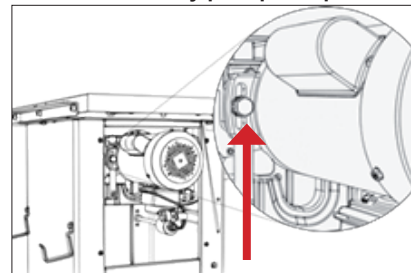

Obr. 73

Pre úpravu pásu najskôr nastavte kotúč do kolmej pozície k stolu, ďalej zvýšte alebo znížte polohu kotúča zhruba na 5 cm nad stolom. Uvoľnite skrutku nastavenia remeňa. Po uvoľnení znížte alebo zvýšte polohu motora pre napnutie remeňa

Výmena hnacieho remeňa:

1. Pílu odpojte z napájania!
2. Odstráňte všetky stolné vložky, kotúče a iné príslušenstvo.
3. Odstráňte kryt motora.
4. Odstráňte prachový kryt.
5. Uvoľnite skrutku úpravy remeňa a uvoľnite remeň zdvihnutím motora.
6. Odstráňte remeň. POZN.: je možné, že budete musieť tiež znížiť polohu hriadeľa, aby ste sa dostali k remeňu.
7. Vymeňte remeň.

Upozornenie: REMEŇ NEPREPÍNAJTE! Váha motora už dostatočne napína remeň. Dostatočne napnite, aby ste zabránili preklzávaniu.

Skrutka pre úpravu remeňa

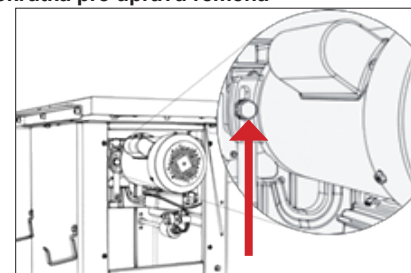

Obr. 74

UPOZORNENIE: UISTITE SA, ŽE PÍLA NIE JE ZAPOJENÁ DO NAPÁJANIA. POZN.: Píla je vyobrazená bez stola. NEODSTRÁŇUJTE STŔL PÍLY. Remeň môžete jednoducho upraviť či vymeniť bez nutnosti odstránenia stola.

Prístup k remeňu

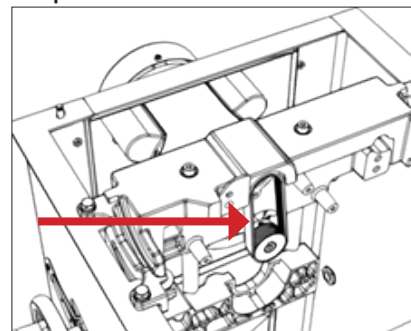

Obr. 75

7.4 Úprava bezpečnostných prvkov

Úpravy upevňovacieho mechanizmu rozvieracieho klinu a odsávanie (bezpečnostné prvky) Rozvierací klin a kryt kotúča musia byť presne zrovnané s kotúčom, aby fungovali. Rozvierací klin by ste mali používať iba s typmi

kotúčom vyobrazenými na klíne. Pozn.: ak nie je možné páčku pre aretáciu klínu uzamknúť alebo ak sa pohybuje príliš tuho - upravte skrutku na zadnej strane uzamykania. Budete musieť odňať kryt motora.

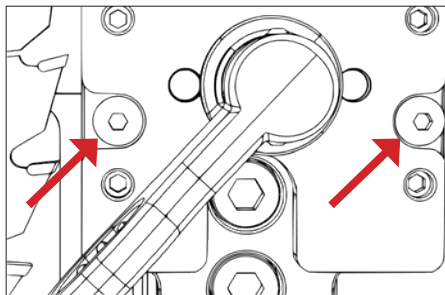

Obr. 76

Uvoľnite prostredné skrutky. Tieto dve skrutky drží mechanizmus medzi nastavovacími skrutkami a hriadeľom.

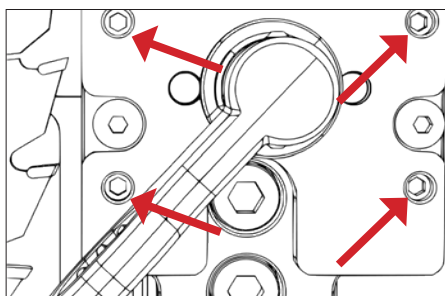

Obr. 77

Upravte nastavovacie skrutky podľa potreby a opravte vychýlený klín a kryt kotúča. Upravte a skontrolujte.

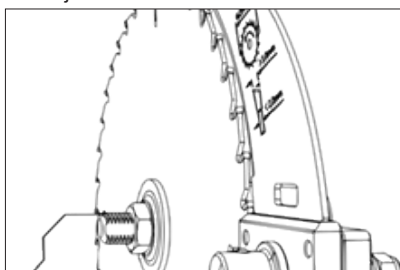

Obr. 78

Behom úprav sa bude klín jemne posúvať.
- PRED AKOUKOL'VEK PRÁCOU NA PÍLE SKONTROLUJTE VŠETKY SÚČIASTKY.

Úpravy rozvieracieho klínu: Po výmene kotúča vždy skontrolujte správne umiestnenie rozvieracieho klínu! Vzdialenosť klínu od kotúča musí byť medzi 3 a 8 mm. Najvyšší bod klínu musí byť vzdialený aspoň 2 mm od najvyššie postaveného zuba pilového kotúča. Rozvierací klín musí byť aspoň o 0,2 mm hrubší ako hlavný kotúč.

Pred zapnutím stroja sa uistite, že je kotúč dobre zaistený!

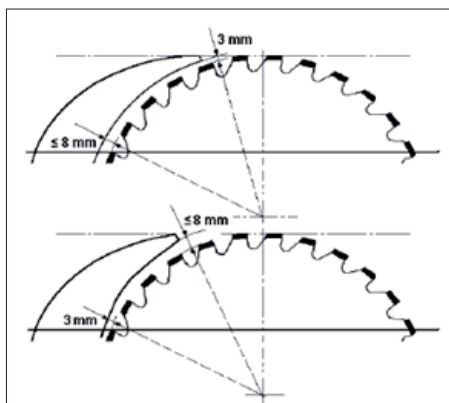

Obr. 79

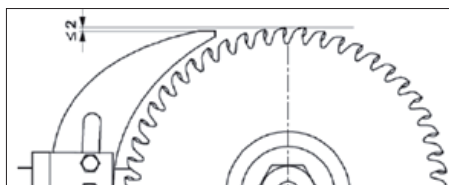

Obr. 80

Odsávanie:



Obr. 81

V spodnej časti píly nájdete vývod pre odsávanie na pripojenie k odsávaču (nie je súčasťou). Najvyššia rýchlosť prúdenia vzduchu je 20 m / s. Pokiaľ nie je prúdenie vzduchu odsávania pod 20 m / s, (podľa normy EN 12779: 2004+ A1: 2009) zaistíte iné adekvátne odsávanie. Obsluha stroja musí nosiť ochrannú masku proti prachu.

1. 100mm hadicu nasuňte na odsávaciu hubicu a upevnite hadicovou sponou.
2. Uistite sa, že je hadice riadne upevnená.
3. Požadovaný prietok vzduchu: 934 m³ / h
4. Zaistíte pokles tlaku každého vývodu prachu, ktorý má rýchlosť prúdu vzduchu: 1500Pa
5. Prúdenie vzduchu odsávača m/s: suché piliny: 20 m/s, obsah vody je 18 % mokré piliny: 28 m/s

Upozornenie: Pred zapnutím píly vždy zapnite odsávanie, a naopak pílu vždy vypnite skôr, než vypnete odsávač.

Pozn.: Pre správny výkon je nutné pevne utesniť hadicu na hrdle.

Upozornenie: Pred odstránením akejkoľvek časti píly ju vždy vypnite.

Odstráňte bočný panel, vyčistite od prachu a pilín.



Obr. 82

Odstráňte bočný panel, vyčistite od prachu a pilín.



Obr. 83

7.5 Podávač a podávací blok

Pri práci používajte podávací blok (obr.84 – nie je súčasťou dodávky) a podávač (obr.85)

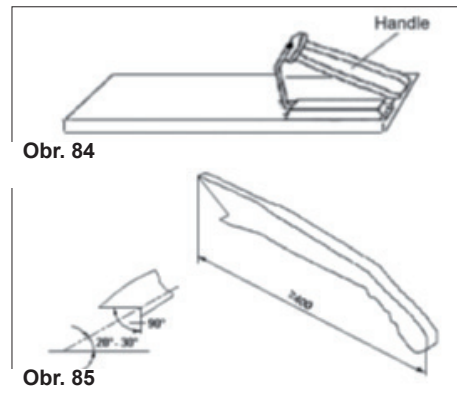

Pri formátovaní materiálov širokých menej ako 120 mm používajte z bezpečnostných dôvodov predĺženú ruku (podávač malých dielcov). Podávací blok používajte pri rezaní tenkých materiálov alebo pri tlačení obrobku k pravítku. Podávací blok si môžete jednoducho vyrobiť, viď obrázok.

Upozornenie: Používajte iba podávacie príslušenstvo dodané výrobcem alebo vyrobené v súlade s inštrukciami výrobcu. Tieto podávače poskytujú dostatočnú vzdialenosť medzi rukou a kotúčom.

Upozornenie: Nikdy nepoužívajte poškodený alebo skrátený podávač. Poškodený podávač môže pri

8. Typy rezov

Upozornenie: Vždy používajte ochranu očí, respirátor a ochranu sluchu.

Pozn.: Na pile vždy režete iba drevo.

8.1 Pozdĺžny rez



Obr. 86

Delenie dreva pozdĺžnym smerom za účelom zmenšenia šírky nazývame pozdĺžny rez. Pre pozdĺžne rezy držte obrobok oboma rukami a tlačte ako do rezu, tak do pravítka, aby ste zaistili rovny rez.

- Nikdy nevykonávajte pozdĺžny rez bez použitia pozdĺžneho alebo uhlového pravítka. Bez ich použitia môže dôjsť k spätnému rázu.

- Vždy používajte rozvierací klin a kryt kotúča. Rozvierací klin zabraňuje zovretiu kotúča obrobkom a chráni tak obsluhu pred spätným rázom alebo spomalením motora. Kryt kotúča drží vaše prsty v bezpečnej vzdialenosti a zároveň znižuje množstvo poletujúceho prachu.

- Niektoré práce môžu vyžadovať odobratie rozvieracieho noža a krytu kotúča, po týchto operáciách ich však musíte opäť inštalovať na pílu.

Na konci rezu drevo buď zostane na stole, nakloní sa cez koniec stola alebo skončí na zemi (alebo na zadnom stole). Zvyšok dreva nechajte na stole a odoberte zo stola iba po vypnutí píly (pokiaľ nie je dostatočne veľké a možno ho tak bezpečne vziať). Ak je obrobok príliš tenký, potom je bezpečnejšie použiť predĺženú ruku, než posúvať drevo rukou. Podávače s ošetrovaným povrchom proti kĺzaniu môžete buď zakúpiť alebo si ich môžete vyrobiť vo svojej dielni. Pri rezaní veľmi tenkých obrobkov odporúčame použiť menší kúsok dreva medzi obrobkom a pravítkom pre lepšie vedenie materiálu do rezu.

UPOZORNENIE: Kryt kotúč nechajte pripavený ku klinu a sklopený dole. Ak tak neurobíte, môže to mať za následok vážne zranenie alebo smrť.

UPOZORNENIE: Nikdy sa nepribližujte akoukoľvek časťou tela k rotujúcemu kotúču! Po každom rezaní pílu vypnite a počkajte, kým sa kotúč úplne nezastaví, až potom môžete vziať narezané obrobky zo stola píly.

8.2 Uhlový pozdĺžny rez

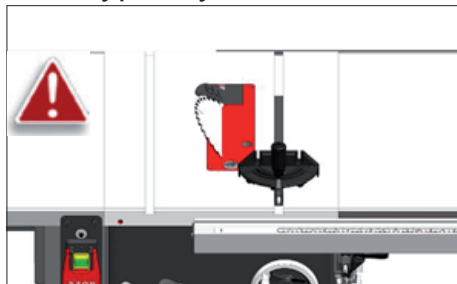

Obr. 87

Uhlový pozdĺžny rez sa robí rovnako ako pozdĺžny, ale s nakloneným kotúčom. Naklonenie kotúča je možné nastaviť od 0° do 45°. Tento rez sa používa najčastejšie pri rezaní v uhle alebo rezaní skosených hrán.

Po nastavení uhla sa uistíte, že je kotúč v jednej rovine s krytom a rozvieracím klinom.

8.3 Pozdĺžne rezanie menších obrobkov
 Nepokúšajte sa rezať pozdĺžne ak je obrobok príliš tenký. Tento druh rezu vás núti umiestniť ruky príliš blízko kotúča, čo môže znamenať vážne riziko zranenia. Pri delení užších obrobkov odporúčame použiť predĺženú ruku alebo podávač blok pre bezpečnú prácu.

8.4 Priechy rez

Rez naprieč vláknu s cieľom skrátiť dĺžky

obrobku nazývame priečnym rezom. S menšími alebo hranatými obrobkami máte možnosť priečného alebo pozdĺžneho rezu. Pri priečných rezoch vždy používajte uhlové pravítko; nikdy nedefte materiál bez pravítka. Uhlové pravítko môžete použiť v oboch drážkach, väčšina pracovníkov však používa ľavú drážku. Pri rezaní pod uhlom (s nakloneným kotúčom) použite tú drážku, pri ktorej neprídete do kontaktu s krytom kotúča.

Pri priečnom reze opríte obrobok o uhlové pravítko, a s vypnutým motorom priblížte pravítko s obrobkom k pílovému kotúču pre kontrolu porovnania vyznačeného rezu s kotúčom (viď obrázok). Odsuňte pravítko s obrobkom od kotúča. Sklopte kryt kotúča, zapnite pílu a vykonajte rez. Po prerezaní odstráňte jeden alebo oba kusy zo stola.

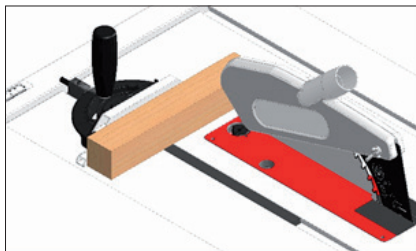

Obr. 88

Upozornenie: Pri priečnom reze zaoblených obrobkov je dôležité zabrániť ich rotácii pomocou vhodného prípravku alebo pridržania.

8.5 Uhlový priečny rez

Ide o ten istý postup ako pri priečnom reze, iba s nakloneným kotúčom. Po nastavení uhla sa uistíte, že je kotúč v jednej rovine s krytom a rozvieracím klinom.

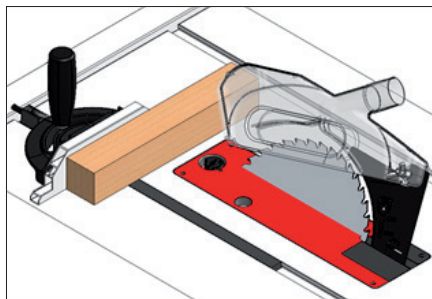

Obr. 89

8.6 Pokosový rez

Ide o ten istý postup ako pri priečnom reze, iba s uhlovým pravítkom nastaveným do uhla. Obrobok pevne držte a pomaly posúvajte do rezu.

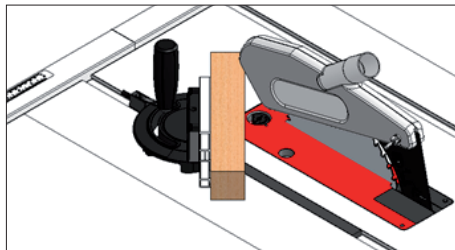

Obr. 90

9. Údržba

Ak chcete stroje Laguna udržať funkčné po čo najdlhšiu dobu, postupujte podľa odporúčanej údržby a nasledujúcich inštrukcií.

Každý deň skontrolujte nasledujúce:

- Uvoľnené skrutky
- Poškodený kotúč
- Poškodený rozvierací klin alebo kryt kotúča.

- Opatrebované alebo poškodené drôty
- Iné poškodenie

Každý týždeň skontrolujte:

- Čistotu povrchu stola a T-drážok
- Čistotu liatinových častí
- Čistotu pozdĺžneho pravítka

Mesačná údržba

- Vyčistite a vysajte zvyšky dreva zvnútra píly a z motora.
- Skontrolujte napnutie, poškodenie alebo opotrebovanie remeňa.

Každých 6-12 mesiacov:

- Premažte pohyblivé časti zavesenia.
- Premažte slimákový prevod.
- Premažte vodiacu skrutku.
- Premažte prevody a prevodovku.

9.1 Mapa súčiastok pílového agregátu

- A. Motor
- B. Odsávací kryt
- C. Upevnenie zavesenia
- D. Vrchné zavesenie
- E. Spodné zavesenie
- F. Matica hriadeľa
- G. Príruba
- H. Kotúč
- I. Prevod naklonenia
- J. Prevod výškového nastavenia
- K. Remeň
- L. Slimákový prevod
- M. Naklápacia doska
- N. Štartovací kondenzátor
- O. Kondenzátor

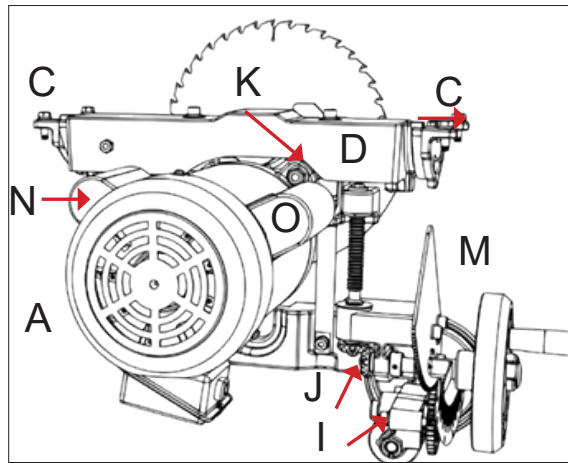
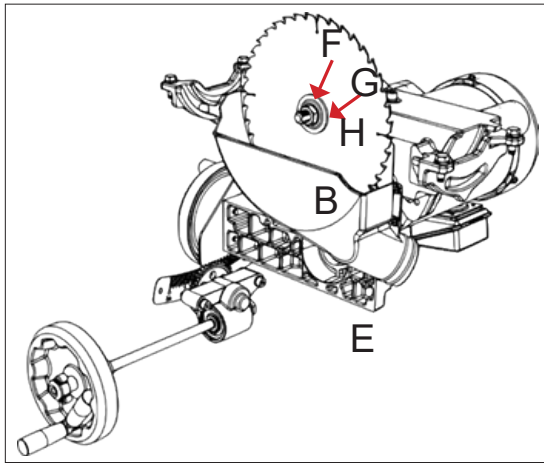

10. Odstránenie problémov

<p>Stroj neštartuje a vypadáva istič Možná príčina</p> <ol style="list-style-type: none"> 1. Chybný rozbehový kondenzátor. 2. Motor je chybne zapojený. 3. Porucha zapojenia. 4. Chyba spínača (Štart/Stop). 5. Chyba motora. 6. Chybný kondenzátor. 7. Prerušený alebo chybný istič. 8. Chybné alebo vypnuté napájanie. 9. Zásuvka/zástrčka je chybný alebo chybne zapojená. 	<p>Možné riešenie</p> <ol style="list-style-type: none"> 1. Otestujte/vymeňte v prípade chyby. 2. Upravte zapojenie motora. 3. Skontrolujte/opravte rozbité, uvoľnené drôty. 4. Vymeňte vypínač. 5. Otestujte/opravte/vymeňte. 6. Otestujte/vymeňte v prípade chyby. 7. Uistite sa o správnej veľkosti ističa upravte/vymeňte slabý istič. 8. Uistite sa, že je napájanie zapnuté/má správne napätie. 9. Otestujte drôty a pripojenie; upravte.
<p>Stroj je príliš hlasný a príliš veľmi vibruje. Možná príčina</p> <ol style="list-style-type: none"> 1. Uvoľnený motor alebo súčiastka. 2. Chyba kotúča. 3. Zavesenie motora je uvoľnené/rozbité. 4. Chybné nastavenie stroja. 5. Uvoľnená remenica. 6. Uvoľnený alebo opotrebovaný remeň. 7. Uvoľnená alebo chybná remenica. 8. Chybné ložiská hriadeľa. 9. Chybné ložiská motora. 	<p>Možné riešenie</p> <ol style="list-style-type: none"> 1. Skontrolujte/vymeňte poškodené skrutky/maticy, a znovu priskrutkujte s pomocou tekutého zaisťovača skrutiek. 2. Vymeňte zvltnený/poškodený kotúč; preostre tupý kotúč. 3. Utiahnite/vymeňte. 4. Utiahnite montážne skrutky; presuňte/vyrovajte stroj. 5. Znovu utiahnite/vymeňte remenicu hriadeľa. 6. Upravte napnutie/vymeňte remeň. 7. Vyrovajte/vymeňte hriadeľ, remenicu, nastavovacie skrutky a kľúč. 8. Vymeňte ložiskové teleso; vymeňte hriadeľ. 9. Otestujte pretočením hriadeľa; poškodený hriadeľ potrebuje vymeniť ložiská.
<p>Stroj sa behom prevádzky vypína alebo sa zdá, že má nedostatočný výkon. Možná príčina</p> <ol style="list-style-type: none"> 1. Rýchlosť posuvu je príliš vysoká. 2. Nevhodný materiál. 3. Remeň preklzáva na hriadeľi. 4. Chybné ložiská motora. 5. Chybný stýkač. 6. Prehriaty motor. 7. Krivý obrobok; nezrovnane pravítko. 8. Nedostatočná sila stroja pre úkon; zlý kotúč. 9. Porucha kondenzátoru. 10. Remeň sa padá z remenice. 11. Chybné zapojenie motora. 12. Chybná zásuvka/zástrčka. 13. Porucha motora. 	<p>Možné riešenie</p> <ol style="list-style-type: none"> 1. Znížte rýchlosť posuvu. 2. Delte iba drevo (max. vlhkosť 20 %) 3. Vymeňte uvoľnený remeň alebo hriadeľ. 4. Otestujte/opravte/vymeňte. 5. Skontrolujte kontakty/správne zapojenie. 6. Motor vyčistite, nechajte vychladnúť a znížte pracovné zaťaženie. 7. Narovajte alebo vymeňte obrobok; upravte pravítko. 8. Použite správny kotúč; znížte rýchlosť posuvu a výšku rezu. 9. Otestujte/v prípade chyby vymeňte. 10. Upravte napnutie remeňa/vymeňte remeň 11. Otestujte/opravte/vymeňte. 12. Správne pripojte motor. 13. Otestujte/opravte/vymeňte.

UPOZORNENIE:

1. Zapojenie by mal vykonávať iba odborný elektrikár. Vždy sa uistite, že je stroj riadne uzemnený.
2. Všetky zapojenia v píle by mali byť po dokončení elektrickej inštalácie chránené pred priamym kontaktom a aspoň krytím IP2X.
3. Všetky odkryté vodivé časti by mali byť pripojené k ochrannému spojovaciemu obvodu.
4. Uzavrte a uzamknite skriňu stroja.

UPOZORNENIE:

1. Okolo stroja by mal byť ponechaný dostatok miesta pre zjednodušenie prístupu.
2. Stroj by mal byť zostavený a používaný v dielni s dobrým osvetlením a vetraním.
3. Koncový užívateľ by mal na mieste zaistiť ochranné zariadenie proti prepätiu.

HU - Magyar

Kezelési útmutató (az eredeti fordítása)

Tisztelt, ügyfeleink,

Köszönjük, hogy minket választott, és az IGM csapata üdvözöli Önt a **Laguna Tools** gépek tulajdonosainak csoportjában. Megértjük, hogy ma számtalan fagegmunkáló gépet gyártó márka van a piacon, és nagyra értékeljük, hogy úgy döntött, hogy Laguna Tools gépet vásárol az IGM-től.

Minden Laguna Tools gép az ügyfelek kívánsága szerint van megtervezve. A Laguna Tools a gyakorlati tapasztalatainak köszönhetően folyamatosan dolgozik az innovatív és professzionális gépek létrehozásán. Gépek, amelyek, műalkotások létrehozására inspirálnak és amelyekkel öröm dolgozni.

Tartalom

1 Megfelelőségi nyilatkozat

1.1 Garancia

2 A kézikönyvről

3 A gép tulajdonságai

3.1 A gép összetevői

3.2 Műszaki adatok

3.3 Fő elemek

4 Általános munkavédelem

4.1 A gép használata

4.2 Munkafelület

4.3 Személyi védelem

4.4 A gép használata

4.5 Biztonsági előírások

4.6 Figyelmeztetések a fűrész elemeire

4.7 A visszarúgás okai és a kapcsolódó veszélyek

4.8 Biztonsági előírások a fűrészszel való munkák végzésére

4.9 Elektromos csatlakoztatás

4.10 Zajszint

4.11 Földelés

4.12 Víták lezárása

4.13 Megjegyzés a gép biztonságáról és megfelelő használatáról

5 A gép részeinek ismertetése

Vezérlés

6 A gép összeszerelése

6.1 A gép átvétele és kicsomagolása

6.2 A dobozok tartalma

6.3 Egyes alkatrészek áttekintése

6.4 A gép összeszerelése

6.5 Telepítés/ az asztal betét eltávolítása

6.6 Telepítés/ Biztonsági elemek eltávolítása

6.7 Telepítés/ a körfűrészlap eltávolítása

7 A gép beállításai

7.1 A vonalzó beállítása

7.2 Az asztal beállítása

7.3 A tengely dőlésének beállítása

7.4 A tengely dőlésének beállítása

7.5 Az alkatrészek beállítása

7.6 Adagoló és adagoló egység

8 A vágások típusai

8.1 Hosszanti vágás

8.2 Szög alatti vágás

8.3 Kisebb munkaanyagok hosszanti vágása

8.4 Keresztirányú vágás

8.5 Szög alatti keresztirányú vágás

8.6 Gér vágás

9 Karbantartás

A fűrészgép alkatrészeinek térképe

10 Hibaelhárítás

1 Megfelelőségi nyilatkozat

Ezennel kijelentjük, hogy a termék megfelel az irányelvnek és a feltüntetett szabványnak 2 jelen kézikönyv lapon.

1.1 Garancia

Az IGM nástroje a stroje s.r.o. vállalat mindig arra törekszik, hogy minőségi és nagy teljesítményű terméket szállítson. A garancia érvényesítése az érvényes Kereskedelmi feltételekkel és az IGM nástroje a stroje s.r.o. vállalat Kereskedelmi és jótállási feltételeivel van irányítva.

2 A kézikönyvről

Ennek a kézikönyvnek az a célja, hogy körültekintően ismertesse új gépének beállításait, karbantartását és módosítását. Az általános biztonsági utasításokon kívül ez a kézikönyv NEM vonatkozik a fagegmunkálási vagy fémmegmunkálási technikákra és a biztonságos üzemeltetéshez szükséges megfelelő biztonsági óvintézkedésekre. Számos szervezet foglalkozik publikációkkal a gép biztonságos kezeléséről, technikájáról és megfelelő használatáról.

3 A gép tulajdonságai

3.1 A gép összetevői

Professzionális asztal betét (telepítve van a fűrészgépen)

250 mm körfűrészlap (telepítve van a fűrészgépen)

Hasító ék (telepítve van a fűrészgépen)

Szög vonalzó (fűrészgép oldalán van)

Alkatrészek rögzítői (telepítve van a fűrészgépen) Hosszanti vonalzó

A körfűrészlap burkolata

Kulcs

Szerelő kulcs

3.2 Műszaki adatok

Tápegység 230V / 50Hz / 1 fázis

Motor típus

Aszinkron AC motor TEFC kondenzátorral

Teljesítmény 2200W

Fordulatszám 2850/perc

Áramerősség teljes megterhelésnél 14,5 A

Indító kondenzátor 400 µF-U

Kondenzátor 50 µF-U

Kapcsoló típusa

Mágneses túlterhelés-védelemmel

Energia átvitel Ékszj 142J FJ

Tápkábel 2m/ H07RNF

Dugasz (villa) CEE 7/7

Ajánlott biztosíték

16A, kapcsolási karakterisztika C (16/1/C)

Általános

Gép lábak (HxSz) 503x 520 mm

Méret (HxSzxM)

1 663 mm x 1652 mm x 1081 mm

Szállítási méret (HxSzxM)

1130 mm x 1100 mm x 1190 mm

Tömeg (alkatrészek nélkül) 157 kg

Szállítási tömeg: 202 kg

Elszívás: Csonk átmérő 101,6 mm

Elszívás m³/óra, min. 934 m³/óra

Zaj kibocsátás N/A

A körfűrészlap specifikációja

A körfűrészlap átmérője 250 mm

A körfűrészlap rögzítése 30 mm

Fordulatszám 3800/perc

A körfűrészlap forgása

Az óramutató járásával egy irányban (rögzítés irányban)

Hosszanti vágás, vonalzóval

914.4 mm jobbra (1,320.8 mm kiegészítővel)

Max. vágás magasság 90° 79 mm

Max. vágás magasság 45° 56 mm

A körfűrészlap döntésszöge 45° balra, 3° túske beállítására

A fűrészgép mérete, a bővítővel együtt

(HxSzxV) 1117.5 mm x 1663 mm

Az oldalsó asztal mérete (HxSz) 792x305 mm

Horony a szög vonalzó részére

19 és 23 mm, T-horony

A hosszanti vonalzó típusa

Beállítható, excenterrel

A vonalzó mérete (HxSzxV) 670 x 80 x 17 mm

Az asztal betét típusa Professzionális asztal betét

A betét mérete (HxSzxV) 372 x 104.5 x 13 mm

Munka magasság (föld- asztal) 887 mm

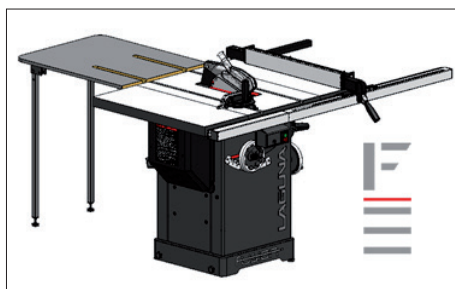

1. ábra

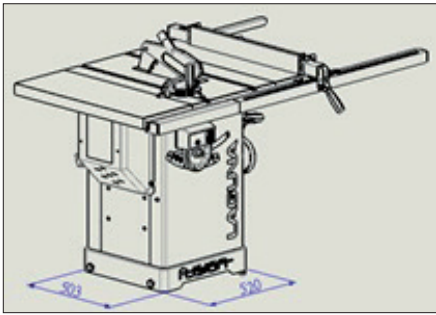

2. ábra

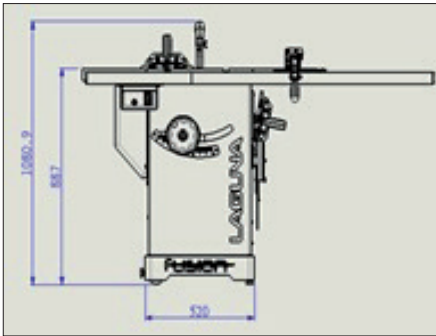

3. ábra

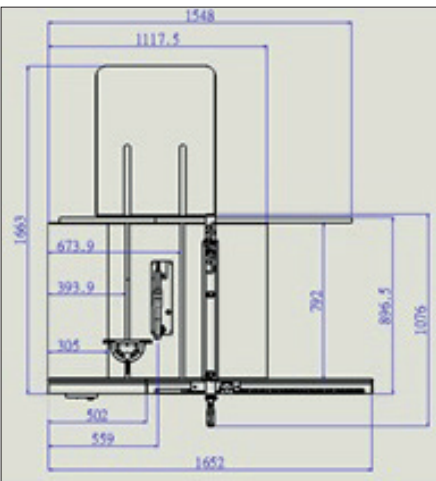

4. ábra

3.3 Fő elemek

- A motor robusztus öntöttvas felfüggesztése.
- Öntöttvas vezérlő kerék.
- Két T horony a körfűrész mindkét oldalán.
- Sima és könnyű döntés és vágási magasság-szabályozás.
- Körfűrészlap gyorscserélő kar.
- Állítható központi kapcsoló.
- A hasítóék gyors szerelése.
- Beépített felzárható kerék.
- Hátsó kiegészítő asztal az árban benne van.

4 Általános munkavédelem

Figyelmeztetés: Olvassa el az összes biztonsági előírást. A biztonsági előírások nem betartása a gép károsodását és a kezelő illetve a közelben lévők sérülését okozhatja. Tartsa be az összes figyelmeztetést és előírást.

4.1 A gép használata

- Az asztali fűrész és az vonalzót csak a következő célokra lehet használni:
 - Laminált és nem laminált anyagok (pl. Forgácslap, MDF, bútortlap...)
 - Masszív fa
 - Gipszkarton, furnér, megfelelő befogóeszközzel
 - Dimenziósan stabil műanyagok (hőre keményedő, hőre lágyuló). Ezen anyagok

vágásakor általában nem áll fenn a por, a forgács és a termikus bomlástermékek kockázata.
Eszközök:

- A kiválasztott körfűrészlap ugyanúgy meg kell, hogy feleljen a konkrét munkavégzésre, mint a konkrét anyaghoz is.
- A vágáshoz csak a 250 mm átmérőjű, keményfém mikro szemcsés fogakkal ellátott körfűrészlap felel meg, a rögzítő nyílás átmérője 30 mm.

• A vágáshoz nem szabad használni a gyorsvágásra alkalmas acél illetve a króm-vanádium körfűrészlapokat.

• A körfűrészlapok illetve a rögzítő eszközök az EN 847-1: 2013 szabványnak kell, hogy megfeleljenek.
A fűrészgép elhelyezése:

- A gépet nem szabad kültéren vagy magas nedvességtartalmú illetve robbanásveszélyes helyiségben használni.
- A gépet megfelelő elszívó berendezéssel lehet csak használni.
- A megfelelő környező hőmérséklet: + 10 °C - + 35 °C.

• Tengerszint feletti magasság: 1000 m a tengerszint felett.

• A nedvesség nem lehet több 35°C hőmérsékleten 50%-nál.

• A rendeltetésszerű használat magában foglalja a megadott üzemeltetési, karbantartási és javítási feltételek, valamint a kézikönyvben szereplő biztonsági információk betartását is.

• Az asztali fűrész csak olyan személyek használhatják, szerelhetik és karbantarthatják, akik ismerik a gépet és tisztában vannak a veszélyekkel.

• Be kell tartani az ide vonatkozó baleset megelőzési előírásokat és az egyéb általánosan elfogadott műszaki biztonsági szabályokat.

• A javítást csak felhatalmazott személy végezheti. Csak eredeti csere alkatrészeket szabad használni. Semmilyen garanciát nem vállalunk a nem eredeti alkatrész használatából eredő kárért.

Figyelmeztetés: Tilos a gépet robbanásveszélyes környezetben használni!

4.2 Munkaterület

• Tartsa a gépet gyerekektől illetve olyan személyektől védve, akik nem tudnak a géppel dolgozni. Ne engedélyezze, hogy a körülötte állók hozzáérjenek a géphez vagy a tápkábelhez. A munkaterületen csak a gép kezelője tartózkodhat.

• Tartsa a munkaterület tisztán és jól megvilágítva. A nem tiszta munkaterület korlátozhatja a gép használatát és sérülés oka is lehet.

• Győződjön meg arról, hogy a munkaterület biztonságos és nem elérhető képtelen személyek és gyerekek által. Ha lehetséges, a gépet és a munkaterületet zárja le és minden gépet kapcsolja le a tápfeszültségről.

• A gépet illetve részeit ne raktározza, és ne helyezze vizes, nedves vagy veszélyes helyre. Sohase használja a gépet nedves vagy vizes közegben; fennáll az áramütés veszélye. Az ilyen közegbe kihelyezett gép károsodást vagy személyi sérülést okozhat. Ne használja a gépet tűzveszélyes folyadékok vagy gázok közelében.

• Ne használja a gépet tűzveszélyes folyadékok vagy gázok közelében. A gép szikrát hoz létre, amely begyűjthetja a port vagy a gőzöket.

4.3 Személyi védelem

• Legyen figyelmes, ügyeljen, mit csinál, és az elektromos készülékekkel való munkák esetében használja a józan eszt. Ne használja az elektromos készülékeket se a fűrészgépet fáradtság, drog, alkohol vagy gyógyszer hatása alatt. Pillanatnyi figyelmetlenség komoly sérülés okozója lehet.

• Viseljen védő öltözetet. Viseljen védőszemüveget. Védőfelszerelés, például porvédőmaszk, csúszásmentes biztonsági cipő, sisak vagy hallásvédő eszköz megfelelő körülmények között történő használat esetén csökkenti a sérülés valószínűségét.

• Biztosítsa a gép véletlenszerű indítás védelmét. A tápfeszültségre való csatlakoztatás előtt győződjön meg arról, hogy a kapcsoló „kikapcsolva” pozícióban van.

• Kapcsolás előtt a gép felületéről távolítsa el mindent (kulcsokat, eszközöket). Bármilyen gépen hagyott eszköz, alkatrész indításkor sérülést okozhat.

• Ne dőljön a gépre. Munka közben mindig tartsa be a megfelelő egyensúlyt, és ne hajoljon a gép fölé. Váratlan helyzetekben több ellenőrzést gyakorolhat a gép felett.

• Viseljen megfelelő ruházatot. Ne viseljen laza ruhát vagy ékszereket. Ne tartsa a haját és az öltözetet a mozgó részek közelében. A mozgó részek bekaphatják a laza ruhát, az ékszereket vagy a hosszú haját.

• Ha lehetősége van a gépet elszívókhöz és hasonló eszközökhöz csatlakoztatni, ellenőrizze, hogy megfelelően vannak-e csatlakoztatva ezekhez a rendszerekhez. Az elszívó használata csökkenti a porral való érintkezés kockázatát a műhelyben.

• És ha már meg is szokta a gépen való munkát, legyen óvatos. A figyelmetlen használat különböző sérülést okozhat a pillanat töredéke alatt.

• A legfontosabb, ismerni a saját gépet. Olvassa el a kezelési útmutatót és a gépre szerelt címkéket és értse meg őket. Ismerkedjen meg a gép használatával, korlátozásaival és veszélyeivel, amelyek a gép üzemeltetéséből származhatnak.

• Használjon védőszemüveget. Bizonyos gépek használatakor a védőszemüvegen kívül egyéb arcvédőt is viselni kell. Ismerkedjen meg a védő ruházat helyes viseletével.

• Használjon hallásvédőt. Egyes gépek magas zajszinten működnek. A sérülések elkerülése érdekében mindig viseljen hallásvédőt.
• Védje magát az áramütés ellen. Kerülje a fizikai érintkezést a földelt felületekkel és a gép alkatrészeivel, amelyek elektromos veszélyt jelentenek.

• Kerülje el a véletlenszerű indítást. A tápfeszültségre való csatlakoztatás előtt győződjön meg arról, hogy a kapcsoló „kikapcsolva” pozícióban van.

• Ne távolítsa el a biztonsági elemeket. A sérülések kockázatának minimalizálása érdekében a gépen olyan alkatrészek vannak, mint például a hasító ék, a fűrészlappvédő, a lenyomó gerinc, az adagolók stb. Ezek a sérülés kockázatának minimalizálására vannak a gépen. Hagyja ezeket a kiegészítőket a helyén, ha nem rendelkezik biztonsági felszereléssel.

• Legyen mindig figyelmes és 100% figyelmet fordítson a gépre. Ennek elmulasztása súlyos sérülést okozhat a kezelőben vagy a gép körül levőkben.

• Ne hagyatkozzon a biztonsági elemekre. Ennek a gépnek a kezelője 100% felel a saját biztonságáért. A géphez adott biztonsági és védő elemek nem elegendőek a biztonság biztosításához.

• Rendszeresen ellenőrizze az alkatrészek állapotát és ezek sérüléseit. Minden használat előtt győződjön meg arról, hogy sem a gép, sem az alkatrészei nem sérültek és nem áll fenn a gép vagy az alkatrész sérülésének kockázata. Ha a gépen vagy az alkatrészén sérülést vesz észre, rögtön állítsa le a gépet és vonja ki a gépet az üzembe helyezéstől, ameddig, nem lesz lecserélve a sérült rész.

Figyelmeztetés: Minden javítási munkát képzett szakmunkás végezheti.

Figyelmeztetés: Javításhoz csak eredeti IGM-től beszerzett Laguna Tools alkatrészt használjon. Más alkatrész a gép károsodását vagy sérülést okozhat.

Figyelmeztetés: Csak ajánlott kiegészítőt használjon. Más kiegészítő a gép károsodását vagy sérülést okozhat.

4.4 A gép használata

• Ne használja az eszközöket erővel. A megfelelő működéshez használja a megfelelő szerszámot és gépet.

A megfelelő géppel vagy szerszámmal a munkát jobban és biztonságosabban végzi el.

• Ha nem működik a kapcsoló ne használja a gépet. Mindenféle elektromos készülék, amelyet a kapcsolóval nem lehet vezérelni veszélyesek és ki kell őket javíttatni.

• Mielőtt bármilyen beállítást elvégezne, kiegészítőket cserélne vagy tárolás előtt, húzza ki a csatlakozódugót az áramforrásból és / vagy távolítsa el az akkumulátort, ha lecsatlakoztatható. Ilyen elsődleges biztonsági előírások minimalizálják a véletlenszerű indítás kockázatát.

• Tartsa a gépeket gyermekektől elzárva, és ne engedje, hogy a gépet olyan személyek üzemeltessék, akik nincsenek megismertetve ezen előírásokkal és a géppel, vagy nem dolgoztak a géppel. A gép nem képzett felhasználó kezében veszélyes.

• Tartsa karban a gépet és a kiegészítőket. Ellenőrizze, hogy a mozgó alkatrészek megfelelően vannak-e beállítva vagy rögzítve vannak-e, nem sérültek-e. Ha a gép meghibásodik, a további üzemeltetés előtt

javítsa meg.

Sok sérülés a gép elégtelen karbantartásából ered.

• A vágó szerszámokat tartsa élesen és tisztán. A jó élű, megfelelően karbantartott szerszámok kevesebbszer akadnak el és könnyen kezelhetők.

• A gépet és a kiegészítőit használja az ezen utasításoknak megfelelően, figyelembe véve a munkakörülményeket és az elvégzendő munkákat. A gép nem a tervezett célú használata, sérüléseket vagy a gép károsodását okozhatja.

• A gépen lévő fogantyúkat tartsa tisztán, olaj és kenőanyag mentesen. A csúszós fogantyúk és a fogófelületek megakadályozzák a gép biztonságos kezelését és irányítását váratlan helyzetekben.

• Tartsa be a gép javasolt sebességét. A gép jobban és biztonságosabban fog üzemelni, ha be lesz tartva a helyes sebesség (fordulatszám).

• A munkához csak megfelelő eszközöket használjon. Ismerkedjen meg a gép lehetőségeivel és korlátozásaival. Egyszerűen fogalmazva: ne próbálkozzon „egy négyzet alakú munkadarabot egy kerek lyukon átnyomni”.

• A munkadarabot rögzítse megfelelően. Minden famegmunkálásnál és fémmegmunkálásnál a munkadarabot a kezelőnek megfelelő rögzítéssel, megfelelő szorítókkal és satukkal kell rögzíteni. Mindig használjon szorítót vagy satut, ha elérhető. Ezeknek használata biztonságosabb, mint a munkadarab kézzel történő tartása.

• Ennél a gépnél csak egy helyes adagolási irány van. Ne tolja a munkadarabot rossz irányba.

• Sohase hagyja a gépet egyedül forogni. Ne hagyja a gépet felügyelet nélkül, míg teljesen le nem áll. Ha a gép felügyelt nélkül van, csatlakoztassa le a tápfeszültségről.

• Rendszeresen tartsa karban a gépet. A tiszta és biztonságos munka biztosítására csak éles és tiszta szerszámot használjon.

• Tartsa be a kiegészítők kenési és karbantartási előírásait. A gép kábeleit rendszeresen ellenőrizze, és sérülés esetén javíttassa ki. A hosszabbító kábeleket rendszeresen ellenőrizze, és sérülés esetén javíttassa ki. Munka közben a keze legyen tiszta, olaj és zsír mentes.

• Világítás. Biztosítsa a gép és a műhely megfelelő világítást.

• Elszívás. Üzemelés közben a gépet a fűrészpör és forgács elszívására csatlakoztassa az elszívó rendszerhez.

4.5 Biztonsági előírások

• Ne távolítsa el a biztonsági elemeket. A burkolatok mindig üzemképes állapotban kellene, hogy legyenek és megfelelően kellene, hogy felszerelve legyenek. A meglazult, sérült vagy nem helyesen működő burkolatot ki kell javítani vagy ki kell cserélni.

• Mindig használja a körfűrészlap védősisakját és minden vágásnál a hasító éket. A biztonsági elemek csökkentik a sérülés kockázatát vagy a

gép károsodását vágás közben.

• Bekapcsolás előtt győződjön meg arról, hogy se a védősisak, se a hasítóék nem ér hozzá a körfűrészlaphoz. Ezen részek érintkezése már indításkor veszélyhelyzetet hozhat létre.

• A hasítóéket a kezelési útmutató szerint állítsa be. A helytelen távolság, elhelyezés és igazítás a hasítóék elégtelen működését eredményezi.

• Hogy helyesen működjön, a hasítóéknak érintkeznie kell a munkadarabbal. A hasítóék nem garantálja a visszarúgás elleni védelmet, ha a fűrészgéppel nagyon kis munkadarab van vágva, amelyik nem ér el az ékig. Ebben az esetben a hasítóék sehogyan sem tud megvédeni a visszarúgástól.

• A hasítóékkal megfelelő körfűrészlapot használjon. A hasítóék megfelelő működése érdekében a fűrészlap átmérőjének meg kell egyeznie a megfelelő ék átmérőjével; a fűrészlap testének vékonyabbnak kell lennie, mint a hasítóék szélessége és a fűrészlap vágási szélessége szélesebb kell, hogy legyen a hasítóék szélességétől.

4.6 Figyelmeztetések a fűrész elemeire

• Veszély: sohase közelítse az ujjait a körfűrészlaphoz. Figyelmetlenség vagy megcsúszás következtében komoly sérülést okozhat.

• A munkadarabot csak a forgásiránnyal ellenkező irányba helyezze be. A munkadarab a körfűrészlap forgásával megegyező irányú vágásakor a munkadarab valamint a kezének a vágórész alá való behúzásához vezethet.

• A hosszirányú vágás során soha ne használja a szög vonalzó a munkadarab adagolására. Keresztvágáskor a szögvonalzó segítségével, sohase használja a hosszanti vonalzó útközőként. A munkadarab a hosszanti vagy a szögvonalzóval történő adagolásakor megnő a behúzás vagy a visszarúgás veszélye.

• Hosszanti vágáskor a munkadarabot a vonalzó és a körfűrészlap közötti résszel tolja előre. Ha a körfűrészlap és a vonalzó közötti távolság több, mint 150 mm, használja az adagolót. Ha 50 mm -től kisebb, használja az adagoló lemezt. A „kézhosszabbító” illetve hasonló kiegészítők biztonságos távolságban tartják a kezét a körfűrészlaptól.

• Csak a gyártó által szállított adagolót vagy a gyártó útmutatása szerint elkészített kiegészítőt használja. Ezek az adagolók megfelelő távolságot biztosítanak a keze és a körfűrészlap között.

• Sohase használjon sérült vagy rövidített adagolót. A sérült adagoló megcsúszáskor sérülést okozhat Önnek és a gépnek.

• Ne végezzen semmilyen feladatot „kézzel”. A vágáshoz és a vezetéshez mindig használja a vezető vonalzó. A „kézzel” azt jelenti, hogy a munkadarab csak kézzel van tartva és vezetve a vezető vonalzó helyett. A kézi vágás a rossz vágáshoz, a becsípéshez illetve a visszarúgáshoz vezethet.

• Sohase dőljön előre vagy hajoljon a körfűrészlap fölé. A fűrész fölé dőlés, pld. a

munkadarabhoz, sérülést okozhat.

- A hosszabb munkadarabokat, amelyek túllógnak az asztalon, tartsa párhuzamosan az asztalhoz. A túl hosszú vagy széles munkadarabok hajlamosak megdőlni vagy elfordulni, ezzel elveszítheti a munkadarab fölötti ellenőrzést, ami sérülést vagy visszarúgást eredményezhet.

- A munkadarabot egyenletes sebességgel tolja a vágáshoz. A munkadarabot vágás közben ne forgassa és ne mozgassa. Ha a gép vagy a munkadarab becsípődik, rögtön csatlakoztassa le a gépet a tápfeszültségről és szabadítsa ki a munkadarabot.

A körfűrészlap munkadarab általi becsípése visszarúgást vagy a motor túlterhelését okozhatja.

- Ne távolítsa el az anyag levágott részét, amíg a fűrész forog. Az anyag becsípődhet a vonalzó és a körfűrészlap között vagy a körfűrészlap burkolata között és a munkadarab eltávolítása sérüléshez vezethet. Kapcsolja ki a fűrészgépet és várja meg, ameddig teljesen leáll a körfűrészlap.

- Ha 2 mm-nél vékonyabb anyagot vág, használja a megfelelő vonalzót. A nagyon vékony munkadarab becsípődhet a vonalzó alá és visszarúgást eredményezhet.

4.7 A visszarúgás okai és a kapcsolódó veszélyek

- Sohase álljon egyenesen a körfűrészlap előtt. Mindig azon az oldalon álljon, amelyiken a vezető vonalzó is van. A visszarúgás nagy sebességgel löheti ki a munkadarabot a kezelőre, ha az a körfűrészlap előtt áll.

- Sohase hajoljon a fűrész fölé a munkadarab tartása céljából. Ellenkező esetben, véletlenül érintkezhet a körfűrészlappal vagy a visszarúgás behúzhatja az ujjait a fűrészlapra.

- Sohase fogja és ne tolja a munkadarab levágott részét. A levágott rész fogása vagy tolása visszarúgást eredményezhet.

- A vezető vonalzót párhuzamosan állítsa be a körfűrészlaphoz. A rosszul beállított vezető vonalzó nem megfelelően tarthatja a munkadarabot és visszarúgást eredményezhet.

- Legyen nagyon óvatos a nem látható csapolással összeszerelt munkadarab vágásakor. A körfűrészlap becsípheti azt a részt, amelyik összetartja a munkadarabot és így visszarúgást eredményezhet.

Megjegyzés: a fenti biztonsági figyelmeztetés csak azokra a gépekre vonatkozik, amelyeknél a szerkezet és az utasítások hasonló vágásokat engedélyeznek meg.

- A nagy formátumú munkadarabot a becsípés és a visszarúgás kockázat korlátozására kiegészítő segítségével tartsa. A nagy munkadarabok a saját súlyuk alatt foroghatnak. Az alátámasztások a munkadarabot egész hosszában kell, hogy tartsák.

- Legyen nagyon óvatos a csavart, göbös vagy nem szabványos munkadarab vágásakor, amelyek nem rendelkeznek egyenes felülettel a vezető vonalzó melletti vezetéshez. A csavart, nem szabványos vagy csomós munkadarab instabil, és a korong következtetlenségét, elakadását és visszarúgását okozza.

- Sohase vágjon egynél több munkadarabot egyszerre. A fűrészlap beragadhat az egyik

munkadarabon, és visszarúgást okozhat.

- Amikor a fűrész újraindítja a munkadarabban lévő fűrészlappal, központosítsa a korongot a bevágásba úgy, hogy a fogak ne ériék az anyagot. A korong hozzáérve az anyaghoz megemelné és visszarúgást okozna.

- Tartsa a szerszámot tisztán, élesen és pontosan. Sohase használjon meglazult, repedt vagy kitört fogakkal rendelkező körfűrészlapot. Az éles és pontos szerszám minimalizálja a becsípés, visszarúgás és pontatlan vágás lehetőségét.

4.8 Biztonsági előírások a fűrésszel való munkák végzésére

- A körfűrészlap cseréjekor vagy a hasítóék vagy a fűrészlap burkolata javításakor vagy, amikor a gép felügyelet nélkül marad, mindig kapcsolja ki a fűrészgépet és csatlakoztassa le a tápkábel. A megelőző intézkedések megakadályozzák a baleseteket.

- Sohase hagyja a motort felügyelet nélkül. Kapcsolja ki a gépet és ne hagyja felügyelet nélkül, míg forog a körfűrészlap. A felügyelet nélkül hagyott fűrészgép ellenőrizetlen veszélyforrás.

- A fűrészgépet jól megvilágított helyen, egyenes felületen kell elhelyezni. A fűrészgépet úgy kell elhelyezni, hogy elegendő hely legyen a különböző méretű munkadarabok kezelésére. A fűrészgép szűk, sötét és egyenetlen felületre való helyezése sérülést vagy a gép károsodását okozhatja.

- Az elszívó segítségével rendszeresen tisztítsa és távolítsa el a port a felületről valamint a fűrészgép körül is. Az összegyűlt fűrészpor tűzveszélyes és öngyulladó.

- A fűrészgépet biztosítani kell. A nem biztosított fűrészgép váratlanul megdőlhét vagy felfordulhat.

- A fűrészgép bekapcsolása előtt az asztalról takarítsa le a fűrészport és távolítsa el a rajta hagyott szerszámokat, stb. Az asztalon lévő fűrészpor elvakíthatja a kezelőt vagy a körfűrészlap becsípődést okozhatja.

- Mindig a megfelelő méretű és alakú körfűrészlap rögzítőt használjon. Az a körfűrészlap, amelyik nem ül a tengelyen, bekapcsolás után ellenőrizhetlenné válik és veszélyes lehet a kezelő személyzetre valamint a gépre.

- Sohase használjon sérült vagy nem megfelelő körfűrészlap rögzítőt (csavar, anya, alátét). Az egyedi körfűrészlap rögzítő kiegészítők kifejezetten ehhez a fűrészgéphez és biztonságos használatához készültek.

- Sohase álljon a fűrészgépre, ne használja székként. A fűrészgép feldőlhet vagy beleakadhat a körfűrészlapba.

- Győződjön meg arról, hogy a fűrészgép jó irányba van beállítva. A fűrészgépen ne használjon csiszoló vagy korong kefé. A rosszul rögzített korong vagy a nem megfelelő kiegészítő használata sérüléshez vezethet.

4.9 Elektromos csatlakoztatás

- A dugónak ülnie kell a csatlakozó típusához.

Soha ne módosítsa a csatlakozót. Ne használjon adaptereket.

A módosított és megfelelő csatlakozók kiküszöbölik a sérülés kockázatát.

- Először húzza ki a tápegységet. Minden módosítás, csere vagy szerviz előtt húzza ki a gépet a tápegységből.

- Tápegység
A gép 230V / 50 Hz / 1 fázisra lett tervezve.

- Minden módosításra a gépen vagy bekapcsoláson kérje szakképzett villanszerelő segítségét.
Amennyiben nem így jár el, a gép sérülhet vagy áramütés érheti.

- Csatlakozó

A megrendelt gép csatlakozó nélkül is érkezhet, a különböző nemzetközi szabványok miatt. A gép csatlakoztatását csak szakképzett villanszerelő végezheti.

- Vigyázzon, hogy a vezeték ne sérüljön. Védje a vezetéket az éles szélek vagy mozgó részek által okozott károsodástól. A sérült vezeték növeli a áramütés kockázatát.

- Hosszabítókábelek.

Hosszabítókábelek használata esetében kérje szakképzett villanszerelő tanácsát. Bármilyen károsodást azonnal javítson meg a hosszabító vezetéken.

- A műhelyen kívüli munkához használjon IP védelmi fokozattal rendelkező hosszabító kábelt. Megelőzi az áramütés veszélyét.

- Amennyiben a gép használata nedves helyen elkerülhetetlen, használjon áramvédővel ellátott csatlakozót. Használata csökkenti a balesetveszélyt.

- Elektromos védelem

A felhasználó a gépet csak 16A biztosítékkal ellátott áramkörre kötheti be, kapcsolási karakterisztika C (16/1/C) és túlfeszültségvédelemmel.

4.10 Zajszint

- Referencia szabványok.

A zaj kibocsátás mérése az EN ISO 112020:2010 a hangnyomás szintjének meghatározása üzemi helyzetben szabvány szerint volt mérve. Ha a mért hangnyomás szintje üzemi helyzetben meghaladja a 80 dB (A), a hangteljesítményszinteket az EN ISO 3746:2010 szabvány szerint mértük.

- Munkafeltételek.

Az üzemi feltételek a zajszint mérésére megfelelnek az ISO 7960: 1995 szabvány A mellékletének.

- A vizsgálat eredményei:

Az akusztikai nyomás szintje A 91,3 dB
Mért akusztikai nyomás szintje A 113,8 dB
Kapcsolódó bizonytalanság K= 4 dB
Háttérzaj 55 dB

A megadott értékek kibocsátási szintek, és nem feltétlenül biztonságos működési zajszintek. Noha a kibocsátási szintek és az expozíció között kapcsolat van, nem lehet megbízhatóan meghatározni, hogy szükség van-e további óvintézkedésekre vagy sem. A tényleges expozíciós szintet befolyásoló tényezők magukban foglalják a munkahely kialakítását, más zajforrásokat stb., azaz a gépek és más folyamatok számát. A megengedett expozíciós szint országonként is eltérhet. Ez az információ

azonban lehetővé teszi a gép felhasználójának, hogy jobban felmérje a veszélyt és a kockázatot.

4.11 Földelés

- A megfelelően földelt gép csökkenti az áramütés kockázatát.
- Kerülje el a fölfelt felületekkel való érintkezést, mint például csővezetékek és radiátorok. A földelt tárgyakkal való érintkezés növeli az áramütés kockázatát.
- Ne módosítsa a csatlakozót. A csatlakozó semmilyen részét ne távolítsa el.
- Csak háromvezetékes hosszabító kábeleket használjon. Ne használjon kétvezetékes hosszabító kábeleket.
- A gépet csak megfelelően földelt áramkörre csatlakoztassa.

4.12 Tájékoztató

Figyelmeztetés: A gép áramforráshoz való csatlakoztatása előtt, győződjön meg arról, hogy a feszültség megfelel a gép címkéjén megadott feszültségnek.

Ellenőrizze azt is, hogy a tápegység a helyi elektromos szabályok szerint megfelelő megszakítóval és csatlakozódugóval van-e felszerelve.

Eltérés esetén a gépet ne csatlakoztassa. Ha a gépet a címkén feltüntetettől eltérő feszültséggel használja, a gép elektromos alkatrészeinek meghibásodását okozhatja, amelyekre a garancia később nem vonatkozik.

Figyelmeztetés: A csiszolás, vágás, fúrás és egyéb építkezési tevékenységek során keletkező por olyan vegyszereket tartalmaz, amelyekről ismert, hogy rákot, születési rendellenességeket vagy egyéb reprodukív károkat okoznak. Néhány példa ezekre a vegyszerekre:

- Ólom az ólmot tartalmazó festékekből.
 - Kristályos szilícium-dioxid téglából, cementből és más falazatból.
 - Arzén és króm a vegyileg kezelt fűrészáruból.
- Az expozíciók kockázata attól függ, hogy milyen gyakran végez ilyen típusú munkát. Ezeknek a vegyi anyagoknak való kitettségének csökkentése érdekében dolgozzon jól szellőző helyen, és dolgozzon jóváhagyott biztonsági eszközökkel, például arcmaszkkal vagy pormaszkkal, amelyeket kifejezetten a mikroszkopikus részecskék kiszűrésére terveztek.

4.13 Megjegyzés a gép biztonságáról és megfelelő használatáról

A Laguna Tools által gyártott és az IGM nástroje a stroje s.r.o. vállalat által szállított gépek helyes használatuk esetében biztonságosak, és a CE tanúsítvánnyal együtt megfelelnek a gépek biztonságos használatának, európai szabványainak is. A Laguna Tools és az IGM vállalatok semmilyen esetben sem felelősek az ezen termék üzemeltetése közben történt sérülésért vagy halálesetért. Az Ön személyes biztonsága 100% -ban az Ön felelőssége és a termék használata 100% -os figyelmet igényel. Ha nem biztos a megfelelő munkafolyamatban, amelyre készül, NE folytassa addig, amíg kapcsolatba nem lép a Laguna Tools vagy az IGM nástroje a stroje s.r.o. vállalattal. Tanácsot adunk Önnek a gép helyes használatáról.

Ennek a kézikönyvnek az a célja, hogy körültekintően ismertesse új gépének beállításait, karbantartását és módosítását. Az általános biztonsági utasításokon kívül ez a kézikönyv NEM vonatkozik a fagegmunkálási vagy fémmegmunkálási technikákra és a biztonságos üzemeltetéshez szükséges megfelelő biztonsági óvintézkedésekre. Számos szervezet foglalkozik publikációkkal a gép biztonságos kezeléséről, technikájáról és megfelelő:



I. Figyelmeztetés
Az alábbi szimbólumok figyelmeztetnek a helyes biztonságos folyamatok betartására az ezen gép használatakor.



Tartsa az ujjait biztonságos távolságra a körfűrészlaptól.



Környezetvédelem
Az elektromos termékeket nem szabad megsemmisíteni a vegyes hulladékkal együtt. A megfelelő újrahasznosító központban hasznosítsa újra. Információt az újrahasznosításról a helyi hivatal vagy az eladó ad Önnek.



Viseljen porvédő maszkot vagy légzőkészüléket.



Használjon védőszemüveget.



Használjon hallásvédőt.



Javítás előtt csatlakoztassa le a feszültségről.



Használat előtt olvassa el az összes előírást és a kezelési útmutatót.



Viseljen védőkesztyűt.

5. A gép részeinek ismertetése

1. Start / Stop

- Hosszanti vezető vonalzó
- Elűső vezető vonalzó
- Hátulsi vezető vonalzó
- Öntöttvas asztal hornyokkal
- Alap mozgatható kerekekkel
- Tengelymagasság-szabályozó kerék
- Tengelyöntés-szabályozó kerék
- Elszívó csomók
- A motor burkolata
- Asztalbetét
- Körfűrészlap
- A körfűrészlap védőburkolata
- Hasítóék
- Kulcs
- Adagoló
- Szög vonalzó

5.1 Vezérlés

Start/Stop/Biztosíték

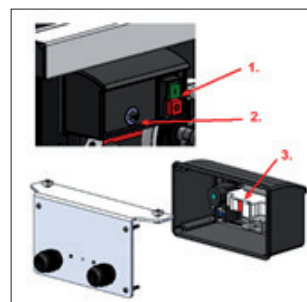

6. ábra

1. Mágneskapcsoló

2. Biztosíték

3. Túlfeszültség elleni védelem

FIGYELMEZTETÉS: A BIZTOSÍTÉK CSERÉJE ELŐTT A GÉPET MINDIG CSATLAKOZTASSA LE A HÁLÓZATRÓL

A körfűrészlap magasságának beállítása

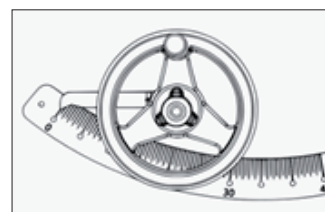

7. ábra

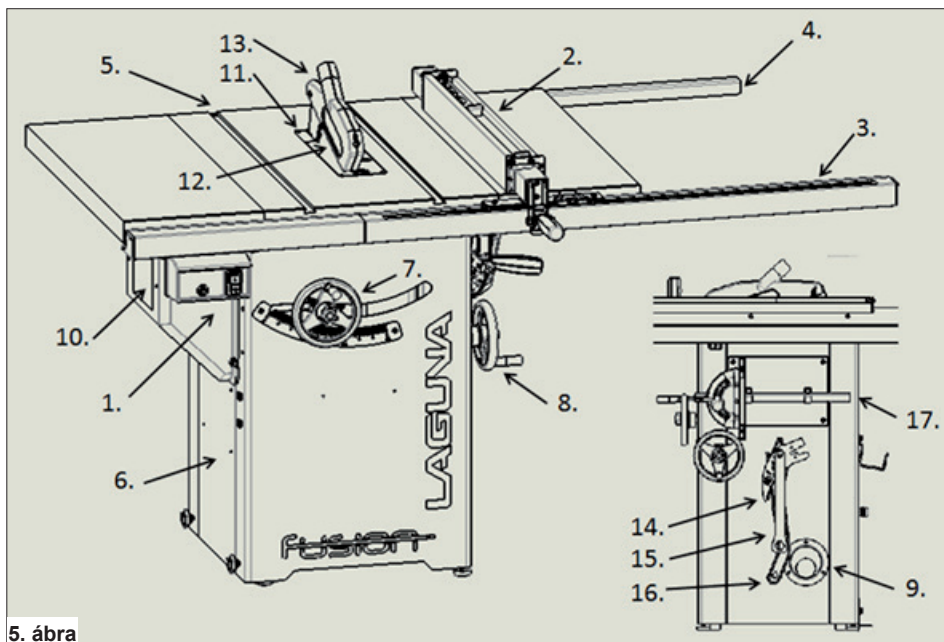

5. ábra

A tengely magasságának beállítása szabályozza a vágás magasságát. A szabályozó kerék zárható magasság beállítóval rendelkezik. A szabályozó kerék mögött vonalzó van. Az óramutató járásával egy irányban felfelé mozgathatja, az ellenkező irányba az asztal lefelé engedése.
FIGYELMEZTETÉS: NE PRÓBÁLKOZZON A RETESZELT KERÉK MANIPULÁCIÓJÁVAL.

A körfűrészlap megdöntése

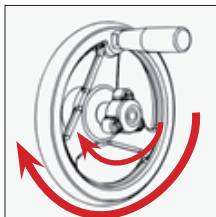

8. ábra

A körfűrészlap megdöntésének szabályozója a szekrény jobb oldalán van. Középen van a megdöntés retesze. Az óramutató járásával egy irányba- balra, az ellenkező irányba- jobbra.
FIGYELMEZTETÉS: NE PRÓBÁLKOZZON A RETESZELT KERÉK MANIPULÁCIÓJÁVAL.

Reteszelő kar

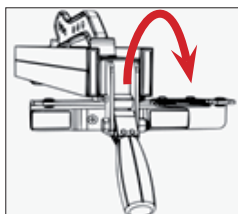

9. ábra

6. A gép összeszerelése

Ügyeljen: A gép nagyon nehéz. A gép mozgathatásához legalább két ember szükséges.

Figyelmeztetés: **NE CSATLAKOZTASSA** a tápfeszültségre, amíg a gép nincs teljesen összeszerelve. Ne módosítsa vagy telepítse az alkatrészeket, ha a készülék feszültség alatt van.

Figyelmeztetés: A problémák és a sérülések elkerülése érdekében a gép összeszerelésekor, a szerelés előtt olvassa el az egész kezelési útmutatót.

6.1 A gép átvétele és kicsomagolása

Ha a szállítás következtében sérülések történtek, rögzítse az egyes károkat a szállító levelen, vagy ne vegye át a szállítmányt. Rögtön hívja fel az üzletet, ahol a gépet vásárolta.

SZÁLLÍTÁS ÉS RAKTÁROZÁS.

Csomagolásakor korrózió és ütés elleni védő intézkedéseket kell tenni. A gépet -25 ~ 55°C hőmérsékleten lehet tárolni.

Szállítás és tárolás közben ügyelni kell arra, hogy a gép ne kerüljön eső hatása alá és hogy ne sérüljön meg a csomagolás.

Vigyázzon a gép szállításakor vagy kezelésekor, és az ilyen tevékenységeket hagyja az ilyen típusú tevékenységekre kiképzett személyzet számára!

A gép be- és kirakodásakor ügyeljen arra, hogy senki vagy semmilyen tárgy ne érje a gépet!

A gép súlya szerint válassza ki a megfelelő szállítási módot.

Győződjön meg arról, hogy a szállító berendezés minimális teherbírása megfelel a gép súlyának.

SZÁLLÍTÁS KICSOMAGOLÁS ELŐTT

A gép szabványos módon nagy faláda van csomagolva. 10. ábra berendezés a gép és a csomagolás egyszerű szállítására.



10. ábra

KICSOMAGOLÁS

1. Vegye át a fűrészgépet.
2. Csavarja ki a csavarokat a szállító ládából.
3. Vegye le a ládát a raklapról.
4. Ellenőrizze az összes alkatrészt.
5. Távolítsa el a védő olajt.

A fűrészgép átvétele



11. ábra

Ilyen állapotban van a gép elküldve az üzletből.

Csavarja ki a csavarokat a ládából.



12. ábra

Használjon akkumulátoros csavarhúzó vagy csillagcsavarhúzó és csavarja ki a láda aljából a csavarokat. Ezeket a csavarokat ki lehet dobni.

A láda leemelése a fűrészgépről



13. ábra

A láda leemeléséhez a raklapról két ember szükséges. A fűrészgéppel együtt dobozokban vannak kiszállítva a kiegészítők.

Megjegyzés: Az asztalbetét, a hasítóék és a körfűrészlap már fel van szerelve a fűrészgépre. A többi kiegészítő (szög vonalzó, a körfűrészlap szereléséhez való kulcs) a dobozban van, vagy a szekrény oldalán.

Ellenőrizze a csomag tartalmát



14. ábra

1. Vonalzó, kulcsok, adagoló, a körfűrészlap védőburkolata
2. A vonalzó rövid profilja, kulcs készlet
3. A profil hosszabbik része.

A tartósító olaj eltávolítása



15. ábra

Távolítsa el a védő csomagolást és a tartósító olajt törölje le a törőlkendővel.

Figyelem: Az olajjal átitatott törőlőruha komoly tűzveszélyt jelenthet. Semlegesítse meg megfelelő módon.

Javaslat: A munkafelület tisztán tartásához és mint korrózió elleni védelemként használjon megfelelő védő viaszt. Ezzel csökken az üzemeltetés közbeni sűrűlódás. A rozsdá eltávolításához használjon megfelelő rozsdá eltávolító szert.

6.2 A dobozok tartalma

Az 1. doboz tartalma
 Vonalzó PTSF236110175-0130-1-1
 Adagoló PTSF236110175-0130-130
 A körfűrészlap védőburkolata PTSF236110175-01302-1
 Szerelési szerszámok
 A kiegészítők rögzítői* PTSF236110175-0130-118
 * A vonalzó rögzítők a gépházra vannak felszerelve.

Az 2. doboz tartalma
 Hátsó profil 2 PTSF236110175-0130-127.5
 Elülső profil 2 PTSF236110175-0130-127.6
 Szerelési alkatrészek

Az 3. doboz tartalma
 Hátsó profil 1 PTSF236110175-0130-127.5
 Elülső profil 1 PTSF236110175-0130-127.6

Fel vannak szerelve a gépre
 Asztalbetét PTSF236110175-0130-6
 Hasítóék PTSF236110175-0130-27
 250mm körfűrészlap PTSF236110175-0130-33
 Szög vonalzó PTSF236110175-0130-3
 Kulcs PTSF236110175-0130-137
 A kiegészítők rögzítői PTSF236110175-0130-120
 Asztal szélesítése PTSF236110175-0130-4

Megjegyzés: A vezető vonalzó első profilja két részből áll- hosszú és rövid. A vezető vonalzó hátsó profilja két részből áll- hosszú és rövid.
MEGJEGYZÉS: Biztonsági okokból ez a gép bal oldali vezető vonalzóval nem kerül kereskedelmi forgalomba. Ez nem hiányzó alkatrész.

6.3 Egyes alkatrészek áttekintése

Az új gépet nagyrészt az ISO 91001 szerinti tanúsított gyárban már összeszerelték, ahol a gépet gyártották. Bizonyos részeket a felhasználó kell, hogy felszerelje. A gép összeszerelése előtt, kérjük olvassa el a következő javaslatokat.

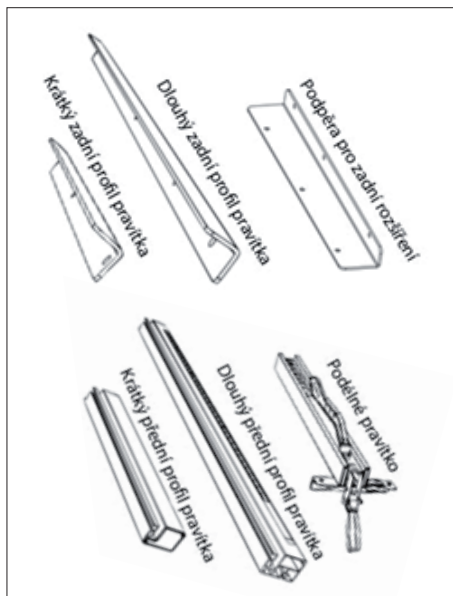

16. ábra

A körfűrészlap védőburkolata



17. ábra

5) M8x1.5+ alátét + alátét+ anya

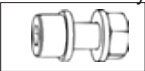

18. ábra

(5) Négyzetfejű csavar
8x1.5+ alátét + anya

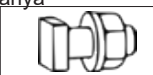

19. ábra

A kiegészítők rögzítői (2. lépés)

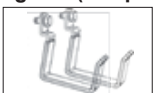

20. ábra

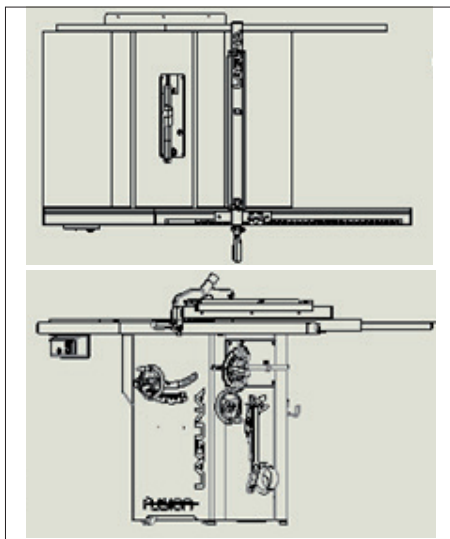
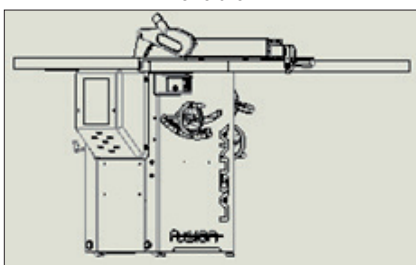

21. ábra

6.4 A gép összeszerelése

1. Csavarja fel a vonalzó hátulsó rövid profilját
2. Csavarja fel a vonalzó hátulsó hosszú profilját
3. Igazítsa meg a hátulsó profilt és húzza meg.
4. Az asztal elülső részén a T- horonyba helyezze be a csavart
5. Tolja be a vonalzó elülső profiljának hosszú részét
6. Tolja be a vonalzó elülső profiljának rövid részét
7. Csatlakoztassa őket egymás közt
8. Mindkét elülső profilt igazítsa a körfűrészlaphoz.
9. Egyenesítse ki és rögzítse
10. Helyezze fel a vonalzózt
Hozza egyensúlyba a fűrészgépet az állítható lábakkal az alapon.

1. Csavarja fel a hátulsó rövid profilt
Használja a mellékelt kulcsot és az imbuszkulcsot és lazán húzza meg a (2) csavarokat, az alátéteket és az anyákat az elülső vezető vonalzó rövid részén és az asztal bal oldali hátulsó részén. **NE HÚZZA MEG ERŐSEN**: Ezeket a csavarokat nem kell erősen meghúzni, majd csak akkor, ha a profil összes része rögzítve lesz.

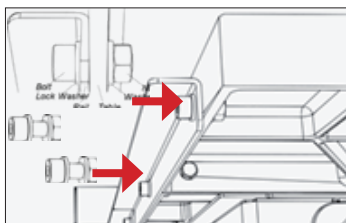

22. ábra

2. Csavarja fel a vonalzó hátulsó hosszú profilját
Ismételje meg az 1. lépést a vonalzó elülső profiljának hosszabb részére a csavarok (3), alátétek és anyák segítségével. Az 1. lépésnek megfelelően szerelje össze.
MEGJEGYZÉS: Ha még nem csavarozta meg az vonalzó rögzítőit, akkor most már megteheti.

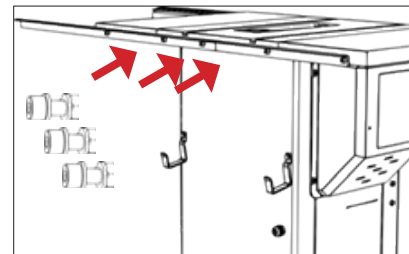

23. ábra

3. Igazítsa meg a hátulsó profilt és húzza meg. Ismételje meg az 1. lépést a vonalzó elülső profiljának hosszabb részére a csavarok (3), alátétek és anyák segítségével. Az 1. lépésnek megfelelően szerelje össze.
MEGJEGYZÉS: Ha még nem csavarozta meg az vonalzó rögzítőit, akkor most már megteheti.

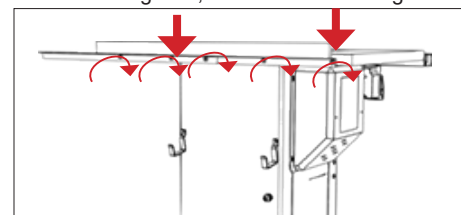

24. ábra

4. Helyezze be a négyzetfejű csavart az asztal elülső részébe
Húzza meg a négyzetfejű csavart (59, alátétet (5) és anyát (5), de ne húzza meg erősen. Elegendő néhány fordulat. Készítse elő a vonalzó profiljait (2).

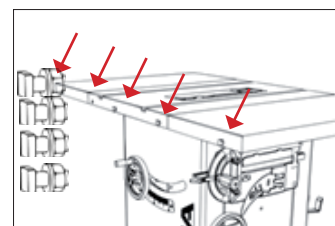

25. ábra

5. Helyezze be a hosszú profilt
Tolja be a vonalzó hosszú elülső profilját. **NE HÚZZA MEG ERŐSEN**: Ezeket a csavarokat nem kell erősen meghúzni, majd csak akkor, ha a profil összes része rögzítve lesz.

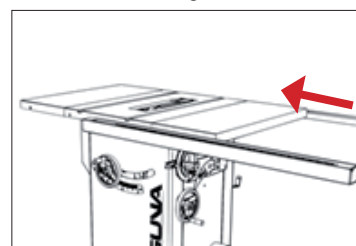

26. ábra

6. Tolja be a profilt a retesszel
A profil rövid részét tolja rá az első négyzetfejű csavarra. **FONTOS**: Az vonalzó profil mindkét részének összeszerelése előtt helyezze be a megszakító szerelvényeit. **NE HÚZZA MEG ERŐSEN**:

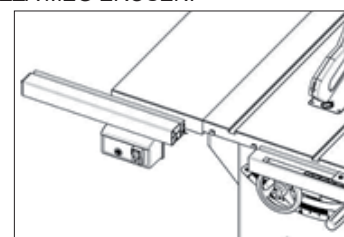

27. ábra

7. Egyenesítse ki mindkét részt
Egyenítse ki a profil elülső részeit
és csatlakoztassa őket egymás közt a
csatlakoztató tűske segítségével.

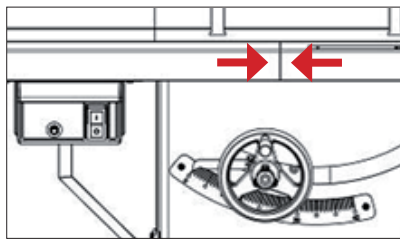

28. ábra

8. Igazítsa a körfűrészlaphoz
Egyenítse ki a vonalzó profiljának elülső
részeit és csatlakoztassa őket egymás közt a
csatlakoztató tűske segítségével.

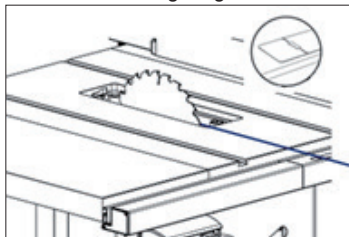

29. ábra

9. Helyezze fel a vonalzót
Helyezze a fűrészgépre az elülső majd a
hátsó vonalzót. A fűrészgépre helyezés előtt
győződjön meg, hogy a reteszelő kar nyitott
helyzetben van-e.

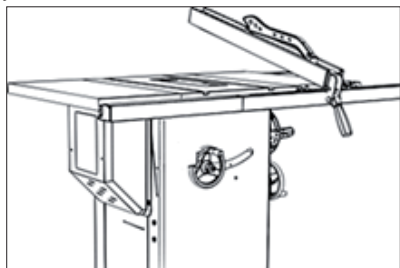

30. ábra

10. Egyenítse ki a fűrészgép helyzetét
A fűrészgép kiegyenesítéséhez a felületen
használja a gépház hátsó részén lévő
két állítható lábat. A kisebb reteszeltető
csavarokkal a bal oldalon biztosíthatja a
fűrészgép mozgására való kereket.

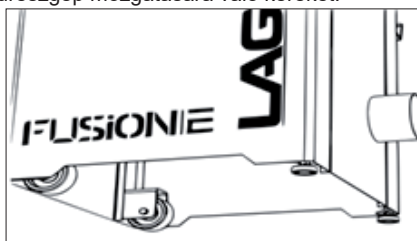

31. ábra

11. A gép földhöz való rögzítése
Csavarok segítségével rögzítse a gépet a
padlóhoz.

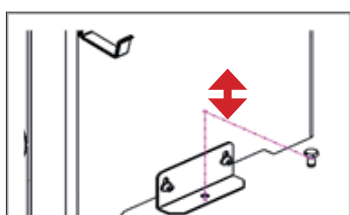

32. ábra

6.5 Telepítés/ az asztal betét eltávolítása

1. Csatlakoztassa le a gépet a tápfeszültségről!

2. Helyezze be az asztal hátsó betétjét.
3. Helyezze be a teljes asztalbetétet.
4. Rögzítse a betétet az excentrikus retesszel.
5. Az orsós csavarokkal az asztalhoz képest állítsa be a betétet.

Megjegyzés: A fűrészgéphez adott asztalbetétben a körfűrészlap körül nincs felesleges hely. A betét a gyárban van kivágva. Ezért a vágás után a fűrészben por maradhat.

Az asztalbetét szerelése

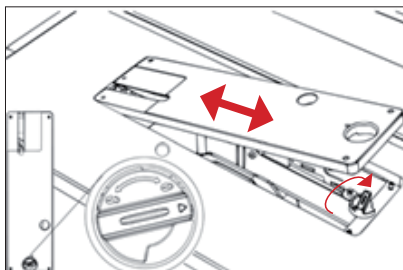

33. ábra

FIGYELMEZTETÉS: GYŐZŐDJÖN MEG ARRÓL, HOGY A FÜRÉSZGÉP NINCSEK CSATLAKOZTATVA A TÁPFESZÜLSÉGRE. Az asztalbetét eltávolítására vagy beszerelésére ki kell nyitni a reteszeket. Ezután helyezze fel a hátsó részt majd az elülső részt.

A betét igazítása



34. ábra

A betét helyzetének módosításához használja az orsós csavarokat.

Figyelem: Győződjön meg arról, hogy a betét az asztal szintje alatt van. Ha a betét magasabban van magától az asztaltól, akadályozhatja a munkadarab előretolását, sérülést okozhat illetve növelheti a visszarúgás kockázatát.

6.6 Telepítés/ Biztonsági elemek eltávolítása

- A: Körfűrészlap
- B: A hasítóék meglazításának mechanizmusa
- C: A hasítóék meglazítására szolgáló kar
- D: Hasítóék
- E: A körfűrészlap védőburkolata
- F: A körfűrészlap javasolt paraméterei

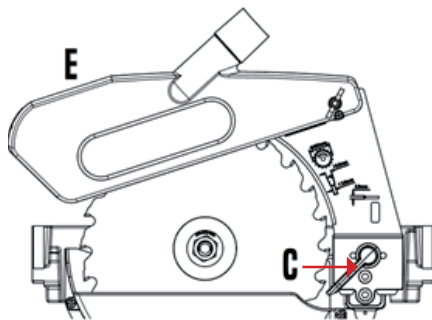
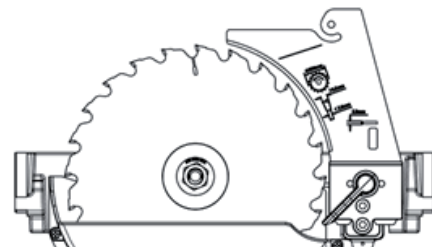
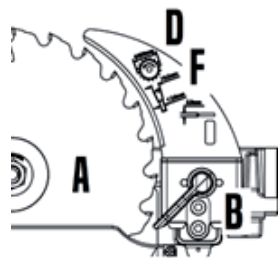

35. ábra

- Megjegyzés a hasítóékhez (1. jelzés a körfűrészlap védőburkolatának helyes helyzetére, 2. ezt a hasítóéket csak a 250 mm körfűrészlaphoz használja, 3. ezt a hasítóéket csak a 2 mm vastagságú körfűrészlap testhez és a 3 mm vastagabb fűrészfogakhoz használja. 4. A hasítóék vastagsága 2,3 mm.



36. ábra

Figyelmeztetés: A géppel csak a Laguna vállalatnál származó hasítóékek voltak bevizsgálva. Ezért figyelmeztetjük más márkájú kiegészítők használata előtt. A sérülés kockázatának csökkentésére javasoljuk, hogy ezzel a termékkel csak a Laguna márkájú kiegészítőket használja.

- Megjegyzés a körfűrészlaphoz

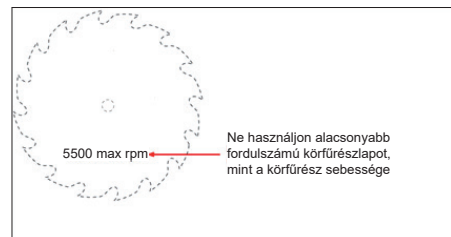

37. ábra

A hasítóék felszerelése

1. A fűrészgépet csatlakoztassa le a tápfeszültségről!
2. Győződjön meg arról, hogy a hasítóék retesze nyitva van.
3. Helyezze helyére a hasítóéket a körfűrészlap védőburkolatával együtt.
4. Győződjön meg, hogy a hasítóék helyesen van felhelyezve.
5. Reteszelve a hasítóéket.
6. Helyezze vissza az asztalbetétet.

FIGYELMEZTETÉS: Ha a körfűrészlap nincs egy síkban a hasítóékkal, a kezelési útmutató szerint végezze el a beállítást.

3. Helyezze be a hasítóéket



38. ábra

FIGYELMEZTETÉS: GYŐZŐDJÖN MEG ARRÓL, HOGY A FŰRÉSZGÉP NINCS CSATLAKOZTATVA A TÁPFESZÜLSÉGRE. A betét kiszérése és a reteszelő mechanizmus kinyitása után (a szürke kar felemelése), helyezze be a hasítóéket a nyílásba.

4. Ütközésig tolja balra



39. ábra

Óvatosan helyezze a hasítóéket a nyílásba és tolja be. Győződjön meg, hogy a hasítóék stabilan ül a nyílásban és teljesen be van tolva a reteszelő mechanizmusig. Fogja meg az éket, a másik kezét hagyja szabadon.

5. Reteszelje a szürke karral.



40. ábra

Bal kezével fogja stabilan az éket a jobb keze ujjaiával zárja be a reteszt.

6. Helyezze vissza az asztalbetétet

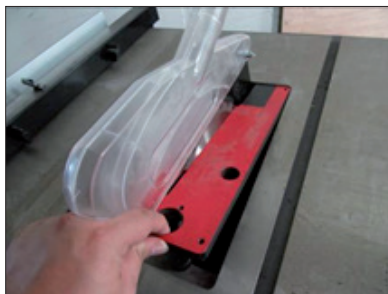

41. ábra

Emelje meg a körfűrészlap védőburkolatát és helyezze be az asztalbetétet. Reteszelje a betétet.

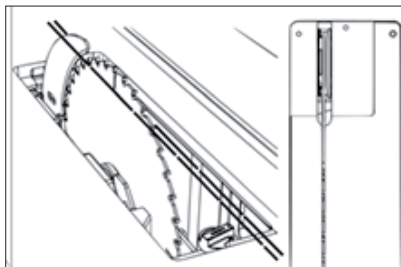

42. ábra

FIGYELMEZTETÉS: Győződjön meg arról, hogy a hasítóék egy síkban van a körfűrészlappal. Ha nincsenek egy síkban, olvassa el a kezelési útmutató erre vonatkozó fejezetét.

6.7 A körfűrészlap cseréje

1. Csatlakoztassa le a gépet a tápfeszültségről!
 2. Távolítsa el a körfűrészlap védőburkolatát, a hasítóéket és az asztalbetétet.
 3. A körfűrészlap döntésszögét állítsa 0 fokba és reteszelje.
 4. A körfűrészlapot minél jobban tolja ki.
 5. Reteszelje a körfűrészlapot (piros kar).
 6. Csavarja le a tengely anyáját.
 7. Vegye le vagy helyezze fel a körfűrészlapot.
- FIGYELMEZTETÉS:** Győződjön meg arról, hogy a körfűrészlap fogai a fűrészgép eleje felé mutatnak (az ábra szerint).

2. Távolítsa el az összes kiegészítőt.



43. ábra

FIGYELMEZTETÉS: GYŐZŐDJÖN MEG ARRÓL, HOGY A FŰRÉSZGÉP NINCS CSATLAKOZTATVA A TÁPFESZÜLSÉGRE. Az anyához való hozzáféréshez távolítsa el minden védőelemet a fűrészgépről.

3. A döntésszöveget állítsa 0 fokra.



44. ábra

A körfűrészlap döntésszögét állítsa 0 fokra és reteszelje le a kereket, a véletlen mozgás megakadályozása miatt.

4. A körfűrészlapot minél jobban tolja ki

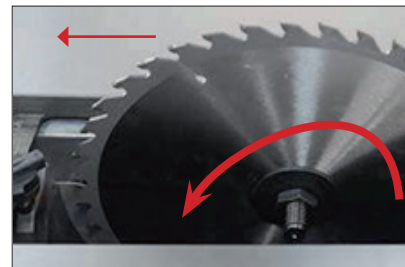

45. ábra

5. Reteszelje le a körfűrészlapot



46. ábra

6. Távolítsa el a karimát és az anyát



47. ábra

7. A gép módosításai

Az Ön Laguna gépe munkára készen van beállítva, de javasolt kétszer is leellenőrizni, hogy biztonságos az üzemeltetése.

7.1 A vonalzó módosítása

A vonalzó felszerelése:

A vonalzó a körfűrészlap jobb oldalán kell, hogy legyen. Ebben a helyzetben a vonalzót szabadon mozgathatja. A vonalzót sohasem lehet a körfűrészlap bal oldalán használni.

1. Csatlakoztassa le a gépet a tápfeszültségről!
2. A kireteszelt vonalzót mindkét kézzel kell mozgatni.
3. Helyezze a vonalzót a profilba.
4. Ellenőrizze a reteszt és állítsa be szükség szerint.

2. Helyezze be a vonalzót a horonyba



48. ábra

Az vonalzót és a rögzítő kart tartva emelje fel a kart és nyissa ki a zárat. Helyezze a vonalzót a vezetőbe.

3. Ellenőrizze a reteszt

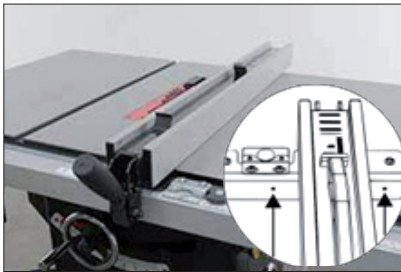

49. ábra

A vonalzót a körfűrészlap jobb oldalán bárhová helyezheti. Ha probléma merül fel a retesszel, állítsa be az első profil csavarjait.

A vonalzó skálájának beállítása:
A skálát minden alkalom után nullázni kell, amikor a vonalzó profilja el van távolítva vagy az asztal javítva, módosítva van. A vonalzót a pontos vágás miatt nullázni kell.

1. Csatlakoztassa le a gépet a tápfeszültségről!
2. Tolja a vonalzót a körfűrészlaphoz.
3. Lazítsa meg a nagyító rögzítését.
4. Szükség szerint állítsa be
5. Húzza meg a nagyító rögzítő csavarjait.

Helyezze be a vonalzót a horonyba



50. ábra

FIGYELMEZTETÉS: GYŐZŐDJÖN MEG ARRÓL, HOGY A FÜRÉSZGÉP NINCS CSATLAKOZTATVA A TÁPFESZÜLSÉGRE.
Tolja ki a körfűrészlapot és tolja hozzá a vonalzót, úgy hogy ne érintkezzenek. A megfelelő távolság biztosítására a körfűrészlap és a vonalzó közé toljon be egy összehajtogatott papírlapot.

Állítsa be a vonalzó nézőkékjét



51. ábra

Csillagszavarhúzó segítségével lazítsa meg a nagyító rögzítő csavarjait. Állítsa be a nagyítót és húzza meg a csavarokat. **MEGJEGYZÉS:** Ha a nagyító beállítása nem elegendő a vonalzó nullázására, lásd a fűrészgép szerelési szakaszának 8. lépését.

A csúszópersely beállítása:
Lehetséges, hogy a profil mindkét oldalán vagy a végén be kellesz állítani a csúszóperselyek magasságát. A vonalzó 1-3 mm-re kell, hogy legyen az asztaltól, hogy elkerülje a karcolást.

1. Csatlakoztassa le a gépet a tápfeszültségről!
2. Lazítsa meg a vonalzó rögzítését.

3. Az elülső profil magasságának beállításához használjon imbuszkulcsot.
4. A hátsó profil magasságának beállításához használjon kulcsot.

Elülső beállító csavar



52. ábra

Az elülső beállító csavarok beállításához használja a mellékelt imbuszkulcsot, ezt a süllyesztett nylon csavarok felemeléséhez kell használni, ameddig nem érintkeznek a vonalzó elülső profiljával.

Hátsó beállító csavar



53. ábra

A hosszanti vezető vonalzó igazítása a körfűrészlaphoz:
A fűrészgépet csak abban az esetben használja, ha a vonalzó párhuzamosan van beállítva a körfűrészlaphoz. **MEGJEGYZÉS:** Ha nem érti az ebben szakaszban lévő információt, nézze meg a fűrészgép beállítása szakaszt: A hosszanti vezető vonalzó igazítása a körfűrészlaphoz: A körfűrészlapot az asztal hornyaihoz képest párhuzamosan kell beállítani, hogy a vonalzót párhuzamosan lehessen beállítani a körfűrészlaphoz.

1. Csatlakoztassa le a gépet a tápfeszültségről!
2. A vonalzót a beállító csavarok nyílásain keresztül helyezze a fűrészgépre.
3. Mindkét oldal szabályozásához használjon imbuszkulcsot.
4. Állítsa be és ellenőrizze a vonalzó helyzetét.

Figyelem: A vonalzó és a fűrészlap párhuzamosságát nem feltétlenül szükséges a gyárban beállítani. A munka megkezdése előtt mindenképpen győződjön meg a körfűrészlap és az vonalzó párhuzamosságáról.

A vonalzót a csavar nyílásokon keresztül kell behelyezni



54. ábra

FIGYELMEZTETÉS: GYŐZŐDJÖN MEG ARRÓL, HOGY A FÜRÉSZGÉP NINCS CSATLAKOZTATVA A TÁPFESZÜLSÉGRE.
Fordítsa fejfel lefelé az vonalzót, hogy lássa a csavarokat a nejlonvezetők beállításához.

A beállításhoz imbuszkulcsot használjon



55. ábra

A csavarokat az imbuszkulcs segítségével állítsa be. Állítsa be és ellenőrizze a vonalzó helyzetét.

7.2 Az asztal beállítása

Az asztal igazítása a körfűrészlaphoz:
Ellenőrizni kell az asztal és a vonalzó párhuzamosságát. Ezt az ellenőrzés vonalzó vagy szögmérő segítségével végezheti el. A méréshez egyéb kiegészítőket is alkalmazhat, még több információ a www.igm.cz.

Ok



56. ábra

Multifunkcionális vinkli. Megjegyzés: Ez a mérési módszer karcolásokat hagyhat a fűrészgépen.

Jobb



57. ábra

Szögmérő a szögvonalzón,

Legjobb



58. ábra

Speciális horonyba szerelhető szögmérő.

1. Csatlakoztassa le a gépet a tápfeszültségről!
2. Végezze el az első méréseket.



59. ábra

FIGYELMEZTETÉS: GYŐZŐDJÖN MEG ARRÓL, HOGY A FŰRÉSZGÉP NINCS CSATLAKOZTATVA A TÁPFESZÜLSÉGRE. Távolítsa el az összes kiegészítőt és a betétet az asztalról, a körfűrészlapot állítsa merőlegesen az asztalhoz a legmagasabb helyzetbe. Végezze el az első méréseket, kb. egy centiméterre a fűrészlap fogától, ahogyan az ábrán is látható.

3. Végezze el a második méréseket



60. ábra

A vonalzó lassan vezesse a horonyban. Végezze el a méréseket másodszor is és hasonlítsa össze az eredeti mérettel. Az asztalt szükség szerint állítsa be. A beállítás előtt lazítsa meg a 3. csavart, lásd a 4. lépést.

4. Lazítsa meg az asztal 3 csavarját.
5. Szükség szerint állítsa be.

A csavarok meglazítása

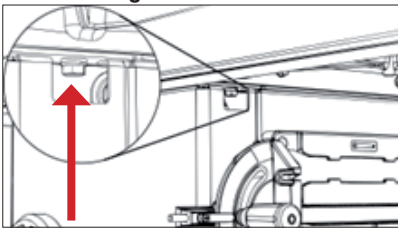

61. ábra

Lazítsa meg az asztal és gépház jobb oldali csavarjait. (A vonalzó rögzítő felett).

A csavarok meglazítása

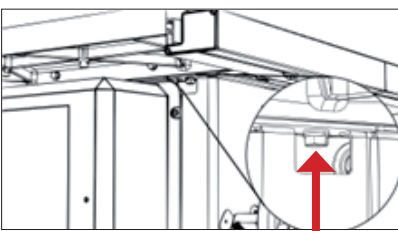

62. ábra

Lazítsa meg az asztal és gépház bal oldali csavarjait.

(a motor burkolata felett).

A csavarok meglazítása

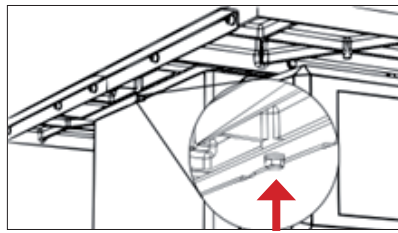

63. ábra

Lazítsa meg az asztal és gépház hátsó részének csavarjait.

Az oldali asztalbővítmény beállítása és felszerelése (lehet, hogy a gyárban fel lett szerelve):

Javasoljuk, hogy az oldal bővítmények felszereléséhez kövesse az ajánlott eljárást. E lépések végrehajtásával zökkenőmentes átmenetet érhet el a bővítmény és az asztal között, a két szilárd tartó és négy szorító segítségével.

1. Csatlakoztassa le a gépet a tápfeszültségről!
2. Rögzítse a bővítményt az asztalhoz a kapcsok segítségével.
3. Támassza alá a bővítményt.
4. Állítsa be és a mellékelt csavarok segítségével rögzítse a bővítményt.

Közlemény: A kapcsok megkarcolhatják az asztal felületét. Az asztal és a kapocs közé tegyen egy darab szövetet vagy puha fát.

2. Végezze el az első méréseket

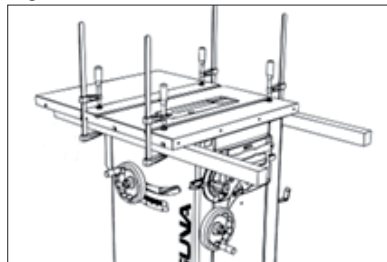

64. ábra

FIGYELMEZTETÉS: GYŐZŐDJÖN MEG ARRÓL, HOGY A FŰRÉSZGÉP NINCS CSATLAKOZTATVA A TÁPFESZÜLSÉGRE A két fa támaszt az ábra szerint rögzítse alulról az asztalhoz. Egyenes és erős támaszokat használjon.

3. Végezze el a második méréseket

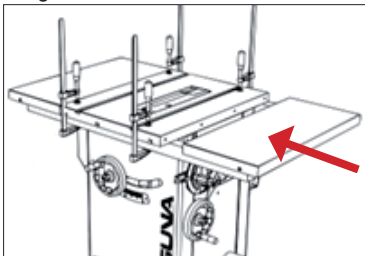

65. ábra

A támaszokra helyezze az asztalszélesítést.

4. Csavarozza oda vagy állítsa be

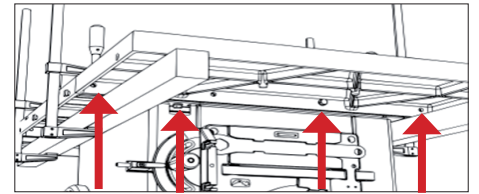

66. ábra

4 db. M10 csavarra és alátétre lesz szüksége. A csavarok meghúzása előtt, győződjön meg arról, hogy az asztal és a kiegészítés felülete egy szinten van.

7.3 A tengely döntésszögének beállítása

A tengely döntésszöge határértékének módosítása

A döntésszög határértékét szögmérővel ellenőrizheti. Ha a tengely döntésszöge nincs 0-45 fok között a következő lépések szerint állítsa be.

1. A fűrészgépet csatlakoztassa le a tápfeszültségről!
2. Távolítsa el a motor burkolatát.
3. Távolítsa el a kiegészítő szerelvény fedelét.
4. Itt megtalálja a döntésszög beállító csavart.
5. Szükség szerint állítsa be.
6. Szükség szerint állítsa be a skálát és a kijelzőt is.

Figyelmeztetés: A fűrészgép gyári beállítása 0-45 fokos döntésszöget engedélyez. Ennek a tartománynak a módosítása a körfűrészlap és a betét érintkezését vonhatja maga után. Ennek a tartománynak a módosítása csak 0-45 fokig engedélyezett.

2. Távolítsa el a motor burkolatát

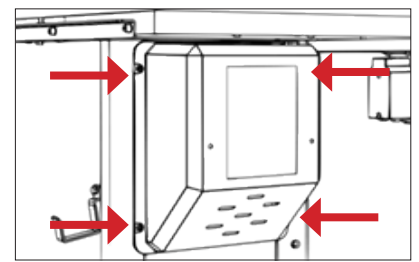

67. ábra

FIGYELMEZTETÉS: GYŐZŐDJÖN MEG ARRÓL, HOGY A FŰRÉSZGÉP NINCS CSATLAKOZTATVA A TÁPFESZÜLSÉGRE A körfűrészlap döntésszögének beállítására szolgáló csavar egyszerű hozzáféréséhez csillagszavarhúzó segítségével távolítsa el a motor burkolatát. A motor burkolatát összesen 4 csavar tartja.

3. Távolítsa el a burkolatot a tartókról

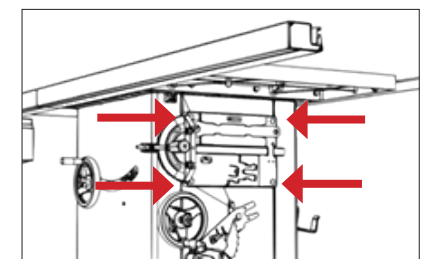

68. ábra

A jobb oldalon lévő csavar könnyebb hozzáféréséhez, csillagszavarhúzó segítségével távolítsa el a kiegészítő burkolatát a tartókról. Összesen 4 db csavar van ebben a burkolatban

4. Itt megtalálja a döntésszög beállító csavart

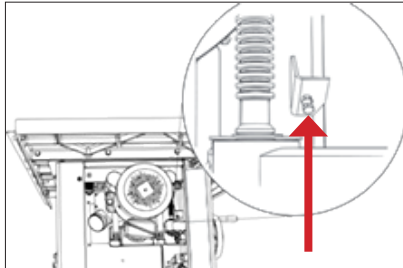

69. ábra

Itt megtalálja a döntésszög beállító csavart. A csavart lazán húzza meg.

5. Szükség szerint állítsa be

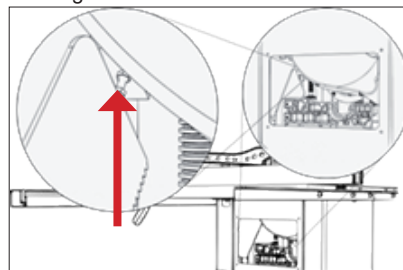

71. ábra

Itt megtalálja a döntésszög beállító csavart. A csavart lazán húzza meg.

6. (Szükség) szerint állítsa be a skálát.

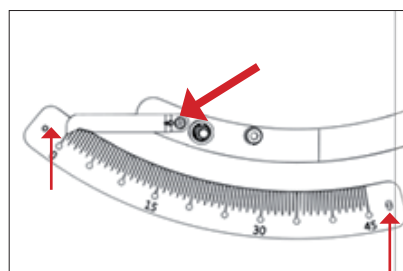

72. ábra

Állítsa be a skálát és a mutatót a gépházban.

A meghajtó szíj feszessége

Jó a meghajtó szíj és a fűrészgép összteljesítményének gyakori ellenőrzése. Ha a fűrészlap megcsúszik, vagy úgy tűnik, hogy nincs elégségesen meghajtva, lehetséges, hogy a meghajtó szíj nem eléggé feszes. A szíj feszesség beállításának útmutatását lejjebb találja.

1. A fűrészgépet csatlakoztassa le a tápfeszültségről!
2. Távolítsa el a motor burkolatát.
3. Itt megtalálja a szíj feszességének beállító csavarját.
4. A motor súlyának segítségével feszítse meg vagy lazítsa meg a szíjat.

Figyelmeztetés: A SZÍJAT NEM FESZÍTSE TÚL! A motor súlya elégségesen feszíti meg a szíjat. Úgy feszítse meg, hogy a szíj ne csússzon.

Távolítsa el a motor burkolatát

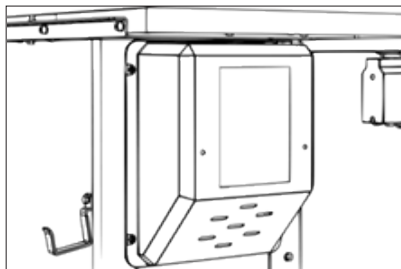

71. ábra

FIGYELMEZTETÉS: GYŐZŐDJÖN MEG ARRÓL, HOGY A FÜRÉSZGÉP NINCS CSATLAKOZTATVA A TÁPFESZÜLSÉGRE.
A motorhoz való egyszerű hozzáféréshez csillagszavarrhúzó segítségével távolítsa el a motor burkolatát. A motor burkolatát összesen 4 csavar tartja.

A szíj beállító csavar helye

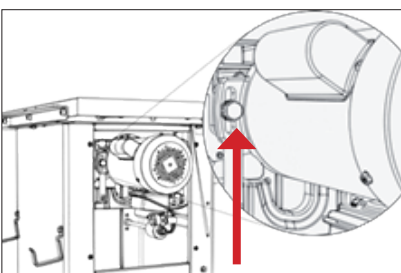

73. ábra

A szíj beállítása előtt leghamarabb állítsa be, hogy a körfűrészlap merőleges legyen az asztalhoz, majd emelje feljebb vagy engedje le a fűrészlapot, hogy kb. 5 cm-re legyen. Lazítsa meg a szíj beállító csavart. Ezután a motor mozgatásával állítsa be a szíj feszességét

A meghajtó szíj cseréje

1. A fűrészgépet csatlakoztassa le a tápfeszültségről!
2. Távolítsa el minden asztalbetétet, a körfűrészlapot és egység kiegészítőt.
3. Távolítsa el a motor burkolatát.
4. Távolítsa el a porvédőt.
5. Lazítsa meg a szíj beállító csavart és a motor megemelésével lazítsa meg a szíjat.
6. Távolítsa el a szíjat. **MEGJEGYZÉS:** lehetséges, hogy a tengelyt is lejjebb kellesz engedni, hogy hozzáférjen a szíjhoz.
7. Cserélje ki a szíjat.

Figyelmeztetés: A SZÍJAT NEM FESZÍTSE TÚL! A motor súlya elégségesen feszíti meg a szíjat. Eléggé feszítse meg a szíjat, hogy ne csússzon meg

A szíj feszességének beállító csavarja

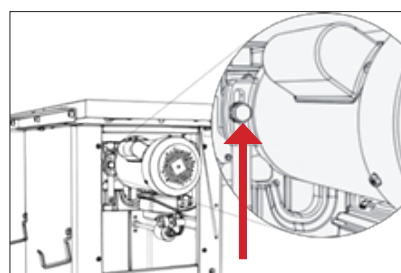

74. ábra

FIGYELMEZTETÉS: GYŐZŐDJÖN MEG ARRÓL, HOGY A FÜRÉSZGÉP NINCS CSATLAKOZTATVA A TÁPFESZÜLSÉGRE.
MEGJEGYZÉS: A fűrészgép asztal nélkül van az ábrán. **NE TÁVOLÍTSA EL A FÜRÉSZGÉP**

ASZTALÁT. A szíjat egyszerűen a sz asztal eltávolítása nélkül is beállíthatja vagy kicserélheti.

Hozzáférés a szíjhoz

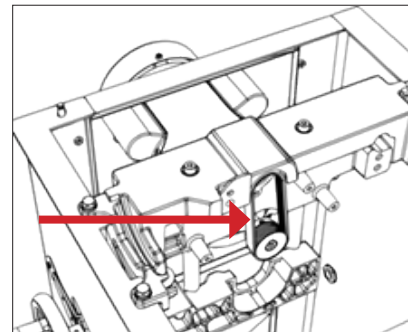

75. ábra

7.4 A biztonsági elemek beállítása

A hasítóék rögzítő mechanizmusának és az elszívás beállítása (biztonsági intézkedések) A hasítóék és a körfűrészlap védőburkolata a helyes működés végett pontosan kell, hogy beállítva legyenek a körfűrészlappal. A hasítóéket csak a rajta lévő ábra szerinti körfűrészlappal lehet használni. **Megjegyzés:** ha az ék reteszelő karját nem lehet lezárni, vagy nagyon mereven mozog- a rögzítő szerkezet hátsó részén lévő csavarral állítsa be. Le kellesz venni a motor burkolatát.

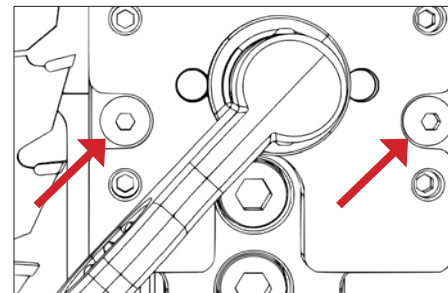

76. ábra

Lazítsa meg a középső csavarokat. Ez a két csavar tartja a mechanizmust a beállító csavarok és a tengely között.

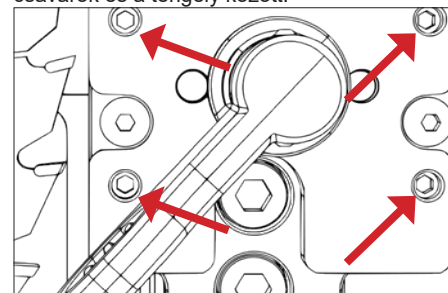

77. ábra

Szükség szerint állítsa be a csavarokat és állítsa be az éket és a körfűrészlap védőburkolatát. Állítsa be és ellenőrizze.

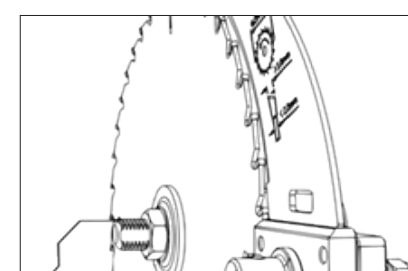

78. ábra

A beállítás alatt az éket lassan tolni lehet.

- A FŰRÉSZGÉPEN VÉGZETT MINDEN MUNKA ELŐTT ELLENŐRIZZE AZ ÖSSZES ALKATRÉSZT.

A hasítóék beállítása:

A körfűrészlap cseréje után mindig ellenőrizze a hasítóék helyes helyzetét!

A hasítóék és a körfűrészlap között 3- 8 mm kell, hogy legyen.

A hasítóék legmagasabb pontja és a körfűrészlap legmagasabb foga között legalább 2 mm kell, hogy legyen.

A hasítóék legalább 0,2 mm vastagabb kell, hogy legyen, mint a fő körfűrészlap.

A gép bekapcsolása előtt győződjön meg arról, hogy a körfűrészlap jól van-e biztosítva!

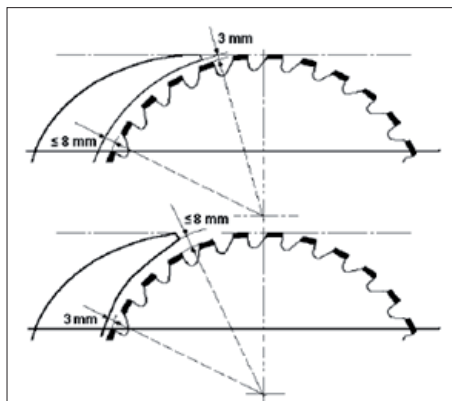

79. ábra

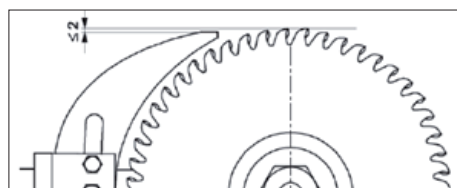

80. ábra

Elszívás:

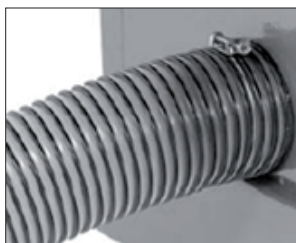

81. ábra

A fűrészgép alján megtalálhatja az elszívó kimenetet, amelyre az elszívó berendezést csatlakoztatni lehet (nem része).

A levegő áramlat legmagasabb sebessége 20 m/s. Ha a levegő áramlat sebessége nem éri el a 20 m/s (az EN 12779:2004+ A1:2009 szabvány szerint), biztosítson más elszívó berendezést. A gép kezelője pormaszkot kell, hogy viseljen.

1. A 100 mm tömlőt tolja rá az elszívó csomokra és rögzítse bilincsel.

2. Győződjön meg arról, hogy a tömlő jól van rögzítve.

3. A kívánt levegő áramlat: 934 m³/óra

4. Biztosítson nyomásesést minden olyan porkimenetre, amelyik légáramlási sebessége: 1500 Pa

5. Az elszívóból kiáramló levegő sebessége: száraz fűrészpor: 20 m/s, a nedvesség tartalma 18%, a nedves fűrészpor: 28 m/sec

Figyelmeztetés: A fűrészgép bekapcsolása előtt kapcsolja be az elszívót, a gép kikapcsolásakor először a gépet kell kikapcsolni, majd csak

ezután az elszívó berendezést.

Megjegyzés: A berendezés megfelelő teljesítménye érdekében a tömlőt jól kell tömíteni a csomkon.

Figyelmeztetés: A fűrészgép bármelyik részének lecserélése előtt kapcsolja ki a gépet.

Távolítsa el az oldalsó panelt és tisztítsa meg a fűrészportól.

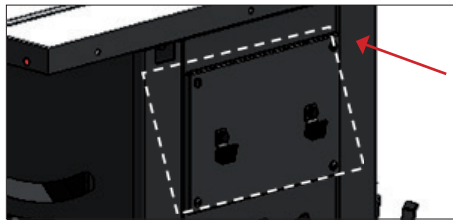

82. ábra

Távolítsa el az oldalsó panelt és tisztítsa meg a fűrészportól.



83. ábra

7.5 Adagoló és adagoló egység

Munka közben használja az adagoló egységet (84. ábra- nem része a szállítási készletnek) és az adagolót (85. ábra)

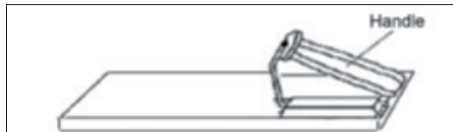

Obr. 84

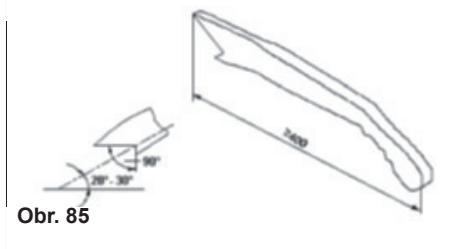

Obr. 85

A 120 mm kisebb anyag méretre vágásokor biztonsági okokból használja a hosszabbított kezelt (kisméretű anyagok adagolója). Az adagoló egységet a vékony anyagok adagolására illetve a munkaanyag vonalzóhoz való szorítására használja. Az adagoló egységet egyszerűen elkészítheti, lásd az ábrát.

Figyelmeztetés: Csak a gyártó által szállított adagolót vagy a gyártó útmutatása szerint elkészített kiegészítőt használja. Ezek az adagolók megfelelő távolságot biztosítanak a keze és a körfűrészlap között.

Figyelmeztetés: Soha ne használjon sérült vagy rövidített adagolót. A sérült adagoló megcsúszáskor sérülést okozhat Önnek és a gépnek.

8. A vágások típusai

Figyelmeztetés: Mindig használjon szemvédőt, pormaszkot és hallásvédőt.

Megjegyzés: A fűrészgépen mindig csak fát vágjon.

8.1 Hosszanti vágás



86. ábra

A fa hosszanti irányú vágását a szélesség csökkentése céljából hosszanti vágásnak nevezzük. Hosszanti vágáskor a munkadarabot mindkét kézzel kell fogni és ugyanúgy tolja a fűrészlaphoz, mint a vezető vonalzóhoz, hogy egyenes vágást kapjon.

• Sohase végezzen hosszanti vágást a vezető vagy a szögvonalzó nélkül, használatuk nélkül visszarúgást eredményezhet a gép.

• Mindig használja a hasítóéket és a fűrészlap védőburkolatát. Az ék megakadályozza, hogy a fűrészlap megfogja a munkadarabot, és ezzel védi a kezelőt a visszarúgástól vagy a motor lelassításától. A fűrészlap védőburkolata biztonságos távolságban tartja az ujjait és ezzel együtt csökkenti a fűrészpor szét fúvását.

• Egyes munkákhoz szükség lehet az ék és a fűrészlapvédő eltávolítására, de ezeket a műveleteket követően újra kell telepítenie a fűrészre.

A vágás végén a fa vagy az asztalon marad, átdől az asztal végén vagy a földre kerül (vagy a hátsó asztalon). Hagyja a fa többi részét az asztalon, és csak a fűrész kikapcsolása után vegye le az asztalról (ha nem elég nagy ahhoz, hogy biztonságosan eltávolítható legyen).

Ha a munkadarab nagyon vékony, biztonságosabb a kéz hosszabbítót használni, mint kézzel tolni előre. Csúszásgátló felületkezeléssel ellátott adagolók megvásárolhatók vagy saját maga is elkészítheti a műhelyében. A nagyon vékony munkadarab vágáskor javasoljuk az anyag jobb vezetéseért, egy kisebb fadarab használatát a munkadarab és a vezető vonalzó között.

FIGYELMEZTETÉS: Hagyja a fűrészlap védőt a hasítóékhoz rögzítve és ledöntve. Ha nem így tesz, a következmény komoly sérülés vagy haláleset lehet.

FIGYELMEZTETÉS: Sohase közelítse a test bármelyik részét a forgó fűrészlaphoz. Minden vágás után a gépet kapcsolja ki és várja meg míg teljesen megáll, és csak ezután vegye el a levágott munkadarabot.

8.2 Hosszanti szög alatti vágás

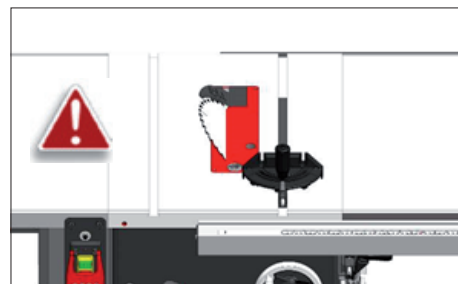

87. ábra

A hosszanti szög alatti vágás ugyanúgy megy végbe, mint a hosszanti, csak megdöntött fűrészlappal. A fűrészlapot 0- 45 fokig lehet beállítani. Ezt a vágást a szög alatti vágáshoz vagy a szélek ferde vágásához használják.

A szög beállításakor győződjön meg arról, hogy a fűrészlap a védőburkolattal és a hasítóékkal egy síkban van.

8.3 Kisebb munkaanyagok hosszanti vágása

Ne próbálkozzon hosszanti vágással, ha a munkadarab nagyon vékony. Ez a fajta vágás arra kényszeríti a kezét, hogy túl közel álljon a fűrészlaphoz, ami súlyos sérülésveszély kockázatát jelenti. A keskenyebb munkadarabok hosszanti szétvágására javasoljuk a kézhosszabbító vagy az adagoló egység használatát.

8.4 Keresztirányú vágás

A munkadarab hosszának megrövidítését haránt irányú vágással keresztirányú vágásnak nevezzük.

Kisebb vagy négyzet alakú munkadarabok esetén lehetőség van keresztirányú vagy hosszanti vágásra. A keresztirányú vágáskor mindig használja a szögvonalzót; sohasem vágja az anyagot vonalzó nélkül. A szög vonalzót mindkét horonyban használhatja, a kezelők többsége a bal oldali hornyot használja. Szög alatti vágáskor (megdöntött fűrészlappal) azt a hornyot használja, amellyel vágás közben nem fog érintkezni a fűrészlap védőburkolatával.

A keresztirányú vágáskor tolja a munkadarabot a szögvonalzóhoz és kikapcsolt motorral közelítse a vonalzó a munkadarabbal együtt a fűrészlaphoz, a megjelölt vágás ellenőrzése céljából (lásd az ábrát).

Vegye el a munkadarabot a fűrészlaptól. Zárja le a fűrészlap védőburkolatát és végezze el a vágást. Vágás után távolítsa el a levágott darabokat.

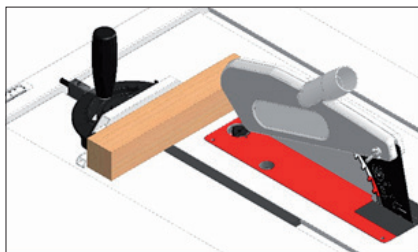

88. ábra

Figyelmeztetés: A gömbölyű munkadarab szög alatti vágásakor fontos a munkadarab forgásának megakadályozása megfelelő kiegészítővel vagy a darab fogásával.

8.5 Szög alatti keresztirányú vágás

Ugyanolyan a munkamenet, mint a keresztirányú vágásnál, csak megdöntött körfűrészlappal. A szög beállításakor győződjön meg arról, hogy a fűrészlap a védőburkolattal és a hasítóékkal egy síkban van.

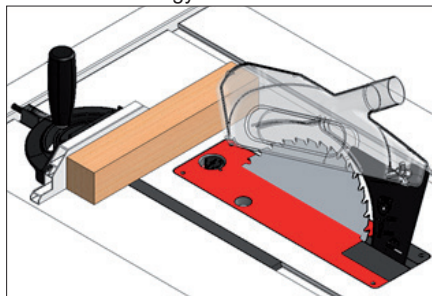

89. ábra

8.6 Gér vágás

Ugyanolyan a munkamenet, mint a keresztirányú vágásnál, csak a szögvonalzón szög van beállítva. A munkadarabot tartsa erősen és lassan tolja a fűrészlaphoz.

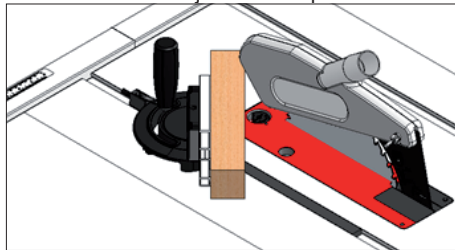

90. ábra

9. Karbantartás

Szeretné a Laguna gépet a leghosszabb ideig munkaképes állapotban tartani, tartsa be a javasolt karbantartási előírásokat és a következő utasításokat.

Minden nap ellenőrizze:

- A csavarok állapotát
- A körfűrészlap állapotát
- A hasítóék vagy a körfűrészlap védőburkolatának állapotát
- A vezetékek állapotát
- Egyéb sérülések

Minden héten ellenőrizze:

- A asztal felületének és a T - hornyok tisztaságát
- Az öntöttvas részek tisztaságát
- A hosszanti vonalzó tisztaságát

Hónapos karbantartás

- Tisztítsa ki és porszívózza ki a fűrészgép és a motor belsejét.
- Ellenőrizze a szíj feszességét, sérülését és elhasználtságát.

Minden 6-12 hónapban:

- A mozgó függesztő részek kenése.
- A csigahajtómű kenése
- A vezető csavar kenése
- Az áttétek és a meghajtó kenése

9.1 A fűrészgép alkatrészeinek térképe

- Motor
- Elszívó csonk
- Rögzítő függesztés
- Felső függesztés
- Alsó függesztés
- A tengely anyája
- Karima
- Körfűrészlap
- Megdöntés áttétel
- Magasság beállító áttétel
- Ékszíj
- Csigahajtómű
- Dönthető lemez
- Indító kondenzátor
- Kondenzátor

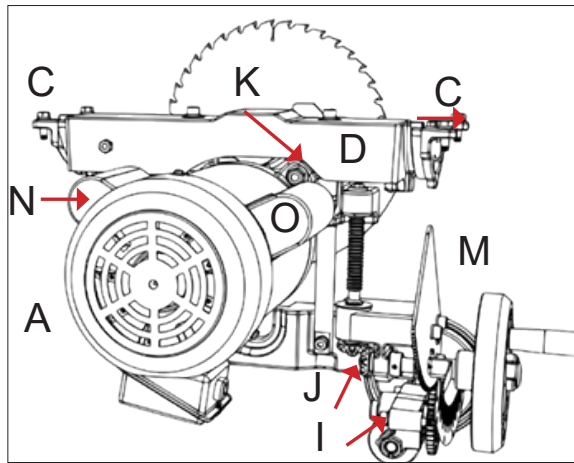
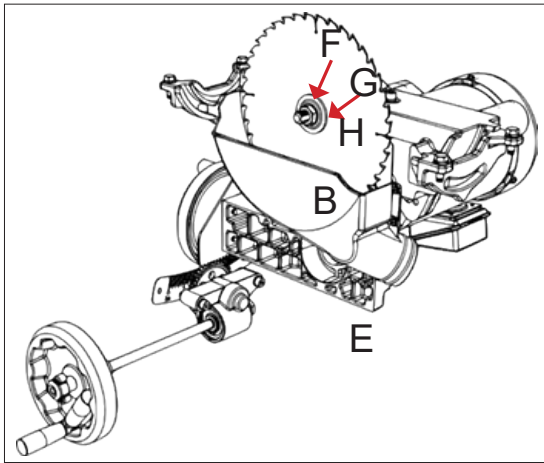

10. Hibaelhárítás

<p>A gép nem indul és lecsap a megszakító Lehetséges ok</p> <ol style="list-style-type: none"> 1. Meghibásodott az indító kondenzátor. 2. A motor rosszul van csatlakoztatva. 3. Hibás csatlakoztatás. 4. Kapcsoló hiba (Start/Stop). 5. Motorhiba. 6. Meghibásodott a kondenzátor. 7. Túlterhelt vagy hibás a megszakító. 8. Hibás vagy kikapcsolt feszültség. 9. A dugasz/ aljzat hibás vagy rosszul van felszerelve. 	<p>Lehetséges megoldások</p> <ol style="list-style-type: none"> 1. Ellenőrizze le/ hiba esetén cserélje ki. 2. Javítsa ki a motor bekötését. 3. Ellenőrizze le/ javítsa ki az elszakadt, meglazult/ elhasználódott vezetékeket. 4. Cserélje ki a kapcsolót. 5. Ellenőrizze/ javítsa ki/ cserélje ki. 6. Ellenőrizze le/ hiba esetén cserélje ki. 7. Biztosítson megfelelő nagyságú megszakítót, javítsa ki/ cserélje ki a gyenge megszakítót. 8. Győződjön meg arról, hogy a csatlakoztatás be van kapcsolva/ megfelelő feszültséggel rendelkeznek. 9. Ellenőrizze a vezetékeket és csatlakozásokat; javítsa ki.
<p>A gép nagyon hangos és nagyon rezeg. Lehetséges ok</p> <ol style="list-style-type: none"> 1. Meglazult a motor vagy valamelyik alkatrész. 2. A körfűrészlap sérült. 3. A motor függesztése meglazult/ eltört. 4. Rosszul van beállítva a gép. 5. Meglazult a szíjtárcsa. 6. Meglazult vagy elkopott a szíj. 7. Meglazult vagy sérült a szíjtárcsa. 8. Megsérült a tengely csapágya. 9. Megsérült a motor csapágya. 	<p>Lehetséges megoldások</p> <ol style="list-style-type: none"> 1. Csökkentse az előretolás sebességét. 2. Csak fát vágjon (max. nedvesség 20%). 3. Cserélje ki a meglazult szíjat vagy a tengelyt. 4. Ellenőrizze/ javítsa ki/ cserélje ki. 5. Ellenőrizze az érintkezőket/ a csatlakozások helyességét. 6. Tisztítsa ki a motort, hagyja kihűlni és csökkentse a munkaterhelést. 7. Egyenesítse ki vagy cserélje ki a munkadarabot; állítsa be a vezető vonalzó. 8. Csak jó körfűrészlapot használjon; csökkentse az előretolás sebességét és a vágás magasságát. 9. Ellenőrizze/ hiba esetén cserélje ki. 10. Állítsa be a szíj feszességét/ cserélje ki. 11. Ellenőrizze/ javítsa ki/ cserélje ki. 12. Kösse be helyesen a motort. 13. Ellenőrizze/ javítsa ki/ cserélje ki.
<p>A gép üzemelés közben kikapcsol vagy úgy tűnik, hogy nem elegendő a teljesítménye. Lehetséges ok</p> <ol style="list-style-type: none"> 1. Az előretolás sebessége nagyobb a szükségesnél. 2. Nem megfelelő anyag. 3. A szíj megcsúszik a tárcsán. 4. Megsérült a motor csapágya. 5. Sérült a kapcsoló. 6. Túlmelegedett motor. 7. Görbe munkadarab, a vezető vonalzó rossz beállítása. 8. Nem elegendő géperő; rossz fűrészlap. 9. Hibás kondenzátor. 10. A szíj kicsúszik a szíjtárcsából. 11. Rossz motor bekötés. 12. Hibás dugasz/ aljzat. 13. Motorhiba. 	<p>Lehetséges megoldások</p> <ol style="list-style-type: none"> 1. Snižte rychlost posuvu. 2. Dělte pouze dřevo (max. vlhkost 20 %) 3. Vyměňte uvolněný řemen nebo hřídel. 4. Otestujte/opravte/vyměňte. 5. Zkontrolujte kontakty/správné zapojení. 6. Motor vyčistěte, nechte vychladnout a snižte pracovní zatížení. 7. Narovnejte nebo vyměňte obrobek; upravte pravitko. 8. Použijte správný kotouč; snižte rychlost posuvu a výšku řezu. 9. Otestujte/v případě vady vyměňte. 10. Upravte napnutí řemene/vyměňte řemen 11. Otestujte/opravte/vyměňte. 12. Správně připojte motor. 13. Otestujte/opravte/vyměňte.

FIGYELMEZTETÉS:

1. A csatlakoztatást csak szakképzett villanyszerelő végezheti. Mindig győződjön meg arról, hogy a gép megfelelően van földelve.
2. A fűrészgép összes vezetéke az elektromos installáció után legalább IP2X védettséggel kell, hogy rendelkezzenek.
3. Minden vezető rész csatlakoztatva kell, hogy legyen a védelmi áramkörhöz.
4. A gépházat be kell zárni.

FIGYELMEZTETÉS:

1. A gép körül elegendő helyet kell biztosítani a könnyű megközelítéshez.
2. A gép jól megvilágított és jól szellőző helyen kell, hogy legyen összeszerelve és üzemeltetve.
3. A végfelhasználónak biztosítania kell a túlfeszültség-védőket a helyszínen.

Szanowny Kliencie,

Dziękujemy za zakup i witamy Cię wśród właścicieli i użytkowników maszyn **Laguna Tools od firmy IGM**. Rozumiemy, że na rynku istnieje obecnie niezliczona ilość marek maszyn przeznaczonych do obróbki drewna i dlatego dziękujemy za zaufanie, które nam okazałeś kupując od nas nową maszynę Laguna Tools. Każda maszyna Laguna Tools została specjalnie zaprojektowana, tak aby mogła spełnić wymagania większości klientów. Dzięki praktycznemu doświadczeniu Laguna Tools nieustannie pracuje nad konstruowaniem innowacyjnych i profesjonalnych maszyn. Są to maszyny, które pozwalają na wytwarzanie idealnych produktów i z którymi praca stanie się samą przyjemnością.

Zawartość

1. Deklaracja zgodności

1.1 Gwarancja

2. Informacje o instrukcji

3. Specyfikacja maszyny

- 3.1 Części maszyny
- 3.2 Dane techniczne
- 3.3 Główne elementy

4. Ogólne zasady bezpieczeństwa

- 4.1 Zastosowanie maszyny
- 4.2 Obszar roboczy
- 4.3 Bezpieczeństwo osobiste
- 4.4 Korzystanie z maszyny
- 4.5 Informacje dotycząca elementów ochronnych
- 4.6 Informacje dotycząca elementów pilarki
- 4.7 Przyczyny odrzutu i związane z tym zagrożenia
- 4.8 Ostrzeżenia związane z bezpieczeństwem podczas pracy z pilarką
- 4.9 Połączenie elektryczne
- 4.10 Poziom hałasu
- 4.11 Uziemienie
- 4.12 Informacje
- 4.13 Uwagi dotycząca bezpieczeństwa i właściwego korzystania z maszyny

5. Opis części maszyny

5.1 Sterowanie

6. Montaż

- 6.1 Przejęcie maszyny i wypakowanie
- 6.2 Zawartość opakowań
- 6.3 Przegląd poszczególnych elementów
- 6.4 Montaż maszyny
- 6.5 Instalacja / usuwanie wkładki stołowej
- 6.6 Instalacja / usuwanie elementów ochronnych
- 6.7 Instalacja / usuwanie tarczy piły

7. Ustawienie maszyny

- 7.1 Ustawienie przykładnicy
- 7.2 Ustawienie stołu
- 7.3 Ustawienie nachylenia wału
- 7.4 Ustawienie elementów ochronnych
- 7.5 Ustawienie akcesoriów dodatkowych
- 7.6 Podajnik i blok podający

8. Rodzaje cięć

- 8.1 Cięcie wzdłużne
- 8.2 Cięcie wzdłużne pod kątem
- 8.3 Cięcie wzdłużne mniejszych elementów
- 8.4 Cięcie poprzeczne
- 8.5 Cięcie poprzeczne pod kątem
- 8.6 Cięcie pod kątem

9. Przeglądy i konserwacja

9.1 Mapa elementów pilarki

10. Rozwiązywanie problemów

1. Deklaracja zgodności

Oświadczamy, że produkt jest zgodny z dyrektywą i wszystkimi normami wymienionymi na 2. stronie niniejszej instrukcji.

1.1 Gwarancja

Firma IGM zawsze stara się dostarczać produkty o wysokiej jakości i wydajności. Gwarancja podlega obowiązującym warunkom handlowym oraz zasadom gwarancyjnym firmy IGM narzędzia i maszyny s.r.o.

2. Informacje o instrukcji

Celem niniejszej instrukcji jest poinformowanie użytkownika o konfiguracji, konserwacji i modyfikacji nowej maszyny. Oprócz ogólnych wskazówek dotyczących bezpieczeństwa wszystkie inne informacje zawarte w instrukcji NIE DOTYCZĄ techniki obróbki drewna lub obróbki metali oraz środków bezpieczeństwa niezbędnych do bezpiecznego użytkowania. Istnieje kilka organizacji publikujących informacje na temat bezpiecznego obchodzenia się, technik i właściwego korzystania z tej maszyny.

3. Specyfikacja maszyny

3.1 Części maszyny

Profesjonalna wkładka stołowa (zainstalowana na pile)
Tarcza 250 mm (zainstalowana na pile)
Klin rozszczepiający (zainstalowany na pile)
Przykładnica kątowna (z boku piły)
Uchwyty na akcesoria (zainstalowane na pile)
Przykładnica wzdłużna
Osłona tarczy
Klucz do nakrętek
Klucze montażowe



Rys. 1

3.2 Dane techniczne

Zasilanie 230 V / 50 Hz / 1 faza

Typ silnika

Asynchroniczny AC silnik z TEFC

kondensatorem

Pobór mocy 2200 W.

Prędkość obrotowa 2850 obr./min

Prąd przy maksymalnym obciążeniu 14,5 A.

Kondensator rozruchowy 400 µF-U

Kondensator 50 µF-U

Typ przełącznika Magnetyczny z zabezpieczeniem przed przeciążeniem

Transfer energii Pasek klinowy 142J FJ

Kabel zasilający 2 m / H07RNF

Wtyczka CEE 7/7

Zalecany wyłącznik automatyczny 16 A, charakterystyka wyzwalania C (16/1 / C)

Ogólne

Wymiary maszyny (DxSz) 503 x 520 mm

Wymiary (DxSzxW) 1663 mm x 1652 mm x 1081 mm

Wymiary transportowe (DxSzxW) 1130 mm x 1100 mm x 1190 mm

Waga (bez akcesoriów) 157 kg

Waga transportowa: 202 kg

Odciąganie: średnica króćca 101,6 mm

Odciąganie m3 / h, min. 934 m3 / h

Emisja hałasu N / A

Specyfikacja piły

Średnica tarczy 250 mm

Mocowanie tarczy 30 mm

Prędkość obrotowa 3800 obr. / min

Obrót tarczy Zgodnie z ruchem wskazówek zegara (w kierunku mocowania)

Cięcie wzdłużne, z przykładnicą 914,4 mm w prawo (1 320,8 mm z akcesoriami)

Max. wysokość cięcia przy 90 ° 79 mm

Max. wysokość cięcia przy 45 ° 56 mm

Nachylenie tarczy o 45 ° w lewo, regulacja trzpienia o 3 °

Wymiary piły, z rozszerzeniem (DxSzxW)

1117,5 mm x 1663 mm

Wymiary bocznych stołów (DxSz) 792 x 305 mm

Rowek dla przykładnicy kątownej 19 i 23 mm, T-rowek

Typ przykładnicy wzdłużnej Regulowana przykładnica z mimośrodem

Wymiary przykładnicy (DxSzxGr.) 670 x 80 x 17 mm

Rodzaj wkładki stołowej

Profesjonalna wkładka stołowa

Wymiary wkładki (Dx SzxGr.)

372 x 104,5 x 13 mm

Wysokość robocza (ziemia - stół) 887 mm

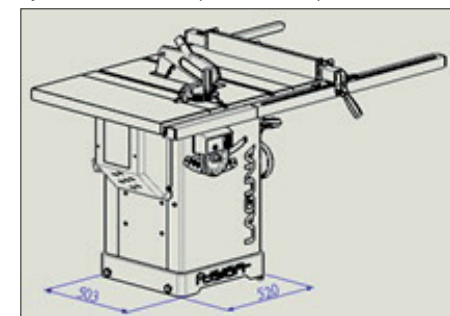

Rys. 2

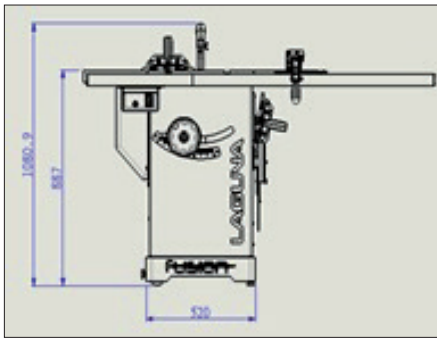

Rys. 3

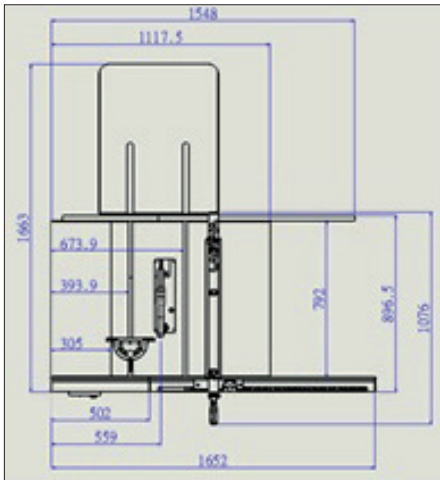

Rys. 4

3.3 Główne elementy

- Solidne żeliwne zawieszenie silnika.
- Żeliwne koła sterujące.
- Dwa T- rowki po obu stronach tarczy.
- Płynna i łatwa regulacja nachylenia i wysokości cięcia.
- Dźwignia do szybkiej wymiany tarczy.
- Regulowany centralny przełącznik.
- Szybkie mocowanie klina rozszczepiającego.
- Zintegrowane koła blokujące.
- W cenie znajduje się dodatkowy tylny stół.

4. Ogólne zasady bezpieczeństwa

Ostrzeżenie: Przeczytaj wszystkie instrukcje dotyczące bezpieczeństwa.

Nieprzestrzeganie instrukcji bezpieczeństwa może spowodować uszkodzenie maszyny i doprowadzić do poważnych obrażeń operatora oraz osób postronnych.

Zachowaj na przyszłość wszystkie instrukcje dotyczące użytkowania oraz bezpieczeństwa.

4.1 Zastosowanie maszyny

• Piła stołowa oraz przykładnice mają być wykorzystywane wyłącznie w następujących celach:

- Materiały laminowane i nielaminowane (np.: płyta wiórowa, MDF, płyta stolarska ...)
 - Lite drewno
 - Płyta gipsowo-kartonowa, fornir z odpowiednim urządzeniem mocującym
 - Stabilne wymiarowo tworzywa sztuczne (termoutwardzalne, termoplastyczne).
- Podczas cięcia tego rodzaju materiałów zwykle wykluczone zostaje ryzyko związane z nadmiernym wytwarzaniem pyłu, wiórów i produktów degradacji termicznej.

Narzędzia:

- Wybrana tarcza musi być zarówno odpowiednia do konkretnego zastosowania jak i do materiału.

- Do pilarki nadają się tylko i wyłącznie tarcze z zębami z drobnociarnistego węgla spiekanego o średnicy do 250 mm, gdzie rozmiar otworu mocującego powinien wynosić 30 mm.
- Nie należy używać tarcz ze stali szybko tnącej ani tarcz chromowo-wanadowych.
- Tarcze i ich elementy mocujące muszą być zgodne z normą EN 847-1: 2013.

Umieszczenie piły:

- Maszyna nie nadaje się do użytku na zewnątrz lub w pomieszczeniach narażonych na wilgoć lub tam gdzie istnieje zagrożenie wybuchu.
- Maszyna musi być używana z odpowiednim systemem odciągowym.
- Odpowiednia temperatura otoczenia: od + 10 ° C do + 35 ° C.
- Odpowiednia wysokość: do 1000 m nad poziomem morza.
- Wilgotność: nie przekraczać 50% w temperaturze 35 ° C

• Użytkowanie zgodne z przeznaczeniem oznacza również przestrzeganie określonych przez producenta warunków eksploatacji, konserwacji i napraw oraz wszystkich informacji dotyczących bezpieczeństwa zawartych w instrukcji.

• Pilarka stołowa może być użytkowana, montowana i konserwowana wyłącznie przez osoby zaznajomione z maszyną i świadome grożącego niebezpieczeństwa.

• Należy przestrzegać odpowiednich przepisów, które mówią o zapobieganiu wypadkom oraz innych ogólnie przyjętych technicznych zasad bezpieczeństwa.

• Naprawy mogą być wykonywane wyłącznie przez upoważnioną do tego celu osobę. Należy używać tylko oryginalnych części zamiennych. Nie ponosimy odpowiedzialności za szkody spowodowane użyciem nieoryginalnych części zamiennych. Uwaga: Zabrania się używania maszyny w pomieszczeniach zagrożonych wybuchem!

4.2 Obszar roboczy

• Maszyna powinna znajdować się w miejscu niedostępnym dla dzieci i osób niezaznajomionych z obsługą maszyny. Nie pozwalaj osobom postronnym dotykać urządzenia ani przewodu zasilającego. W miejscu pracy powinien znajdować się tylko operator maszyny.

• Utrzymuj powierzchnię roboczą w czystości oraz dobrze oświetloną. Nieczystości w obszarze roboczym mogą ograniczyć prawidłowe działanie maszyny i spowodować obrażenia.

• Upewnij się, że miejsce pracy jest bezpieczne i niedostępne dla nieprzeszkolonych osób i dzieci. Jeśli to możliwe, zamknij maszyny i wszystkie pomieszczenia robocze oraz odłącz maszyny od źródła zasilania.

• Nie przechowuj ani nie odkładaj maszyny oraz jej części w wilgotnym lub niebezpiecznym pomieszczeniu. Nigdy nie używaj maszyny w wilgotnym lub mokrym otoczeniu; istnieje poważne ryzyko porażenia prądem. Wystawienie maszyny na to środowisko może spowodować uszkodzenie maszyny lub obrażenia ciała operatora.

• Nie używaj maszyny w pobliżu łatwopalnych cieczy lub gazów.

Maszyna wytwarza iskry, które mogą spowodować zapalenie pyłu lub oparów.

4.3 Bezpieczeństwo osobiste

• Podczas pracy bądź uważny i skoncentrowany. Wykonuj swoją pracę bardzo rozważnie. Nigdy nie pracuj, gdy jesteś zmęczony lub pod wpływem środków odurzających, takich jak leki, alkohol czy narkotyki. Chwila nieuwagi może spowodować poważne obrażenia.

• Należy nosić atestowaną odzież ochronną. Noś okulary ochronne. Korzystaj ze sprzętu ochronnego, takiego jak maska przeciwpyłowa, antypoślizgowe obuwie robocze, kask lub ochronę słuchu. Odpowiednio używany sprzęt ochronny zmniejsza ryzyko wystąpienia możliwych obrażeń.

• Unikaj niezamierzonego uruchomienia maszyny. Upewnij się, że przełącznik przed podłączeniem do źródła zasilania nie znajduje się w pozycji włączonej.

• Przed włączeniem usuń z maszyny wszystkie klucze lub narzędzia. Pozostawienie jakichkolwiek narzędzi lub akcesoriów na maszynie może spowodować obrażenia.

• Nie pochylaj się nad maszyną. Zawsze utrzymuj właściwą równowagę podczas pracy i nie pochylaj się nad maszyną. Dzięki temu w nieoczekiwanych sytuacjach masz większą kontrolę nad maszyną.

• Podczas pracy przy maszynie nie wolno nosić luźnego ubrania, biżuterii lub krawatów. Długie włosy powinny być chronione czapką lub siatką na włosy. Należy uważać, aby włosy lub odzież nie zaplątały się do ruchomych części maszyny.

• Jeśli możesz podłączyć maszynę do systemu odciągowego lub podobnych urządzeń, upewnij się, że są one prawidłowo podłączone do systemu odciągania. Korzystanie z urządzenia odciągowego znacznie zmniejsza ryzyko związane z zapyleniem w miejscu pracy.

• Podczas pracy na maszynie należy być bardzo ostrożnym. Nieodpowiednia manipulacja może w ułamku sekundy spowodować poważne obrażenia.

• Przed rozpoczęciem pracy należy zapoznać się z maszyną. Dlatego dokładnie przeczytaj instrukcję obsługi oraz wszystkie etykiety dołączone do urządzenia. Poznaj jej zastosowanie, ograniczenia i niebezpieczeństwa, które mogą vzniknąć podczas pracy.

• Noś okulary ochronne. Pamiętaj również, że korzystanie z niektórych maszyn wymaga zastosowania dodatkowej ochrony na twarz. Zapoznaj się z prawidłowym stosowaniem odzieży ochronnej.

• Noś ochronę słuchu. Niektóre maszyny pracują przy wysokim poziomie hałasu. Aby uniknąć uszkodzenia słuchu zawsze korzystaj z odpowiedniej ochrony słuchu.

• Zabezpiecz się przed porażeniem prądem elektrycznym. Unikaj fizycznego kontaktu z uziemionymi powierzchniami i częściami maszyny, które mogą stanowić jakiegokolwiek zagrożenie elektryczne.

• Unikaj przypadkowego uruchomienia maszyny. Przed podłączeniem do źródła

zasilania upewnij się, że przełącznik znajduje się w pozycji „wyłączony”.

- Nie usuwaj żadnych elementów ochronnych. Niektóre elementy, takie jak klin rozszczepiający, osłona tarczy piły, grzebienie dociskowe, podajniki itp. znajdują się specjalnie na maszynie, aby zminimalizować ryzyko ewentualnych obrażeń. Pozostaw te elementy na swoim miejscu, z wyjątkiem, że posiadasz bezpieczniejsze akcesoria.

- Zawsze bądź czujny i zwracaj 100% uwagę na prawidłową pracę maszyny. Nieprzestrzeżenie tej instrukcji może spowodować poważne obrażenia operatora lub osób pobocznych.

- Nie należy polegać tylko i wyłącznie na funkcjach bezpieczeństwa. Operator maszyny jest w 100% sam odpowiedzialny za własne bezpieczeństwo. Zabezpieczenia i wszystkie elementy ochronne, które dostarczane są wraz z maszyną mogą być niewystarczające, aby zapewnić odpowiednie bezpieczeństwo.

- Regularnie sprawdzaj stan wszystkich elementów maszyny i ich funkcjonalność. Przed każdym użyciem upewnij się, że urządzenie lub jego elementy nie są uszkodzone lub, że wyeliminowane jest ryzyko uszkodzenia maszyny lub jakiegokolwiek z jej elementów. W przypadku stwierdzenia uszkodzenia maszyny lub części należy natychmiast przerwać pracę i wyłączyć maszynę do czasu wymiany części. Uwaga: Wszelkie naprawy powinny być wykonywane przez przeszkolony personel. Uwaga: Używaj tylko oryginalnych części Laguna Tools firmy IGM. Inne części mogą spowodować uszkodzenie maszyny lub doprowadzić do obrażeń operatora. Uwaga: Używaj tylko zalecanych przez producenta akcesoriów. Inne akcesoria mogą spowodować uszkodzenie maszyny lub doprowadzić do obrażeń operatora.

4.4 Korzystanie z maszyny

- Nie używaj narzędzi na siłę. Do zamierzonej operacji zastosuj odpowiednie do tego celu narzędzia oraz maszynę. Właściwie dobrana maszyna lub narzędzia wykonają zadanie lepiej i bezpieczniej.

- Nie używaj maszyny, jeśli przełącznik nie działa. Każde elektronarzędzie, którego nie można obsługiwać zepsutym przełącznikiem, jest niebezpieczne i musi zostać natychmiast naprawione.

- Przed dokonaniem jakichkolwiek regulacji, zmian akcesoriów lub w celu przechowywania maszyny, odłącz wtyczkę od źródła zasilania i / lub wyjmij akumulator, jeśli można go wyciągnąć. Takie zapobiegawcze środki bezpieczeństwa zmniejszają ryzyko przypadkowego uruchomienia.

- Trzymaj maszyny w miejscu niedostępnym dla dzieci i nie zezwalaj na obsługę przez osoby nieobeznane z maszyną lub niniejszą instrukcją obsługi. Maszyna w rękach niewykwalifikowanych użytkowników może być bardzo niebezpieczna.

- Odpowiednio konserwuj maszynę i wszystkie akcesoria. Sprawdź, czy ruchome części są odpowiednio wyrównane lub zamocowane oraz jeśli nie są uszkodzone. Jeśli maszyna jest uszkodzona, należy ją przed ponownym użyciem oddać do naprawy. Wiele wypadków spowodowanych jest przez niewłaściwą

konserwacją i przeglądy maszyny.

- Narzędzia tnące utrzymuj ostre i czyste. Prawidłowo konserwowane narzędzia z precyzyjnymi ostrzami są mniej podatne na zacinanie się i są łatwiejsze w obsłudze.

- Używaj maszyny i jej akcesoriów zgodnie z niniejszą instrukcją, biorąc pod uwagę warunki pracy oraz zadanie do wykonania. Używanie maszyny do prac niezgodnych z przeznaczeniem może spowodować poważne obrażenia ciała lub uszkodzenie maszyny.

- Wszystkie rękojeści znajdujące się na maszynie utrzymuj w czystości, suche, wolne od oleju i smaru. Śliszkie uchwyty oraz powierzchnie chwytne zabraniają bezpiecznemu przenoszeniu maszyny i kontroli nad maszyną w nieoczekiwanych sytuacjach.

- Należy przestrzegać zalecanej prędkości maszyny. Maszyna będzie wykonywać lepszą i bezpieczniejszą pracę, jeśli będzie obsługiwana z odpowiednią zalecaną prędkością.

- Podczas pracy korzystaj z odpowiednich narzędzi. Dowiedz się o wszystkich możliwościach i ograniczeniach maszyny. Mówiąc najprościej, nie próbuj „przepychać kwadratowego przedmiotu przez okrągły otwór”.

- Bezpiecznie zamocuj obrabiany przedmiot. W przypadku wszystkich prac związanych z obróbką drewna i metalu obrabiany przedmiot powinien być zabezpieczony za pomocą odpowiednich zacisków i imadeł. Zawsze używaj zacisku lub imadła. Korzystanie z nich jest znacznie bezpieczniejsze niż trzymanie przedmiotu rękami.

- W przypadku tej maszyny jest tylko jeden prawidłowy kierunek posuwu. Nie popychaj obrabianego przedmiotu w niewłaściwym kierunku posuwu.

- Nigdy nie dopuść do sytuacji, aby maszyna pracowała bez żadnego nadzoru. Nie opuszczaj stanowiska pracy, dopóki maszyna całkowicie się nie zatrzyma. Jeśli maszyna jest nienadzorowana, odłącz ją od źródła zasilania.

- Regularnie przeprowadzaj prace konserwacyjne. Aby zapewnić czystą i bezpieczną pracę używaj tylko ostrych i nienagannie czystych narzędzi.

- Postępuj zgodnie z instrukcjami dotyczącymi smarowania i konserwacji akcesoriów. Regularnie sprawdzaj kable maszyny, a w przypadku ich uszkodzenia natychmiast je napraw. Regularnie sprawdzaj przedłużacze, a w razie ich uszkodzenia natychmiast je wymień. Podczas pracy utrzymuj ręce wolne od oleju lub smaru.

- Oświetlenie. Należy zapewnić odpowiednie oświetlenie całego warsztatu i maszyny.

- Odciąganie. Podczas użytkowania maszyna musi być podłączona do odpowiedniego systemu odciągania, który skutecznie odprowadzi powstałe podczas pracy wióry i pył.

4.5 Informacje dotycząca elementów ochronnych

- Nie usuwaj elementów ochronnych. Wszystkie osłony muszą być sprawne i prawidłowo zamontowane. Luźna, uszkodzona lub wadliwa osłona ochronna musi zostać natychmiast

naprawiona lub wymieniona.

- Podczas każdego cięcia zawsze używaj osłony tarczy tnącej i klina rozszczepiającego. Elementy ochronne znacznie zmniejszają ryzyko wystąpienia obrażeń lub uszkodzenia maszyny.

- Przed włączeniem maszyny upewnij się, że klin rozszczepiający i osłona tarczy nie dotykają samej tarczy. Kontakt tych elementów z tarczą może spowodować obrażenia.

- Wyreguluj klin rozszczepiający zgodnie z instrukcjami znajdującymi się w tej instrukcji. Nieprawidłowe rozmieszczenie, ustawienie i wyrównanie mogą spowodować, że klin rozszczepiający nie będzie spełniał swojej funkcji.

- W celu zapewnienia prawidłowego działania klina rozszczepiającego musi on podczas cięcia dotykać się obrabianego przedmiotu. Klin rozszczepiający nie gwarantuje ochrony przed odrzutem, jeśli na pilarcze zostaną przycięte zbyt małe kawałki, które nie mogą dotknąć klina. W takim przypadku klin rozszczepiający nie może zapobiec odbiciu.

- Wraz z klinem należy również zastosować odpowiednią tarczę. Aby klin działał prawidłowo, średnica tarczy tnącej musi odpowiadać średnicy klina rozszczepiającego; korpus tarczy musi być cieńszy niż grubość klina, a szerokość cięcia tarczy tnącej musi być szersza niż grubość klina rozszczepiającego.

4.6 Informacje dotycząca elementów pilarki

- Niebezpieczeństwo: nigdy nie zbliżaj palców do tarczy tnącej. Chwila nieuwagi może spowodować poważne obrażenia.

- Obrabiane przedmioty umieszczaj w przeciwnym kierunku obrotu tarczy tnącej. Skrawanie w tym samym kierunku, w którym obraca się tarcza nad stołem, może spowodować wciągnięcie dłoni.

- Podczas cięcia wzdłużnego nigdy nie używaj przykładnicy kątowej do posuwania obrabianego przedmiotu. Podczas cięcia poprzecznego z wykorzystaniem przykładnicy kątowej nie należy jako ogranicznika używać przykładnicy wzdłużnej. Posuwanie obrabianego przedmiotu jednocześnie za pomocą przykładnicy wzdłużnej i kątowej zwiększa prawdopodobieństwo zakleszczenia się przedmiotu lub jego odrzutu.

- W przypadku cięcia wzdłużnego posuwaj obrabiany przedmiot między przykładnicą a tarczą tnącą. Jeśli odległość między tarczą a przykładnicą jest większa niż 150 mm, użyj podajnika. Jeśli odległość jest mniejsza niż 50 mm, użyj płyty podającej. Tak zwane „Przedłużenie dłoni” i podobne tego typu akcesoria pozwalają na utrzymanie dłoni w bezpiecznej odległości od tarczy tnącej.

- Do posuwu używaj wyłącznie akcesoriów dostarczonych przez producenta lub wyprodukowanych zgodnie z instrukcjami producenta. Podajniki te zagwarantują bezpieczną odległość między ręką a tarczą tnącą.

- Nigdy nie używaj uszkodzonego lub zbyt krótkiego podajnika. Uszkodzony podajnik przy poślizgu może spowodować obrażenia

użytkownika i uszkodzenie maszyny.

- Nie wykonuj żadnych operacji „ręcznych”. W przypadku cięcia lub w przypadku prowadzenia obabianego przedmiotu zawsze używaj do tego celu przykładnic. Przez określenie „ręczne” rozumie się używanie rąk do przytrzymywania i prowadzenia obrabianego przedmiotu zamiast przeznaczonych do tego celu przykładnic. Cięcia ręczne prowadzą do złej jakości cięcia, odrzutu i zacinania się.

- Nigdy nie nachylaj się ani nie przechylaj nad obracającą się tarczą. Przechylenie się nad tarczą tnącą, na przykład w celu sięgnięcia po obrabiany przedmiot, może prowadzić do poważnych obrażeń.

- W przypadku obrabiania długich elementów, które wystają poza krawędź piły należy je trzymać równolegle. Zbyt długie lub zbyt szerokie przedmioty mają tendencję do przechylania się lub mogą się obrócić. Może to spowodować utratę kontroli nad obrabianym przedmiotem i doprowadzić do obrażeń lub do odrzutu.

- Obrabiany przedmiot należy posuwać w kierunku cięcia z jednakową prędkością. Nie ruszaj ani nie zginaj obrabianego przedmiotu. Jeśli maszyna lub obrabiany przedmiot zablokują się, natychmiast odłącz maszynę od źródła zasilania i odblokuj zacięty przedmiot lub maszynę. Zablokowanie piły przez obrabiany przedmiot może spowodować odrzut lub przeciążenie silnika maszyny.

- Nie usuwaj skrawanego materiału, gdy pilarka nadal pracuje. Materiał może zaciąć się między przykładnicą a tarczą tnącą lub zablokować się w osłonie tarczy, co może doprowadzić do poważnych obrażeń. Przed usunięciem skrawanego materiału najpierw wyłącz piłę i poczekaj, aż tarcza zatrzyma się.

- Podczas cięcia materiału o grubości mniejszej niż 2 mm, użyj odpowiedniej do tego celu przykładnicy. Zbyt cienki przedmiot może utknąć pod przykładnicą i może dojść do jego odrzutu.

4.7 Przyczyny odrzutu i związane z tym zagrożenia

- Nigdy nie stawaj bezpośrednio przed tarczą tnącą. Zawsze stój z boku tarczy, z tej strony gdzie znajduje się przykładnica. Odrzut może spowodować wystrzelenie z dużą prędkością obrabianego przedmiotu w stronę operatora maszyny stojącego naprzeciwko tarczy.

- Aby przytrzymać obrabiany przedmiot nigdy nie pochylaj się nad piłą. Mogłoby dojść do przypadkowego kontaktu z tarczą tnącą lub wciągnięcia palców w tarczę.

- Nigdy nie popychaj odciętego materiału w kierunku linii cięcia. Popychanie odciętego materiału może spowodować odrzut.

- Wyrównaj przykładnicę wzdłużną równolegle do tarczy. Niewłaściwie ustawiona przykładnica może nieprawidłowo przytrzymać obrabiany przedmiot i również spowodować odrzut.

- Zachowaj szczególną ostrożność podczas cięcia zmontowanych elementów z niewidocznymi połączeniami. Tarcza może utknąć w miejscu złączeń i spowodować odrzut. Uwaga: powyższe ostrzeżenie bezpieczeństwa dotyczy tylko maszyn, w przypadku których podobne cięcia są dozwolone dzięki ich

konstrukcji.

- Podczas obróbki większych przedmiotów, aby zapobiec zakleszczeniu i odrzutom należy je przytrzymać za pomocą odpowiednich akcesoriów pomocniczych. Duże przedmioty mają tendencję do przekręcania się pod własnym ciężarem. Podpórki muszą utrzymywać obrabiany przedmiot na całej jego długości.

- Zachowaj szczególną ostrożność podczas cięcia skręconych, sękowatych lub niestandardowych elementów, które nie posiadają prostej krawędzi do prowadzenia wzdłuż przykładnic. Skręcony, niestandardowy lub sękowaty przedmiot jest niestabilny i powoduje nieprawidłowość w cięciu, zablokowanie i odrzut.

- Na pilarkę można jednocześnie ciąć maksymalnie jeden przedmiot, ponieważ podczas cięcia większej ilości przedmiotów piła może utknąć na jednym z elementów i spowodować odrzut.

- Podczas ponownego uruchamiania piły z tarczą znajdującą się w obrabianym elemencie, wysuń narzędnia ostre oraz w czystości. Nigdy nie używaj pofalowanych tarcz lub tarcz ze złamanymi zębami. Ostre i precyzyjne narzędzia minimalizują ryzyko odrzutu i niedokładność w cięciu.

4.8 Ostrzeżenia związane z bezpieczeństwem podczas pracy z pilarką

- Zawsze podczas wymiany tarczy tnącej, podczas ustawiania klina rozszczepiającego, osłony tarczy piły lub podczas pozostawienia maszyny bez nadzoru należy ją wyłączyć i odłączyć ją od źródła zasilania. Zastosowanie środków zapobiegawczych może w znacznym stopniu zapobiec wypadkom.

- Nigdy nie pozostawiaj pracującego silnika bez nadzoru. Wyłącz urządzenie i nie odchodź, dopóki się zupełnie nie zatrzyma. Włączona i niekontrolowana piła może stanowić poważne zagrożenie.

- Umieść piłę na płaskiej powierzchni w dobrze oświetlonym miejscu. Piła powinna być umieszczona w takim miejscu, w którym jest zagwarantowana wystarczająca ilość miejsca nie tylko dla piły, ale także do manipulowania z obrabianymi przedmiotami o różnych rozmiarach. Umieszczenie piły w ciasnym, ciemnym miejscu i nierównej śliskiej powierzchni może spowodować poważne obrażenia ciała lub uszkodzenie maszyny.

- Za pomocą odpowiedniego urządzenia przeznaczonego do odciągania pyłu należy regularnie usuwać kurz i pył z maszyny oraz wokół niej. Gromadzone trociny są łatwopalne i mogą ulec samozapłonowi.

- Piła musi być zabezpieczona. Niezabezpieczona piła może się nieoczekiwanie przesunąć lub przewrócić.
- Przed uruchomieniem piły usuń ze stołu trociny i wszelkie narzędzia. Rzeczy znajdujące się na stole mogą rozproszyć uwagę operatora lub utknąć w tarczy tnącej.

- Zawsze używaj tarcze tnące o odpowiednim rozmiarze i kształcie. Tarcze, które nie pasują

do wału, będą niekontrolowane i po włączeniu maszyny mogą być dla operatora bardzo niebezpieczne.

- Nigdy nie używaj uszkodzonych lub niewłaściwych akcesoriów do mocowania tarczy (śrub, nakrętek, podkładek). Poszczególne akcesoria przeznaczone do mocowania tarczy zaprojektowane są specjalnie dla tej piły i jej bezpiecznego użytkownika.

- Nigdy nie stawaj na pile, nie używaj piły jako stołka. Piła może się przewrócić lub możesz zahaczyć o tarczę tnącą.

- Upewnij się, że tarcza tnąca jest zainstalowany we właściwym kierunku. Nie mocuj do piły tarcz szlifierskich ani szcotek. Nieprawidłowe zamocowanie tarczy lub użycie niewłaściwych akcesoriów może spowodować poważne obrażenia.

4.9 Połączenie elektryczne

- Wtyczka musi pasować do danego typu gniazdka. Nigdy nie modyfikuj wtyczki. Nie używaj adapterów. Niemodyfikowane i odpowiednio dopasowane wtyczki eliminują ryzyko wystąpienia możliwych obrażeń.

- Najpierw odłącz maszynę od źródła zasilania. Pamiętaj, aby zawsze przed dokonaniem jakichkolwiek regulacji, zmian lub serwisowania urządzenia odłączyć je od źródła zasilania.

- Zasilanie
Maszyna przeznaczona jest do zasilania 230 V / 50 Hz / 1 faza.

- Skonsultuj się z wykwalifikowanym elektrykiem, aby zmodyfikować wszelkie części elektryczne i w celu połączenia elektrycznego. Nieprzestrzeganie tych zaleceń może spowodować uszkodzenie maszyny lub jej części oraz porażenie prądem operatora i osób postronnych.

- Wtyczka.
Ze względu na różne międzynarodowe standardy maszyna może nie być dostarczona z wtyczką. Maszyna może być podłączona wyłącznie przez wykwalifikowanego elektryka. Uważaj, aby nie uszkodzić kabla. Chronić kabel przed uszkodzeniem przez ostre krawędzie lub ruchome części. Uszkodzone kable zwiększają ryzyko porażenia prądem.

- Przedłużacze.
Przed użyciem przedłużacza skonsultuj się z wykwalifikowanym elektrykiem. Natychmiast wymień uszkodzone przedłużacze.

- Podczas obsługi maszyny poza warsztatem należy użyć przedłużacza o odpowiednim stopniu ochrony IP. Przedłużacz z odpowiednią ochroną zapobiega porażeniem prądem

- Jeśli korzystanie z maszyny w wilgotnym otoczeniu jest nieuniknione, użyj zasilania z wyłącznikiem różnicowoprądowym. Używanie go zmniejsza ryzyko obrażeń.

- Zabezpieczenie elektryczne
Użytkownik powinien podłączyć maszynę tylko do obwodu z wyłącznikiem automatycznym 16 A, charakterystyki wyzwalania C (16/1 / C) z zabezpieczeniem przeciwprzepięciowym.

4.10 Poziom hałasu

- Normy odniesienia.
Pomiar emisji hałasu przeprowadzono zgodnie

z EN ISO 11202: 2010 w celu ustalenia poziomu ciśnienia akustycznego w warunkach roboczych. Gdy zmierzone poziomy ciśnienia akustycznego w warunkach roboczych przekraczają 80 dB (A), poziomy mocy akustycznej zostały zmierzone zgodnie z EN ISO 3746: 2010.

• Warunki pracy.

Warunki pracy dla pomiaru hałasu są zgodne z załącznikiem A normy ISO 7960: 1995.

• Wyniki testu:

Poziom ciśnienia akustycznego A 91,3 dB
Mierzony poziom mocy akustycznej A 113,8 dB
Powiązana niepewność K = 4 dB
Hałas w tle 55 dB

Podane wartości są poziomami emisji i niekoniecznie są bezpiecznymi poziomami hałasu roboczego. Chociaż istnieje korelacja między poziomami emisji a ekspozycji, nie można ich wiarygodnie wykorzystać do ustalenia, czy konieczne jest zastosowanie dodatkowych środków ostrożności. Czynniki, które wpływają na faktyczny poziom ekspozycji, obejmują pomieszczenie robocze, inne źródła hałasu itp., tzn. liczbę maszyn oraz inne procesy. Dopuszczalny poziom ekspozycji może się również różnić w zależności od danego kraju. Informacje te pozwolą użytkownikowi maszyny lepiej ocenić możliwe zagrożające niebezpieczeństwo.

4.11 Uziemienie

- Właściwe uziemienie maszyny zmniejsza ryzyko porażenia prądem.
- Unikaj kontaktu z uziemionymi powierzchniami, takimi jak rury i grzejniki. Kontakt z uziemionymi przedmiotami zwiększa ryzyko porażenia prądem.
- Nie modyfikuj wtyczki. Nie demontuj żadnych części wtyczki.
- Używaj tylko trójprzewodowe przedłużacze. Nie wolno używać dwuprzewodowych przedłużaczy.
- Maszynę można podłączyć tylko do prawidłowo uziemionego obwodu zasilania.

4.12 Informacje

Ostrzeżenie: Przed podłączeniem maszyny do źródła zasilania upewnij się, że napięcie odpowiada napięciu widocznemu na etykiecie maszyny.

Sprawdź także, czy zasilacz wyposażony jest w odpowiedni bezpiecznik i wtyczkę zgodnie z lokalnymi przepisami elektrycznymi. W razie wątpliwości nie podłączaj maszyny do źródła zasilania.

Używanie maszyny przy napięciu innym niż, które podane jest na etykiecie może spowodować uszkodzenie elementów elektrycznych urządzenia, które nie będą w tym przypadku objęte gwarancją.

Ostrzeżenie: Niektóre pyły powstające podczas szlifowania, cięcia, wiercenia i innych prac budowlanych zawierają substancje chemiczne, o których wiadomo, że powodują choroby rakotwórcze, wady wrodzone lub inne uszkodzenia reprodukcyjne.

Niektóre przykłady chemikaliów to:

- Ołów z farb ołowiowych.
- Krzemionka krystaliczna z cegły, cementu i innych elementów murowych.
- Arsen i chrom z drewna poddanego obróbce chemicznej.

Ryzyko związane z narażeniem się na działanie wymienionych chemikaliów różni się w zależności od częstotliwości wykonywania tego rodzaju pracy.

Aby zmniejszyć narażenie na negatywne działanie chemikaliów należy pracować w dobrze wentylowanym pomieszczeniu i pracować z zatwierdzonymi i atestowanymi akcesoriami bezpieczeństwa, takimi jak półmaski na twarz lub maski przeciwpyłowe, które są specjalnie zaprojektowane do odfiltrowywania mikroskopijnych cząstek.

4.13 Uwagi dotycząca bezpieczeństwa i właściwego korzystania z maszyny

Maszyny produkowane przez firmę Laguna Tools, które dostarczane są przez IGM narzędzia i maszyny s.r.o. są przy poprawnym użytkowaniu bezpieczne, a wraz z certyfikatem CE, spełniają również europejskie standardy dotyczące bezpiecznego użytkowania maszyny. Firma Laguna Tools i firma IGM w żaden sposób nie ponoszą odpowiedzialności za obrażenia lub śmierć wynikające z niewłaściwego korzystania z tego produktu.

Za swoje bezpieczeństwo w 100% ponosi odpowiedzialność operator maszyny. Jeśli nie masz pewności co do prawidłowej procedury pracy, którą chcesz wykonać to w tym przypadku jej NIE kontynuuj, dopóki nie skontaktujesz się z firmą Laguna Tools lub IGM narzędzia i maszyny. Doradzimy Ci jak prawidłowo korzystać z maszyny.

Celem niniejszej instrukcji jest poinformowanie użytkownika o konfiguracji, konserwacji i modyfikacji nowej maszyny. Oprócz ogólnych wskazówek dotyczących bezpieczeństwa wszystkie inne informacje zawarte w instrukcji NIE DOTYCZĄ techniki obróbki drewna lub obróbki metali oraz środków bezpieczeństwa niezbędnych do bezpiecznego użytkowania. Istnieje kilka organizacji publikujących informacje na temat bezpiecznego obchodzenia się, technik i właściwego korzystania z tej maszyny :



Ostrzeżenie

Poniższe symbole mają na celu poinformowanie, że podczas korzystania z tej maszyny należy przestrzegać wszystkich instrukcji dotyczących bezpieczeństwa.



Trzymaj palce z dala od tarczy tnącej.



Ochrona środowiska:

Produktów elektrycznych nie należy wyrzucać wraz z odpadami mieszanymi. Należy poddać je utylizacji do odpowiedniej firmy zajmującej się recyklingiem. W celu uzyskania informacji na temat recyklingu skontaktuj się z odpowiednimi urzędami lub sprzedawcą.



Noś maskę przeciwpyłową lub respirator.



Noś okulary ochronne.



Noś ochronę słuchu.



Przed przystąpieniem do jakiegokolwiek naprawy odłącz urządzenie od źródła zasilania.



Przed użyciem przeczytaj wszystkie wskazówki i instrukcje obsługi.



Stosuj rękawice ochronne.

5. Opis części maszyny

1. Start / Stop
2. Przykładnica wzdłużna
3. Przednia prowadnica przykładnicy
4. Tylna prowadnica przykładnicy
5. Żeliwny stół z rowkami
6. Podstawa z kółkami jezdny
7. Pokrętko sterujące wysokości wału
8. Pokrętko sterujące nachylenie wału
9. Króciec odciągowy
10. Osłona silnika
11. Wkładka stołowa
12. Tarcza tnąca
13. Osłona tarczy
14. Klin rozszczepiający
15. Klucz
16. Podajnik
17. Przykładnica kątowna

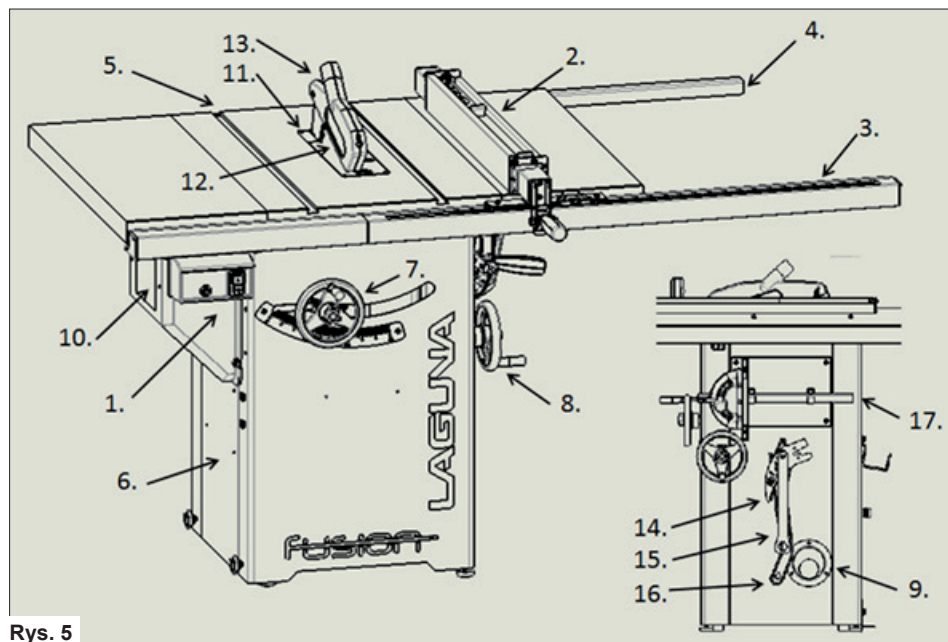

Rys. 5

5.1 Sterowanie Start / Stop / Bezpiecznik

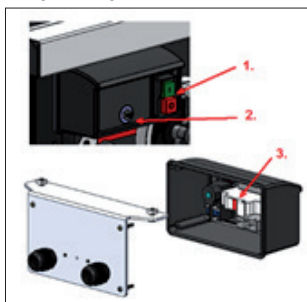

Rys. 6

1. Przełącznik magnetyczny
 2. Bezpiecznik
 3. Zabezpieczenie przed przeciążeniem
- OSTRZEŻENIE: ZAWSZE PRZED WYMIANĄ BEZPIECZNIKA NALEŻY WYŁĄCZYĆ MASZYNĘ OD ŹRÓDŁA ZASILANIA.**

Nastawienie wysokości tarczy

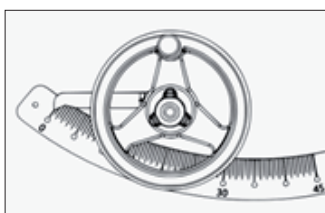

Rys. 7

Regulacja wysokości wału dostosowuje wysokość cięcia.
Pokrętko sterujące wyposażone jest w blokadę regulacji wysokości.
Za pokrętkiem znajduje się przykładnica. Kręcąc zgodnie z ruchem wskazówek zegara można przejść w górę, natomiast obracając przeciwnie w kierunku wskazówek zegara można przejść w dół.
UWAGA: NIE PRÓBUJ MANIPULOWAĆ ZABLOKOWANYM POKRĘTKIEM.

Nachylenie tarczy

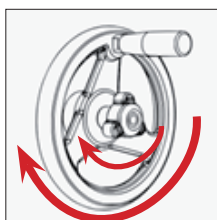

Rys. 8

Regulacja nachylenia tarczy znajduje się po prawej stronie obudowy.
Pośrodku znajduje się blokada nachylenia. Obracając zgodnie z ruchem wskazówek zegara w lewo, przeciwnie do ruchu wskazówek zegara w prawo.
UWAGA: NIE PRÓBUJ MANIPULOWAĆ ZABLOKOWANYM POKRĘTKIEM.

Dźwignia blokująca

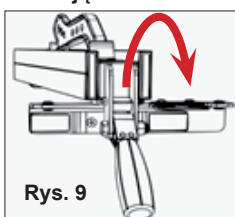

Rys. 9

Zablokowanie przykładnicy wzdłużnej za pomocą mimośrodowo zabezpiecza przykładnicę w dowolnym miejscu prowadnicy wzdłużnej.

6. Montaż

Uwaga: maszyna jest bardzo ciężka. Do manipulacji z maszyną potrzebne są co najmniej dwie osoby.

Ostrzeżenie: NIE podłączaj maszyny do źródła zasilania, dopóki nie jest całkowicie zmontowana.

Nie modyfikuj ani nie instaluj komponentów, gdy piła jest podłączona do źródła zasilania.

Ostrzeżenie: Aby uniknąć problemów z montażem oraz aby zapobiec możliwym obrażeniom przeczytaj dokładnie całą instrukcję.

6.1 Przejęcie maszyny i wypakowanie

Jeśli podczas transportu doszło do uszkodzenia maszyny, to w tym przypadku zapisz w liście przewozowym wszystkie uszkodzenia lub odmów przyjęcie przesyłki. Natychmiast zadzwoń do punktu sprzedaży, w którym maszyna została zakupiona.

TRANSPORT I PRZECHOWYWANIE

Podczas pakowania należy zastosować środki antykorozyjne oraz zabezpieczyć maszynę przed ewentualnymi uszkodzeniami. Maszyna powinna być przechowywana w temperaturze otoczenia -25 ~ 55 ° C. Podczas transportu i przechowywania uważaj, aby nie wystawiać maszyny na deszcz ani nie uszkadzać opakowania.

Zachowaj ostrożność podczas transportu lub przenoszenia maszyny i przekaz ją wykwalifikowanemu personelowi przeszkolonemu do tego typu czynności! Podczas załadunku lub rozładunku maszyny upewnij się, że żadna osoba ani żadna rzecz nie zostanie uderzona przez maszynę! W zależności od wagi maszyny wybierz odpowiedni wariant transportu. Upewnij się, że minimalna nośność sprzętu transportowego odpowiada wadze maszyny.

TRANSPORT PRZED ROZPAKOWANIEM

Maszyna jest standardowo zapakowana w duże drewniane opakowanie.

Rys. 10 urządzenie do łatwego transportu maszyn i opakowania.



Rys. 10

ROZPAKOWANIE

1. Przyjmij piłę.
2. Wykręć śruby ze skrzynki transportowej.
3. Podnieś skrzynię z palety.
4. Sprawdź wszystkie elementy.
5. Zetrzyj olej ochronny

Przyjęcie piły



Rys. 11

W tym stanie, maszyny wysyłane są z fabryki.

Wykręć śruby ze skrzynki transportowej



Rys. 12

Za pomocą wiertarki lub śrubokręta krzyżakowego odkręć śruby z dolnej części opakowania. Śruby można wyrzucić.

Podnieś opakowanie z palety



Rys. 13

Do podniesienia maszyny z palety potrzebne są dwie osoby. Wszystkie akcesoria dostarczane są wraz z piłą i zapakowane są w pudełko. Uwaga: Wkładka, klin rozszczepiający i tarcza tnąca są już zainstalowane do piły. Inne akcesoria (przykładnica kątowna, klucz zwalniający tarczę) znajdują się w pudełku lub z boku obudowy.

Sprawdź zawartość opakowania



Rys. 14

1. Przykładnica, klucze, podajnik, zespół osłony tarczy
2. Krótki profil przykładnicy, zestaw kluczy montażowych
3. Długa część profilu.

Zetrzyj olej ochronny



Rys. 15

Usuń opakowanie ochronne i szmatką wytrzyj olej konserwacyjny.

Uwaga: Nasączona olejem szmatka może stanowić poważne zagrożenie pożarowe. Pozbądź się szmatki w odpowiedni sposób. Zalecenie: Aby utrzymać powierzchnię roboczą w czystości i chronić ją przed rdzą, zalecamy stosowanie odpowiedniego wosku ochronnego. Zastosowanie wosku zmniejsza również

występowanie tarcia podczas pracy.

Użyj odpowiednich środków do usunięcia rdzy.

6.2 Zawartość opakowań

Zawartość opakowania 1

Przykładnica PTSF236110175-0130-1-1

Podajnik PTSF236110175-0130-130

Oslona tarczy tnącej PTSF236110175-0130-1

Narzędzia instalacyjne

Uchwyty na akcesoria * PTSF236110175-0130-118

* Uchwyty przykładnicy mogą już być zainstalowane na obudowie maszyny.

Zawartość opakowania 2

Profil tylny 2 PTSF236110175-0130-127.5

Profil przedni 2 PTSF236110175-0130-127.6

Części montażowe

Zawartość opakowania 3

Profil tylny 1 PTSF236110175-0130-127.5

Profil przedni 1 PTSF236110175-0130-127.6

Akcesoria zainstalowane na maszynie

Wkładka stołowa PTSF236110175-0130-6

Klin rozszczepiający PTSF236110175-0130-27

Tarcza tnąca 250 mm PTSF236110175-0130-33

Przykładnica kątowna PTSF236110175-0130-3

Klucz PTSF236110175-0130-137

Uchwyty na akcesoria PTSF236110175-0130-120

Rozszerzenie stołu PTSF236110175-0130-4

Uwaga: Przedni profil przykładnicy składa się z dwóch części - długiej i krótkiej. Tylny profil składa się również z dwóch części - długiej i krótkiej.

UWAGA: Ze względów bezpieczeństwa maszyna nie jest dostarczana z przykładnicą znajdującą się po lewej stronie tarczy tnącej. Dlatego też nie chodzi o brakująca część.

6.3 Przegląd poszczególnych elementów

Nowa maszyna została już w dużej mierze zmontowana zgodnie z normą ISO 91001 w certyfikowanej fabryce, gdzie również została wyprodukowana.

Niektóre części muszą być zmontowane bezpośrednio przez użytkownika.

Przed montażem przeczytaj poniższe zalecenia.

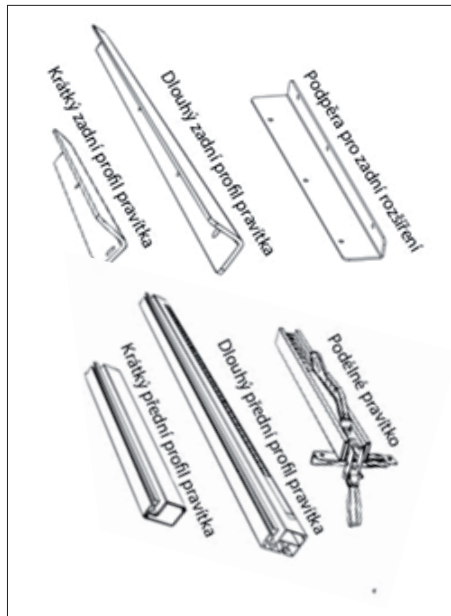

Rys. 16

Oslona tarczy tnącej



Rys. 17

5) M8x1,5 + podkładka + podkładka + nakrętka

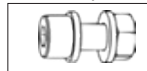

Rys. 18

(5) Śruba z łbem kwadratowym 8x1,5 + podkładka + nakrętka



Rys. 19

Uchwyty na akcesoria (krok 2)



Rys. 20

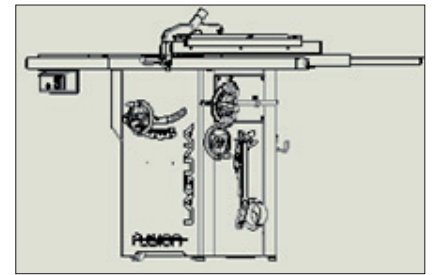
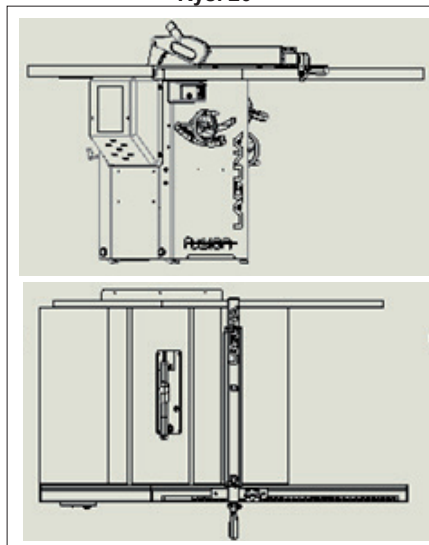

Rys. 21

6.4 Montaż maszyny

1. Dokręć tylny krótki profil przykładnicy
 2. Przykręć tylny długi profil przykładnicy
 3. Wyrównaj tylny profil i dokręć go
 4. Umieść śruby w rowku T znajdującego się z przodu stołu
 5. Włóż długą część przedniego profilu przykładnicy
 6. Włóż krótką część przedniego profilu przykładnicy
 7. Połącz dwie części
 8. Wyrównaj oba przednie profile z tarczą tnącą
 9. Wyrównaj i przymocuj
 10. Włóż przykładnicę
- Za pomocą regulujących wysokość nóżek znajdujących się na podstawie wyrównaj stabilność pilarki.

1. Przykręć tylny krótki profil
- Za pomocą dołączonego klucza oraz klucza imbusowego delikatnie wkręć (2) śruby, podkładki i nakrętki w krótką przednią prowadnicę przykładnicy i z tyłu stołu po lewej stronie.
- NIE dokręcaj: Pozostaw śruby niedokręcone i poczekaj, aż wszystkie sekcje profilu zostaną przymocowane.

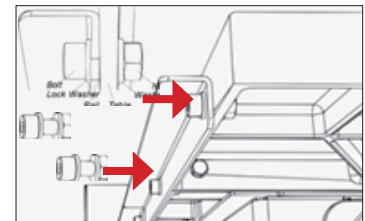

Rys. 22

2. Przykręć długi tylny profil
- Powtórz krok 1 w przypadku dłuższej części przedniego profilu przykładnicy, używając śrub (3), podkładek i nakrętek. Zmontuj go w taki sam sposób jak postępowałeś w kroku 1.
- UWAGA: Jeśli jeszcze nie przykręciłeś uchwytów przykładnicy, teraz możesz je przykręcić.

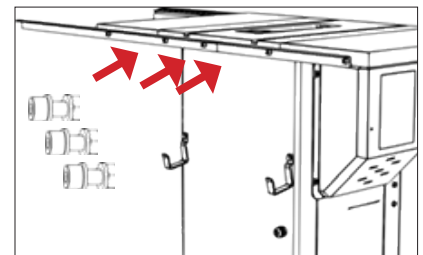

Rys. 23

3. Wyrównaj tylny profil, a następnie dokręć go
- Powtórz krok 1 w przypadku dłuższej części przedniego profilu przykładnicy, używając śrub (3), podkładek i nakrętek. Zmontuj go w taki sam sposób jak postępowałeś w kroku 1.
- UWAGA: Jeśli jeszcze nie przykręciłeś uchwytów przykładnicy, teraz możesz je przykręcić.

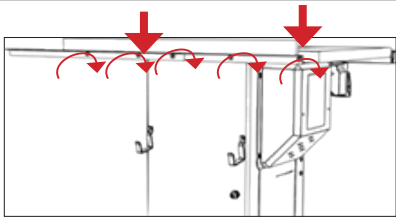

Rys. 24

4. Włóż kwadratowe śruby z przodu stołu
Dokręć śruby z łbem kwadratowym (5), podkładki (5) i nakrętki (5), ale nie dokręcaj ich zbyt mocno. Wystarczy tylko kilka obrotów. Przygotuj sobie (2) profile przykładnicy.

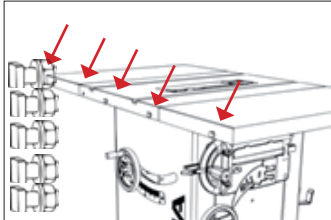

Rys. 25

5. Włóż długi profil
Wsuń długi przedni profil przykładnicy. **NIE dokręcaj:** Pozostaw śruby niedokręcone i poczekaj, aż wszystkie sekcje profilu zostaną przymocowane.

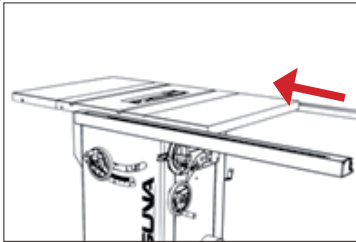

Rys. 26

6. Wsuń profil z przełącznikiem
Nasuń krótki odcinek profilu przykładnicy na pierwszą śrubę z łbem kwadratowym. **WAŻNE:** Przed montażem obu części profilu przykładnicy najpierw włóż zespół montażowy do zamocowania wyłącznika. **NIE dokręcaj.**

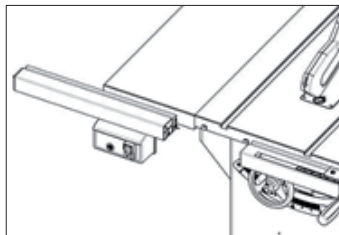

Rys. 27

7. Wyrównaj obie części
Wyrównaj przednie części profilu przykładnicy i połącz je ze sobą za pomocą trzpieni.

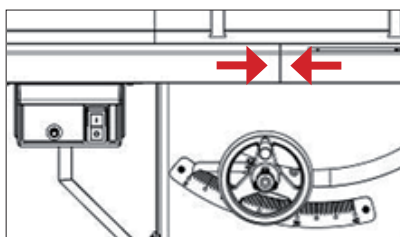

Rys. 28

8. Wyrównaj z tarczą
Wyrównaj przednie części profilu przykładnicy i połącz je ze sobą za pomocą trzpieni.

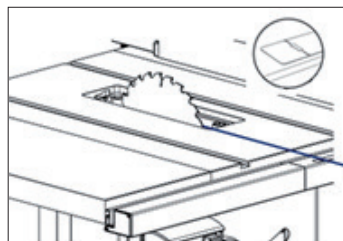

Rys. 29

9. Włóż przykładnicę
Umieść przykładnicę na piłę przednią częścią, a następnie tylną częścią. Przed umieszczeniem przykładnicy na stole najpierw upewnij się, że dźwignia blokująca znajduje się w pozycji otwartej.

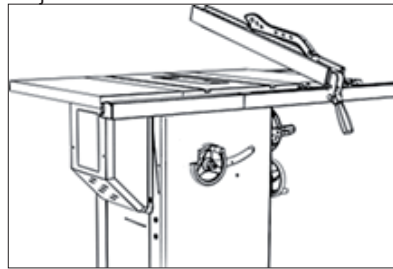

Rys. 30

10. Wyrównaj pozycję piły
Aby wyrównać stabilność piły użyj do tego celu dwóch regulowanych nóżek znajdujących się na spodzie obudowy. Mniejszymi śrubami blokującymi, które umieszczone są po lewej stronie można kontrolować blokadę kół podczas przesuwania piły.



Rys. 31

11. Przymocuj maszynę do podłoża
Za pomocą śrub przymocuj maszynę do podłogi.

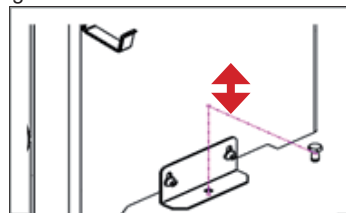

Rys. 32

6.5 Instalacja / usuwanie wkładki stołowej

1. Odłącz piłę od źródła zasilania!
2. Od tylnej strony włóż wkładkę stołową.
3. Włóż całą wkładkę do stołu.
4. Za pomocą mimośrodowego zamykania przymocuj wkładkę.
5. Za pomocą wkrętów ustalających wyrównaj pozycję wkładki w stosunku do stołu.

Uwaga: Piła dostarczana jest wraz z wkładką stołową bez zbędnego miejsca wokół tarczy tnącej. Wkładka jest już fabrycznie wycięta. Z tego też powodu w pile mogą znajdować się zanieczyszczenia powstałe po wycinaniu wkładki.

Instalowanie wkładki stołowej

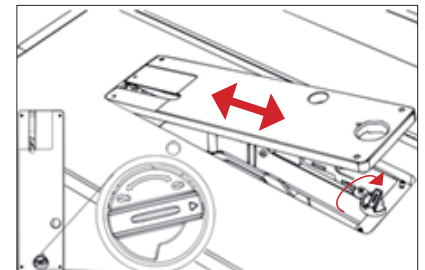

Rys. 33

UWAGA: UPEWNIJ SIĘ, ŻE PIŁA NIE JEST PODŁĄCZONA DO ŹRÓDŁA ZASILANIA. Podczas wyjmowania lub instalowania wkładki należy odblokować blokadę wkładki. Najpierw włóż tylną część wkładki do stołu, a dopiero potem jej przednią część.

Wyrównanie wkładki

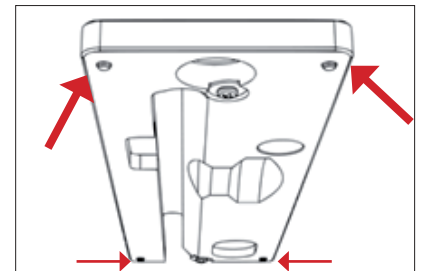

Rys. 34

Za pomocą wkrętów ustalających wyrównaj pozycję wkładki w stosunku do stołu. Uwaga: Upewnij się, że wkładka znajduje się poniżej stołu. Wkładka znajdująca się wyżej niż stół może przeszkadzać podczas podawania obrabianego przedmiotu, doprowadzić do obrażeń lub zwiększyć prawdopodobieństwo odrzutu.

6.6 Instalacja / usuwanie elementów ochronnych

- A: Tarcza tnąca
- B: Mechanizm zwalnający klin rozszczepiający
- C: Dźwignia do zwalniania klina rozszczepiającego
- D: Klin rozszczepiający
- E: Osłona tarczy
- F: Zalecane parametry tarczy tnącej

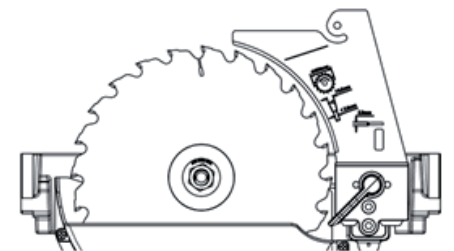
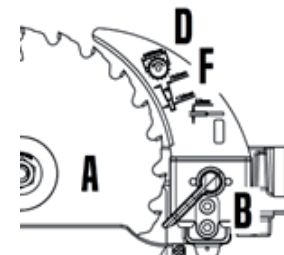

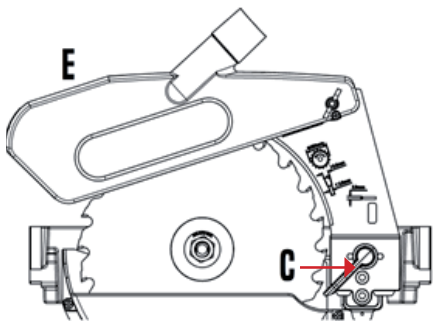

Rys. 35

- Informacja dotycząca klina rozszczepiającego (1. Znak do prawidłowego umieszczenia osłony tarczy tnącej, 2. Klin można używać tylko z 250 mm tarczą tnącą, 3. Klin można używać tylko z tarczą o szerokości korpusu mniejszej niż 2 mm i grubości zęba większej niż 3 mm. 4. Szerokość klina wynosi 2,3 mm

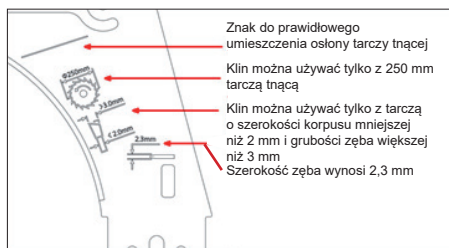

Rys. 36

Ostrzeżenie: Na maszynie nie zostały przetestowane żadne inne kliny rozszczepiające niż kliny firmy Laguna. W związku z tym ostrzegamy przed zastosowaniem akcesoriów innych marek. Aby zmniejszyć ryzyko wystąpienia możliwych obrażeń należy używać wyłącznie zalecanych akcesoriów firmy Laguna.

- Informacja dotycząca tarczy tnącej

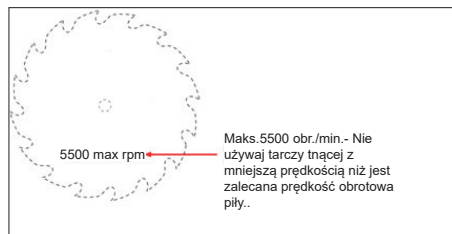

Rys. 37

Instalowanie klina rozszczepiającego

1. Odłącz piłę od źródła zasilania!
 2. Upewnij się, że blokada klina jest odblokowana.
 3. Włóż klin rozszczepiający wraz z osłoną.
 4. Upewnij się, że klin jest prawidłowo włożony.
 5. Zablokuj klin rozszczepiający.
 6. Włóż ponownie wkładkę stołową.
- OSTRZEŻENIE: Jeśli tarcza nie jest w wyrównana z klinem rozszczepiającym, wyreguluj ją zgodnie z instrukcjami opisanymi w rozdziale o regulacji osłony.

3. Włóż klin rozszczepiający



Rys. 38

OSTRZEŻENIE: UPEWNIJ SIĘ, ŻE PIŁA NIE JEST PODŁĄCZONA DO ŹRÓDŁA ZASILANIA. Po wyjęciu wkładki i otwarciu mechanizmu blokującego (podnosząc szarą dźwignię) włóż klin rozszczepiający do otworu.

4. Przesuń w lewą stronę od mechanizmu mocującego



Rys. 39

Ostrożnie włóż klin do otworu i wciśnij go. Upewnij się, że klin ściśle przylega do otworu i jest całkowicie wsunięty w mechanizm mocujący. Chwyć klin jedną ręką, a drugą ręką pozostaw wolną w celu zablokowania.

5. Zablokuj za pomocą szarej dźwigni



Rys. 40

Lewą ręką mocno trzymaj klin rozszczepiający, a palcem prawej ręki zablokuj mechanizm mocowania klina.

6. Włóż ponownie wkładkę stołową



Rys. 41

Podnieś osłonę tarczy tnącej i włóż wkładkę stołową. Zablokuj wkładkę.

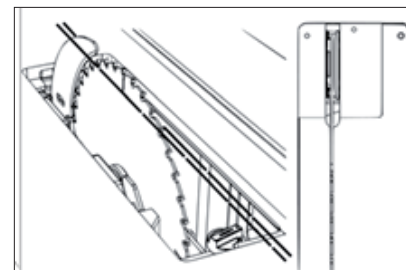

Rys. 42

OSTRZEŻENIE: Upewnij się, że klin rozszczepiający jest w stosunku do tarczy wyrównany. Jeśli nie jest wyrównany, wyreguluj go zgodnie z instrukcjami opisanymi w rozdziale o regulacji..

6.7 Wymiana tarczy tnącej

1. Odłącz piłę od źródła zasilania!
2. Zdejmij osłonę tarczy tnącej, klin rozszczepiający i wkładkę stołową.
3. Ustaw nachylenie tarczy na 0 stopni i zablokuj.
4. Wsuń tarczę tak daleko, jak to możliwe.
5. Zablokuj tarczę (czerwona dźwignia).
6. Odkręć nakrętkę wału.
7. Wyjmij lub wymień tarczę.

OSTRZEŻENIE: Upewnij się, że zęby tarczy tnącej są skierowane w kierunku do przedniej strony piły (tak jak pokazano na rysunku).

2. Usuń wszystkie akcesoria



Rys. 43

OSTRZEŻENIE: UPEWNIJ SIĘ, ŻE PIŁA NIE JEST PODŁĄCZONA DO ŹRÓDŁA ZASILANIA. Aby uzyskać dostęp do nakrętki, usuń z piły wszystkie elementy ochronne.

3. Ustaw nachylenie tarczy na zero



Rys. 44

Ustaw nachylenie tarczy na 0 stopni i zablokuj koło, tak aby nie poruszał się podczas wyjmowania lub montażu tarczy.

4. Tarczę wysuń najdalej jak tylko jest to możliwe

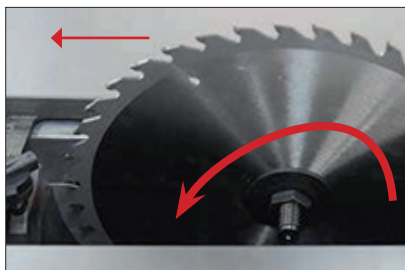

Obr. 45

5. Zablokuj tarczę



Rys. 46

6. Zdejmij kołnierz i nakrętkę



Rys. 47

7. Ustawienie maszyny

Maszyna Laguna jest fabrycznie skonfigurowana, ale należy ją jeszcze sprawdzić, aby upewnić się, że jest w dobrym stanie technicznym.

7.1 Ustawienie przykładnicy

Instalacja przykładnicy:

Przykładnica musi znajdować się po prawej stronie tarczy. W tej pozycji możesz przykładnicę swobodnie przesuwać. Nigdy nie wolno używać przykładnicy po lewej stronie tarczy.

1. Odłącz piłę od źródła zasilania!
2. Obiema rękami chwyć odblokowaną przykładnicę.
3. Włóż przykładnicę do profilu.
4. Sprawdź blokadę, a w razie potrzeby wyreguluj ją.

2. Włóż przykładnicę do rowka



Rys. 48

Trzymając przykładnicę i dźwignię blokującą, unieś dźwignię i otwórz blokadę. Włóż przykładnicę do prowadnicy.

3. Sprawdź mechanizm blokujący

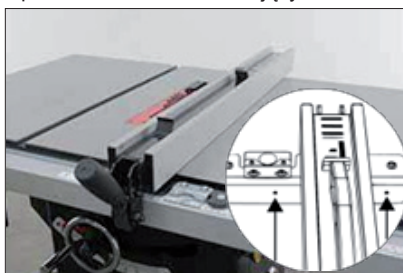

Obr. 49

Przykładnica może być umieszczona w dowolnym miejscu na prawej stronie tarczy tnącej.

W przypadku problemów z mechanizmem blokującym wyreguluj śruby znajdujące się w przednim profilu.

Ustawienie skali (przykładnica):

Za każdym razem, gdy profil przykładnicy jest usuwany lub po regulacji stołu skala musi zawsze zostać wyzerowana. Przykładnica w celu precyzyjnego cięcia musi być wyzerowana.

1. Odłącz piłę od źródła zasilania!
2. Dosuń przykładnicę do tarczy.
3. Zwolnij lupę.
4. Dostosuj według potrzeby
5. Dokręć śruby lupy.

Włóż przykładnicę do rowka



Rys. 50

OSTRZEŻENIE: UPEWNIJ SIĘ, ŻE PIŁA NIE JEST PODŁĄCZONA DO ŹRÓDŁA ZASILANIA.

Wysuń tarczę i przesuń przykładnicę w jej kierunku, tak aby nie dotykała się tarczy. Aby zapewnić wystarczającą odległość, włóż między tarczę a przykładnicę kawałek złożonego papieru.

Dostosuj osłonę otworu obserwacyjnego przykładnicy



Rys. 51

Za pomocą śrubokręta krzyżakowego poluzuj śruby lupy (nie wyjmuj lupy). Wyreguluj lupę i dokręć śruby. UWAGA: Jeśli ustawienie lupy nie jest wystarczające do zresetowania przykładnicy, przejdź do kroku 8 w rozdziale o montażu piły.

Regulacja tulei ślizgowych: Może być konieczne dostosowanie wysokości tulei ślizgowych po

obu stronach lub z tyłu profilu. Aby uniknąć zarysowania przykładnica powinna znajdować się w odległości 1-3 mm od stołu.

1. Odłącz piłę od źródła zasilania!
2. Zwolnij blokadę przykładnicy.
3. Za pomocą klucza imbusowego wyreguluj wysokość przedniego profilu.
4. Użyj klucza, aby ustawić wysokość tylnego profilu.

Przednia śruba ustalająca



Rys. 52

Za pomocą dołączonego klucza imbusowego wyreguluj przednie śruby ustalające. Tym samym kluczem możesz podnieść lub obniżyć nylonowe śruby do momentu, aż zetkną się z przednim profilem przykładnicy.

Tyłna śruba ustalająca



Rys. 53

Wyrównanie przykładnicy wzdłużnej do tarczy tnącej:

Używaj piły tylko wtedy, gdy przykładnica znajduje się równolegle do tarczy tnącej.

UWAGA: Jeśli nie rozumiesz informacji zawartych w tym rozdziale, zapoznaj się z rozdziałem o ustawieniu piły.

Wyrównanie przykładnicy wzdłużnej do tarczy tnącej: Tarcza musi być w stosunku do rowków znajdujących się w stole ustawiona równolegle, tak aby przykładnica mogła być wyrównana równolegle do tarczy.

1. Odłącz piłę od źródła zasilania!
2. Umieść przykładnicę na piłe przez otwory, które przeznaczone są na śruby ustalające.
3. Za pomocą klucza imbusowego możesz odpowiednio ustawić obie strony.
4. Wyreguluj i sprawdź pozycję przykładnicy.

Uwaga: Równoległość przykładnicy i tarczy tnącej niekoniecznie musi być już wcześniej fabrycznie ustawiona.

Dlatego przed rozpoczęciem pracy należy podjąć wszelkie możliwe środki, aby odpowiednio wyrównać równoległość tarczy i przykładnicy.

Umieść przykładnicę przez otwory, które przeznaczone są na śruby

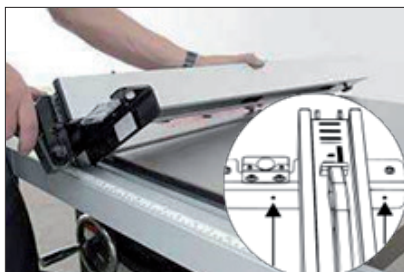

Rys. 54

OSTRZEŻENIE: UPEWNIJ SIĘ, ŻE PIŁA NIE JEST PODŁĄCZONA DO ŹRÓDŁA ZASILANIA. Obróć przykładnicę do góry nogami, tak aby móc zobaczyć śruby do regulacji prowadnic nylonowych.

Do regulacji użyj klucza imbusowego



Rys. 55

Za pomocą klucza imbusowego wyreguluj śruby. Dostosuj i sprawdź pozycję.

7.2 Ustawienie stołu

Wyrównanie stołu z tarczą tnącą:

Sprawdź wyrównanie stołu z tarczą tnącą. Możesz to zrobić za pomocą przykładnicy lub wskaźnika kąтового.

Do pomiaru można używać różnych akcesoriów, więcej na www.igm.cz

W porządku



Rys. 56

Kątownik wielofunkcyjny.

Uwaga: Ta metoda pomiaru może na piłę pozostawić zadrapania.

Lepiej



Rys. 57

Wskaźnik kątowy na przykładnicy kątovej.

Najlepszy



Rys. 58

Specjalny wskaźnik kątowny z mocowaniem w rowku.

1. Odłącz piłę od źródła zasilania!
2. Wykonaj pierwszy pomiar.



Rys. 59

OSTRZEŻENIE: UPEWNIJ SIĘ, ŻE PIŁA NIE JEST PODŁĄCZONA DO ŹRÓDŁA ZASILANIA. Wyjmij wszystkie akcesoria oraz wkładkę ze stołu, następnie ustaw tarczę w najwyższej pozycji i prostopadle do stołu. Wykonaj pierwszy pomiar, około 1 centymetr od zębów tarczy, tak jak jest pokazano.

3. Wykonaj drugi pomiar



Rys. 60

Powoli poprowadź przykładnicę przez rowek. Zmierz ponownie i porównaj z początkowym pomiarem. Stół dostosuj zgodnie z potrzebami. Przed przystąpieniem do regulacji najpierw odkręć trzy śruby, patrz krok 4.

4. Poluzuj trzy śruby stołu.
5. W razie potrzeby odpowiednio dostosuj.

Poluzowanie śruby

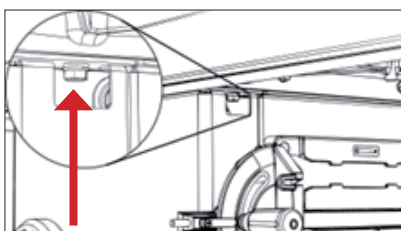

Rys. 61

Poluzuj śrubę znajdującą się po prawej stronie stołu i obudowy (nad uchwytem przykładnicy).

Poluzowanie śruby

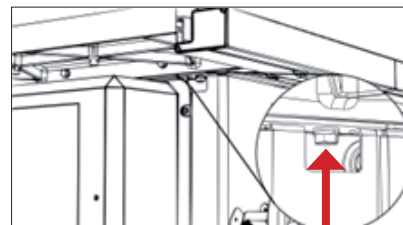

Rys. 62

Poluzuj śrubę znajdującą się po lewej stronie stołu i obudowy (nad osłoną silnika).

Poluzowanie śruby

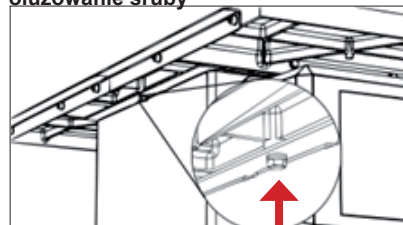

Rys. 63

Poluzuj śrubę znajdującą się z tyłu stołu i obudowy.

Regulacja i instalacja bocznych rozszerzeń stołu (mogą być już zainstalowane fabrycznie): W celu zainstalowania bocznych rozszerzeń zalecamy postępować zgodnie z instrukcją. Przestrzegając opisaną poniżej procedurę, uzyskasz płynne przejście między rozszerzeniem a stołem za pomocą dwóch solidnych podpórek i czterech zacisków.

1. Odłącz piłę od źródła zasilania!
2. Za pomocą zacisków przymocuj rozszerzenie do stołu.
3. Wesprzyj rozszerzenie.
4. Za pomocą dostarczonych śrub wyreguluj i przykręć rozszerzenie.

Uwaga: Zaciski mogą porysować powierzchnię stołu!

Aby uniknąć zarysowania powierzchni stołu należy między stół a zacisk umieścić kawałek tkaniny lub miękkiego drewna.

2. Wykonaj pierwszy pomiar

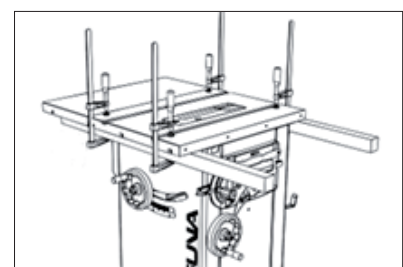

Rys. 64

OSTRZEŻENIE: UPEWNIJ SIĘ, ŻE PIŁA NIE JEST PODŁĄCZONA DO ŹRÓDŁA ZASILANIA. Przymocuj dwa drewniane wsporniki do dolnej części stołu, tak jak pokazano na rysunku. Użyj do tego celu wytrzymałe i proste deski.

3. Wykonaj drugi pomiar

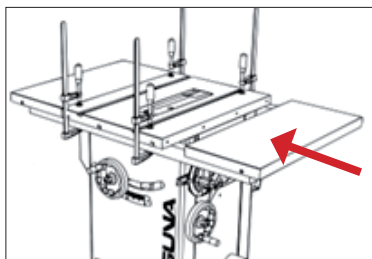

Rys. 65

Umieść rozszerzenie stołu na wspornikach.

4. Przykręć lub wyreguluj

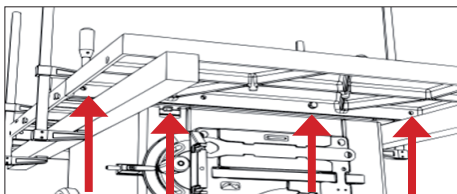

Rys. 66

Do każdego skrzydła będziesz potrzebował czterech śrub M10 i czterech podkładek. Przed dokręceniem śrub upewnij się, że przejście między stołem a rozszerzeniem jest odpowiednio wyrównane.

7.3 Ustawienie nachylenia wału

Regulacja granic nachylenia wału. Granice nachylenia można sprawdzić za pomocą kątomierza. Jeśli zakres nachylenia wału nie mieści się w zakresie od 0 do 45 stopni, wyreguluj nachylenie według następujących kroków.

1. Odłącz piłę od źródła zasilania!
2. Zdejmij pokrywę silnika.
3. Zdejmij osłonę z uchwytami na akcesoria.
4. Znajdź śruby przeznaczone do regulacji nachylenia.
5. Dostosuj według potrzeby.
6. Zgodnie z wymaganiami dostosuj skalę i wskaźnik.

Ostrzeżenie: Ustawienie fabryczne ogranicza nachylenie w zakresie 0–45 stopni w lewo. Jakkolwiek regulacja zakresu nachylenia może spowodować zetknięcie się tarczy z wkładką stołu. Regulacja nachylenia powinna być wykonywana tylko w zakresie 0-45 stopni.

2. Zdejmij pokrywę silnika

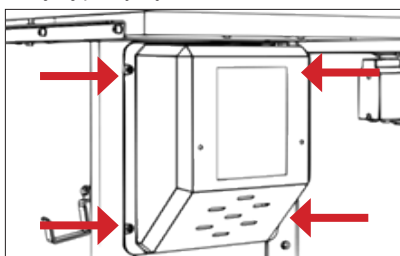

Rys. 67

OSTRZEŻENIE: UPEWNIJ SIĘ, ŻE PIŁA NIE JEST PODŁĄCZONA DO ŹRÓDŁA ZASILANIA. Aby uzyskać łatwy dostęp do śruby nachylenia tarczy tnącej, zdejmij pokrywę silnika za pomocą śrubokręta krzyżakowego. W pokrywie silnika znajdują się 4 śruby.

3. Zdejmij osłonę z uchwytami

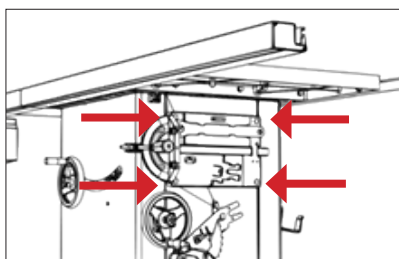

Rys. 68

Aby uzyskać łatwy dostęp do śruby znajdującej się po prawej stronie, zdejmij osłonę z uchwytami na akcesoria za pomocą śrubokręta krzyżakowego. W osłonie znajdują się 4 śruby.

4. Znajdź śrubę przeznaczoną do regulacji nachylenia

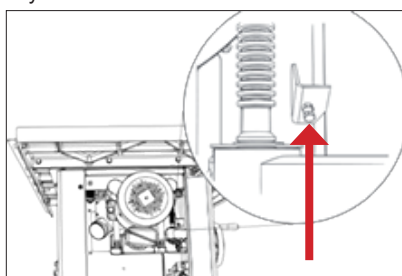

Rys. 69

Znajdź śrubę przeznaczoną do regulacji nachylenia. Delikatnie dokręć śrubę.

5. Dostosuj według potrzeby

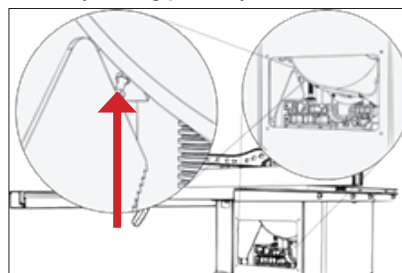

Rys. 70

Znajdź śrubę przeznaczoną do regulacji nachylenia. Delikatnie dokręć śrubę.

6. Dostosuj skalę (według potrzeby)

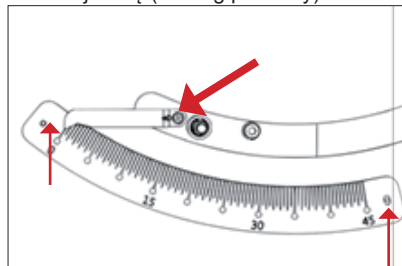

Rys. 71

Na obudowie maszyny wyreguluj skalę i wskaźnik nachylenia.

Napięcie paska napędowego: Należy często kontrolować napięcie paska oraz ogólną wydajność całej pilarki. Jeśli tarcza tnąca ślizga się lub wydaje się, że nie jest wystarczająco napędzana, to w tym przypadku pasek może nie być wystarczająco napięty. Instrukcje dotyczące napinania paska można znaleźć poniżej.

1. Odłącz piłę od źródła zasilania!

2. Zdejmij pokrywę silnika.
3. Znajdź śrubę do regulacji paska.
4. Pasek napnij lub poluzuj za pomocą wagi silnika.

Ostrzeżenie: NIE PRZEŁĄCZAJ PASKA! Waga silnika wystarczająco napręża pasek. Napnij, tak aby pasek się nie ślizgał.

Zdejmij pokrywę silnika

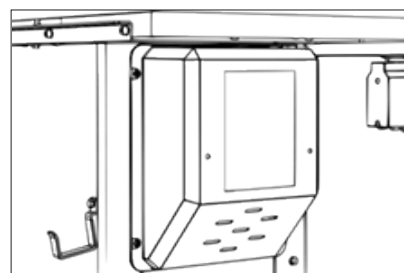

Rys. 72

OSTRZEŻENIE: UPEWNIJ SIĘ, ŻE PIŁA NIE JEST PODŁĄCZONA DO ŹRÓDŁA ZASILANIA.

Aby uzyskać łatwy dostęp do silnika, zdejmij pokrywę silnika za pomocą śrubokręta krzyżakowego. W pokrywie silnika znajdują się 4 śruby.

Umieszczenie śruby do regulacji taśmy

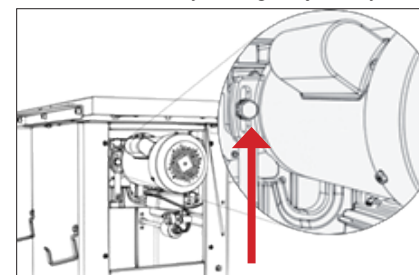

Rys. 73

Aby wyregulować pasek, najpierw ustaw tarczę tnącą prostopadle do stołu, a następnie podnieś lub opuść tarczę na około 5 cm nad stołem. Poluzuj śrubkę regulacji paska. Po poluzowaniu opuść lub podnieś silnik, tak aby móc naprężyć pasek

Wymiana paska napędowego:

1. Odłącz pilarkę od źródła zasilania!
 2. Wyjmij wszystkie wkładki stołowe, tarcze i inne akcesoria.
 3. Zdejmij pokrywę silnika.
 4. Zdejmij osłonę przeciwpylową.
 5. Poluzuj śrubę regulacji paska i unieś silnik, który pozwoli na zwolnienie paska.
 6. Zdejmij pasek.
- UWAGA: aby dostać się do paska może być konieczne obniżenie wału.
7. Wymień pasek.

Ostrzeżenie: NIE PRZEŁĄCZAJ PASKA! Waga silnika wystarczająco napręża pasek. Napnij, tak aby pasek się nie ślizgał.

Śruba do regulacji paska

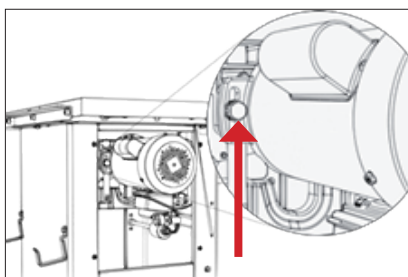

Rys. 74

OSTRZEŻENIE: UPEWNIJ SIĘ, ŻE PIŁA NIE JEST PODŁĄCZONA DO ŹRÓDŁA ZASILANIA.

UWAGA: Piła jest przedstawiona bez stołu. NIE USUWAJ STOŁU. Możesz łatwo wyregulować lub wymienić paski bez konieczności usuwania stołu.

Dostęp do pasa

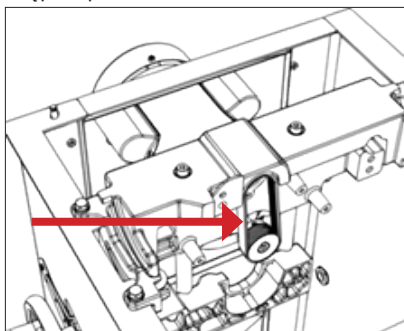

Rys. 75

7.4 Ustawienie elementów ochronnych

Ustawienie mocującego mechanizmu klina rozszczepiającego i systemu odciągania (środki bezpieczeństwa)

Aby klin rozszczepiający i osłona tarczy prawidłowo działały muszą być dokładnie wyrównane z tarczą tnącą.

Klin rozszczepiający należy używać wyłącznie z

typem tarcz, które przedstawione są na klinie:

Uwaga: jeśli nie można zablokować dźwigni blokującej klin lub zbyt ciężko chodzi - wyreguluj śrubę z tyłu blokady. Konieczne będzie zdjęcie pokrywy silnika.

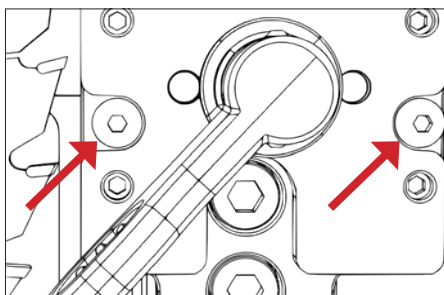

Rys. 76

Poluzuj środkowe śruby. Te dwie śruby utrzymują mechanizm między śrubami ustalającymi a wałem.

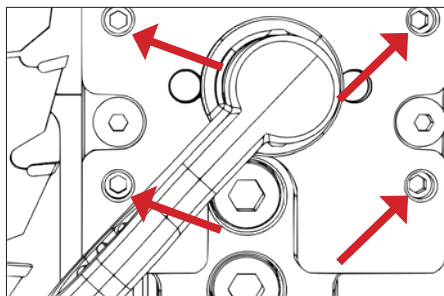

Rys. 77

W razie potrzeby wyreguluj śruby ustalające i popraw odchylony klin oraz osłonę tarczy tnącej. Wyreguluj i sprawdź.

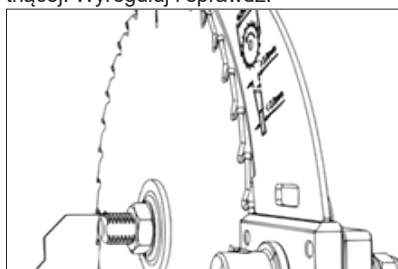

Rys. 78

Klin będzie się podczas regulacji delikatnie przesuwiał. - ZA KAŻDYM RAZEM PRZED ROZPOCZĘCIEM PRACY SPRAWDŹ WSZYSTKIE ELEMENTY PIŁY.

Regulacja klina rozszczepiającego: Zawsze sprawdzaj prawidłową pozycję klina rozszczepiającego po wymianie tarczy tnącej! Odległość klina rozszczepiającego od tarczy tnącej musi wynosić od 3 do 8 mm. Najwyższy punkt klina rozszczepiającego powinien znajdować się co najmniej 2 mm od najwyższej umieszczonego zęba tarczy tnącej. Klin rozszczepiający musi być co najmniej o 0,2 mm grubszy niż główna tarcza tnąca.

Przed włączeniem maszyny upewnij się, że tarcza tnąca jest bezpiecznie zamocowana!

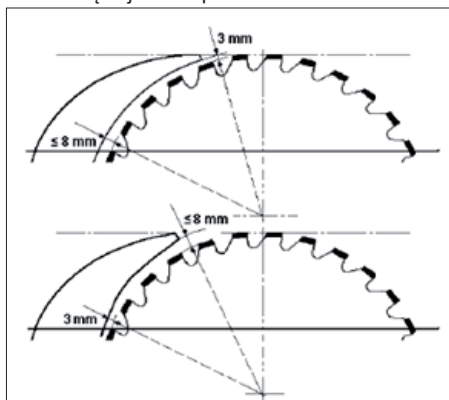

Rys. 79

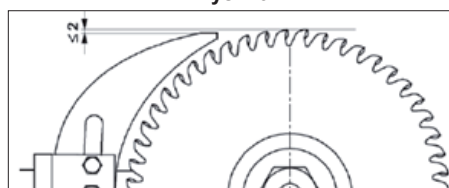

Rys. 80

Odciąganie:



Rys. 81

Na dole piły znajduje się wylot ssący przeznaczony do podłączenia urządzenia odciągowego (nie znajduje się w zestawie). Maksymalna prędkość przepływu powietrza wynosi 20 m / s.

Jeżeli przepływ odciąganego powietrza nie jest niższy niż 20 m / s, (zgodnie z normą EN 12779: 2004+ A1: 2009) to w tym przypadku należy zapewnić odpowiednie odciąganie. Operator maszyny musi podczas pracy nosić maskę przeciwpyłową.

1. Nasuń 100 mm wąż na dyszę ssącą i zabezpiecz ją sprzączką węzową.
2. Upewnij się, że wąż jest dobrze przymocowany.
3. Wymagany przepływ powietrza: 934 m³ / h
4. Odpowiednio zabezpiecz spadek ciśnienia dla każdego wylotu pyłu, który ma prędkość przepływu powietrza 1500Pa
5. Przepływ powietrza urządzenia odciągowego m / s: trociny suche: 20 m / s, zawartość wody równa się 18% mokrych trocin: 28 m / s

Ostrzeżenie: Zawsze należy pamiętać, aby najpierw włączyć urządzenie odciągowe, a dopiero potem piłę. Natomiast w przypadku wyłączenia zawsze w pierwszej kolejności należy wyłączyć piłę a dopiero potem urządzenie odciągowe.

Uwaga: Aby zagwarantowane było prawidłowe działanie wąż na króćcu odciągowym musi być dobrze uszczelniony.

Uwaga: Zawsze wyłączaj maszynę przed demontażem jakiegokolwiek części.

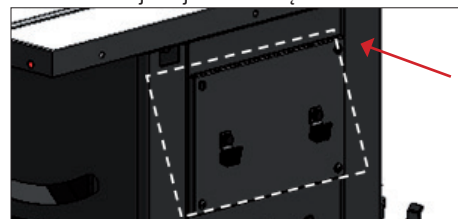

Rys. 82

Zdejmij panel boczny, oczyść go z kurzu i trocin.

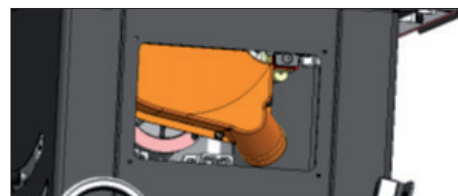

Rys. 83

7.5 Podajnik i blok podający

Zastosuj blok podający (rys. 84 – nie znajduje się w zestawie) oraz podajnik (rys. 85)

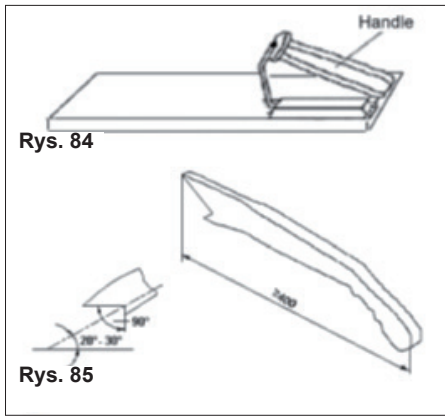

Rys. 84

Rys. 85

Podczas formatowania materiału o szerokości mniejszej niż 120 mm ze względów bezpieczeństwa użyj tzw. przedłużenia dłoni (podajnika małych elementów). Podczas cięcia cieńszego materiału lub podczas dociskania obrabianego elementu do przykładnicy wykorzystaj do tego celu blok podający. Blok podający możesz również łatwo sam wytworzyć, patrz rysunek.

Ostrzeżenie: Do posuwu używaj tylko i wyłącznie akcesoriów dostarczonych przez producenta lub wyprodukowanych zgodnie z instrukcjami producenta. Podajniki te zapewniają wystarczająco bezpieczną odległość między ręką a tarczą tnącą.

Ostrzeżenie: Nigdy nie używaj uszkodzonego lub zbyt krótkiego podajnika. Uszkodzony podajnik podczas poślizgu może spowodować obrażenia użytkownika i uszkodzenie maszyny.

8. Rodzaje cięć

Ostrzeżenie: Zawsze zastosuj atestowaną ochronę oczu, aparat oddechowy oraz ochronę słuchu.

Uwaga: Pilarka przeznaczona jest wyłącznie do cięcia drewna.

8.1 Cięcia wzdłużne



Rys. 86

Wykonywanie cięć w celu zmniejszenia szerokości w kierunku wzdłużnym nazywa się cięciem wzdłużnym.

W przypadku cięć wzdłużnych zawsze trzymaj obrabiany przedmiot obiema rękami. Aby zapewnić proste cięcie obrabiany przedmiot popchnij w kierunku cięcia oraz dociskaj go do przykładnicy.

- Aby zapobiec ryzyku odrzutu, nigdy nie wykonuj cięcia wzdłużnego bez użycia przykładnicy wzdłużnej lub kątowej.

- Zawsze korzystaj z klina rozszczepiającego i osłony tarczy tnącej. Klin rozszczepiający zapobiega zachyceniu obrabianego przedmiotu przez tarczę, a tym samym chroni operatora przed odrzutem lub spowolnieniem silnika. Osłona tarczy tnącej utrzymuje palce w

bezpiecznej odległości oraz redukuje ilość latającego pyłu powstającego podczas cięcia.

- Niektóre prace mogą jednak wymagać usunięcia klina rozszczepiającego i osłony tarczy, ale po zakończeniu tych operacji należy je ponownie zainstalować. Na końcu cięcia drewno pozostaw na stole, pochyla się nad końcem stołu lub spadnie na ziemię (lub pozostanie na tylnym stole). Pozostałą część drewna pozostaw na stole i usuń ją ze stołu dopiero po wyłączeniu piły (jeśli nie jest wystarczająco duża, aby bezpiecznie ją usunąć). Jeśli obrabiany przedmiot jest zbyt cienki, do jego usunięcia bezpieczniej jest użyć tzw. przedłużenia dłoni. Podajniki z antypoślizgową powierzchnią można kupić lub samemu wykonać w warsztacie. Podczas cięcia bardzo cienkich przedmiotów zalecamy umieszczenie mniejszego kawałka drewna między przedmiotem a przykładnicą, co zagwarantuje lepsze prowadzenie materiału w kierunku linii cięcia.

OSTRZEŻENIE: Osłonę tarczy tnącej pozostaw skierowaną w dół i przymocowaną do klina. Nieprzestrzeganie powyższej wskazówki może spowodować poważne obrażenia lub śmierć.

OSTRZEŻENIE: Nigdy nie przybliżaj żadnej części ciała do obracającej się tarczy tnącej! Po zakończeniu cięcia wyłącz piłę i poczekaj, aż tarcza całkowicie się zatrzyma.

8.2 Cięcia wzdłużne pod kątem

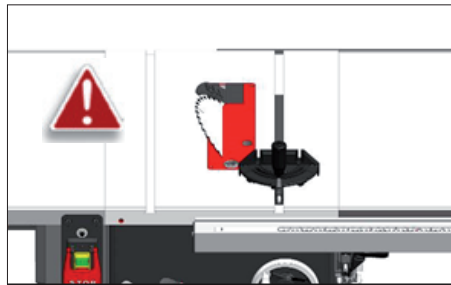

Rys. 87

Cięcie wzdłużne pod kątem wykonuje się tak samo jak cięcie podłużne, jedynie z tą różnicą, że tarcza tnąca jest nachylona. Nachylenie tarczy można regulować w zakresie od 0° do 45°. Ten rodzaj cięcia jest najczęściej używany do cięcia pod kątem lub fazowania.

Po wyregulowaniu kąta upewnij się, że tarcza jest równa z osłoną i klinem rozszczepiającym.

8.3 Cięcia wzdłużne mniejszych elementów

Nie próbuj ciąć wzdłużnie, jeśli obrabiany przedmiot jest zbyt cienki. Ten rodzaj cięcia w przypadku cięcia wąskich przedmiotów wymaga umieszczenia rąk w pobliżu tarczy tnącej, co może stwarzać poważne ryzyko obrażeń. Podczas cięcia węższych elementów, w celu zapewnienia bezpieczeństwa podczas pracy zalecamy zastosowanie tzw. przedłużenia ręki lub bloku podającego.

8.4 Cięcia poprzeczne

Cięcie w poprzek włókien w celu zmniejszenia długości obrabianego przedmiotu nazywa się cięciem poprzecznym. W przypadku mniejszych lub kwadratowych elementów masz możliwość cięcia poprzecznego lub wzdłużnego. Podczas cięcia poprzecznego zawsze używaj przykładnicy kątowej; nigdy nie dziel materiału bez zastosowania przykładnicy. Przykładnicę kątową można używać w obu rowkach, ale w większości przypadków używa się tylko lewego rowka. Podczas cięcia pod kątem (z nachyloną

tarczą tnącą), użyj rowka, który nie będzie miał kontaktu z osłoną tarczy tnącej.

Podczas wykonywania cięcia poprzecznego podeprzyj obrabiany element o przykładnicę kątową. Aby sprawdzić wyrównanie zaznaczonego cięcia z tarczą tnącą (patrz rysunek) należy przy wyłączonym silniku przesunąć przykładnicę wraz z obrabianym przedmiotem do piły. Odsuń od tarczy przykładnicę z obrabianym przedmiotem. Opuść osłonę tarczy, włącz piłę i wykonaj cięcie. Po zakończeniu cięcia usuń ze stołu przecięte kawałki.

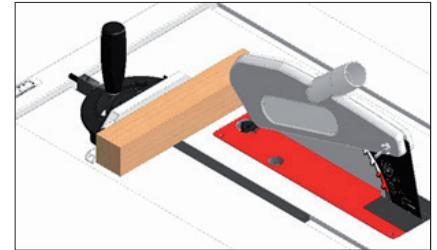

Rys. 88

Ostrzeżenie: Podczas poprzecznego cięcia zaokrąglonych przedmiotów ważne jest, aby zabezpieczyć je przed obracaniem się za pomocą odpowiedniego urządzenia lub należy je przytrzymać.

8.5 Cięcia poprzeczne pod kątem

Cięcie poprzeczne pod kątem wykonuje się tak samo jak cięcie poprzeczne, jedynie z tą różnicą, że tarcza tnąca jest nachylona. Po wyregulowaniu kąta upewnij się, że tarcza jest wyrównana z osłoną i klinem rozszczepiającym.

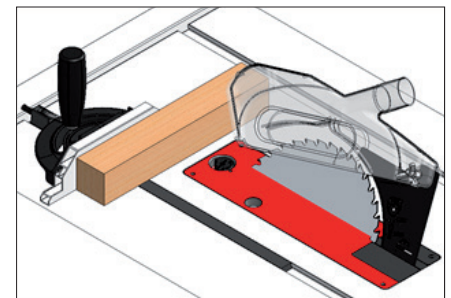

Rys. 89

8.6 Cięcia pod kątem

Cięcie pod kątem wykonuje się tak samo jak cięcie poprzeczne, jedynie z tą różnicą, że z wykorzystaniem przykładnicy kątowej z ustawionym kątem. Przytrzymaj mocno obrabiany przedmiot i powoli posuwaj go w kierunku linii cięcia.

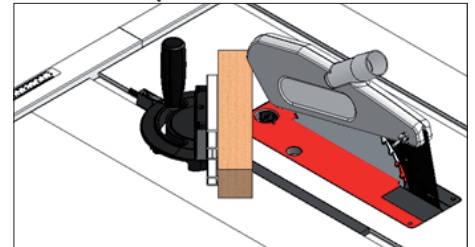

Rys. 90

9. Konserwacja i przeglądy

Aby maszyny Laguna były jak najdłużej funkcjonalne należy przestrzegać wszystkie zalecenia dotyczące konserwacji i postępować zgodnie z poniższymi instrukcjami.

Codziennie sprawdź następujące elementy:

- Poluzowane śruby

- Uszkodzona tarcza tnąca
- Uszkodzony klin rozszczepiający lub osłona tarczy.
- Zużyte lub uszkodzone przewody
- Inne uszkodzenia

Co tydzień sprawdź:

- Czystość powierzchni stołu i T- rowków
- Czystość żeliwnych elementów
- Czystość przykładnicy wzdłużnej

Miesięczna kontrola i konserwacja:

- Oczyszczyć i odkurzyć pozostałości drewna

znajdujące się wewnątrz piły oraz na silniku.

- Sprawdź napięcie, uszkodzenie lub zużycie paska.

Co 6-12 miesięcy:

- Nasmaruj ruchome części zawieszenia.
- Nasmaruj przekładnię ślimakową.
- Nasmaruj śrubę prowadzącą.
- Nasmaruj przekładnię i skrzynię biegów.

9.1 Mapa elementów agregatu piły

- A. Silnik
- B. Osłona odciągania

- C. Mocowanie zawieszenia
- D. Górne zawieszenie
- E. Dolne zawieszenie
- F. Nakrętka wału
- G. Kołnier
- H. Tarcza
- I. Przekładnia nachylenia
- J. Przekładnia regulacji wysokości
- K. Pasek
- L. Przekładnia ślimakowa
- M. Płyta przechylna
- N. Kondensator rozruchowy
- O. Kondensator

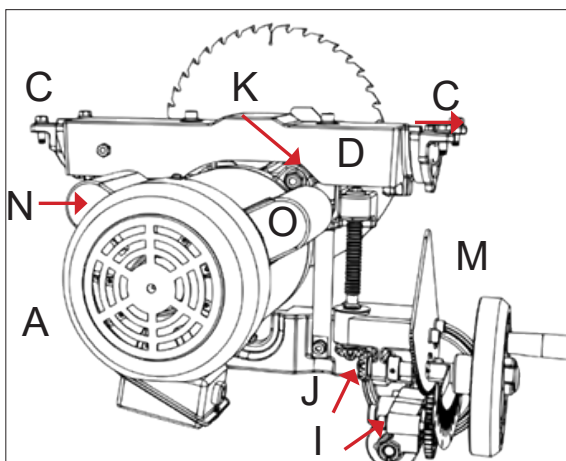
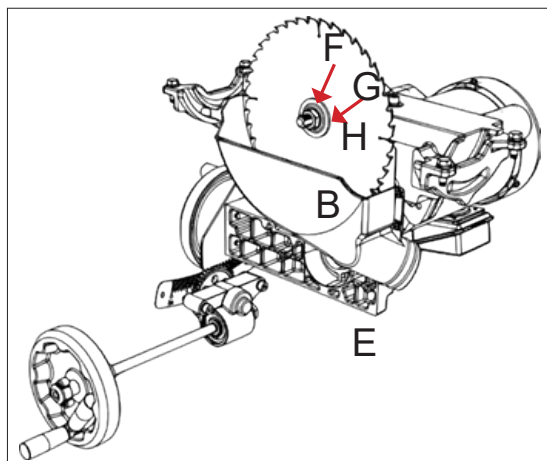

10. Rozwiązywanie problemów

<p>Maszyna nie uruchamia się, a bezpiecznik wybija Możliwa przyczyna</p> <ol style="list-style-type: none"> 1. Wadliwy kondensator rozruchowy. 2. Silnik jest źle podłączony. 3. Błąd w podłączeniu. 4. Zepsuty przełącznik (Start / Stop). 5. Błąd silnika. 6. Wadliwy kondensator. 7. Uszkodzony bezpiecznik. 8. Wadliwy lub wyłączony zasilacz. 9. Gniazdo / wtyczka jest uszkodzona lub niepoprawnie podłączona. 	<p>Możliwe rozwiązanie problemu</p> <ol style="list-style-type: none"> 1. Przetestuj / wymień w przypadku usterki. 2. Wyreguluj podłączenie silnika. 3. Sprawdź / napraw uszkodzone, luźne / stare przewody. 4. Wymień włącznik. 5. Przetestuj / napraw / wymień. 6. Przetestuj / wymień w przypadku usterki. 7. Upewnij się, że bezpiecznik jest prawidłowy / wymień słaby bezpiecznik. 8. Upewnij się, że zasilanie jest włączone / ma właściwe napięcie. 9. Przetestuj przewody oraz połączenie elektryczne; w razie potrzeby wyreguluj.
<p>Maszyna zbyt głośno pracuje oraz zbyt mocno wibruje. Możliwa przyczyna</p> <ol style="list-style-type: none"> 1. Poluzowany silnik lub jego komponent. 2. Wadliwa tarcza tnąca. 3. Zawieszenie silnika jest poluzowane / zepsute. 4. Nieprawidłowy montaż maszyny. 5. Luźne koło pasowe. 6. Luźny lub zużyty pas. 7. Luźne lub uszkodzone koło pasowe. 8. Wadliwe łożyska wału. 9. Wadliwe łożyska silnika. 	<p>Możliwe rozwiązanie problemu</p> <ol style="list-style-type: none"> 1. Sprawdź / wymień uszkodzone śruby / nakrętki i ponownie dokręć za pomocą śrub zabezpieczających. 2. Wymień pofalowaną / uszkodzoną tarczę; naostrz tępą tarczę. 3. Dokręć / wymień. 4. Dokręć śruby montażowe; przesuń / wyrównaj maszynę. 5. Dokręć / wymień koło pasowe wału. 6. Wyreguluj napięcie / wymień pasek. 7. Wyrównaj / wymień wał, koło pasowe, śruby ustalające i klucz. 8. Wymień obudowę łożyska; wymień wał. 9. Sprawdź, obracając wał; w przypadku tarcia wału / poluzowania wału należy wymienić łożyska.
<p>Maszyna podczas pracy wyłącza się lub wydaje się, że ma słabszą wydajność. Możliwa przyczyna</p> <ol style="list-style-type: none"> 1. Zbyt duża prędkość posuwu. 2. Niewłaściwy materiał. 3. Pasek ślizga się na wale. 4. Wadliwe łożyska silnika. 5. Wadliwy stycznik. 6. Przegrzany silnik. 7. Obrabiany przedmiot jest zakrzywiony; niewyrównana przykładnica. 8. Niewystarczająca moc maszyny; nieprawidłowa tarcza. 9. Awaria kondensatora. 10. Pas zsuwa się z koła pasowego. 11. Silnik jest nieprawidłowo podłączony. 12. Wadliwe gniazdo / wtyczka. 13. Awaria silnika. 	<p>Możliwe rozwiązanie problemu</p> <ol style="list-style-type: none"> 1. Zmniejsz prędkość posuwu. 2. Dziel tylko drewno (maks. wilgotność 20%) 3. Wymień poluzowany pasek lub wał. 4. Przetestuj / napraw / wymień. 5. Sprawdź styki / prawidłowe podłączenie. 6. Oczyszcz silnik, pozwól mu ostygnąć i zmniejsz obciążenie robocze. 7. Wyrównaj lub wymień obrabiany przedmiot; ustaw przykładnicę. 8. Użyj właściwej tarczę; zmniejsz prędkość posuwu oraz wysokość cięcia. 9. Przetestuj / wymień w przypadku usterki. 10. Wyreguluj napięcie pasa / wymień pas. 11. Przetestuj / napraw / wymień. 12. Podłącz prawidłowo silnik. 13. Sprawdź / napraw / wymień.

OSTRZEŻENIE:

1. Podłączenie do źródła zasilania powinno być wykonywane przez wykwalifikowanego elektryka. Zawsze upewnij się, że maszyna jest odpowiednio uziemiona.
2. Całe elektryczne podłączenie powinno być po zakończeniu instalacji elektrycznej chronione przed bezpośrednim kontaktem minimalnie ochroną IP2X.
3. Wszystkie odsłonięte części przewodzące powinny być podłączone do ochronnego obwodu połączeniowego.
4. Zamknij i zablokuj obudowę maszyny.

OSTRZEŻENIE:

1. W celu łatwego dostępu do maszyny powinna być zagwarantowana wystarczająca ilość miejsca.
2. Maszyna powinna być zmontowana i używana w warsztacie dysponującym dobrym oświetleniem oraz wentylacją.
3. Użytkownik końcowy powinien zapewnić odpowiednie zabezpieczenie przeciwprzepięciowe.

Wiring Diagram: Fusion F3 230V / Schaltungsdiagramm: Fusion F3 230V / Diagram zapojení: Fusion F3 230V / Diagram zapojenia: Fusion F3 230V / Bekötési rajz: Fusion F3 230V / Schemat połączenia: Fusion F3 230 V

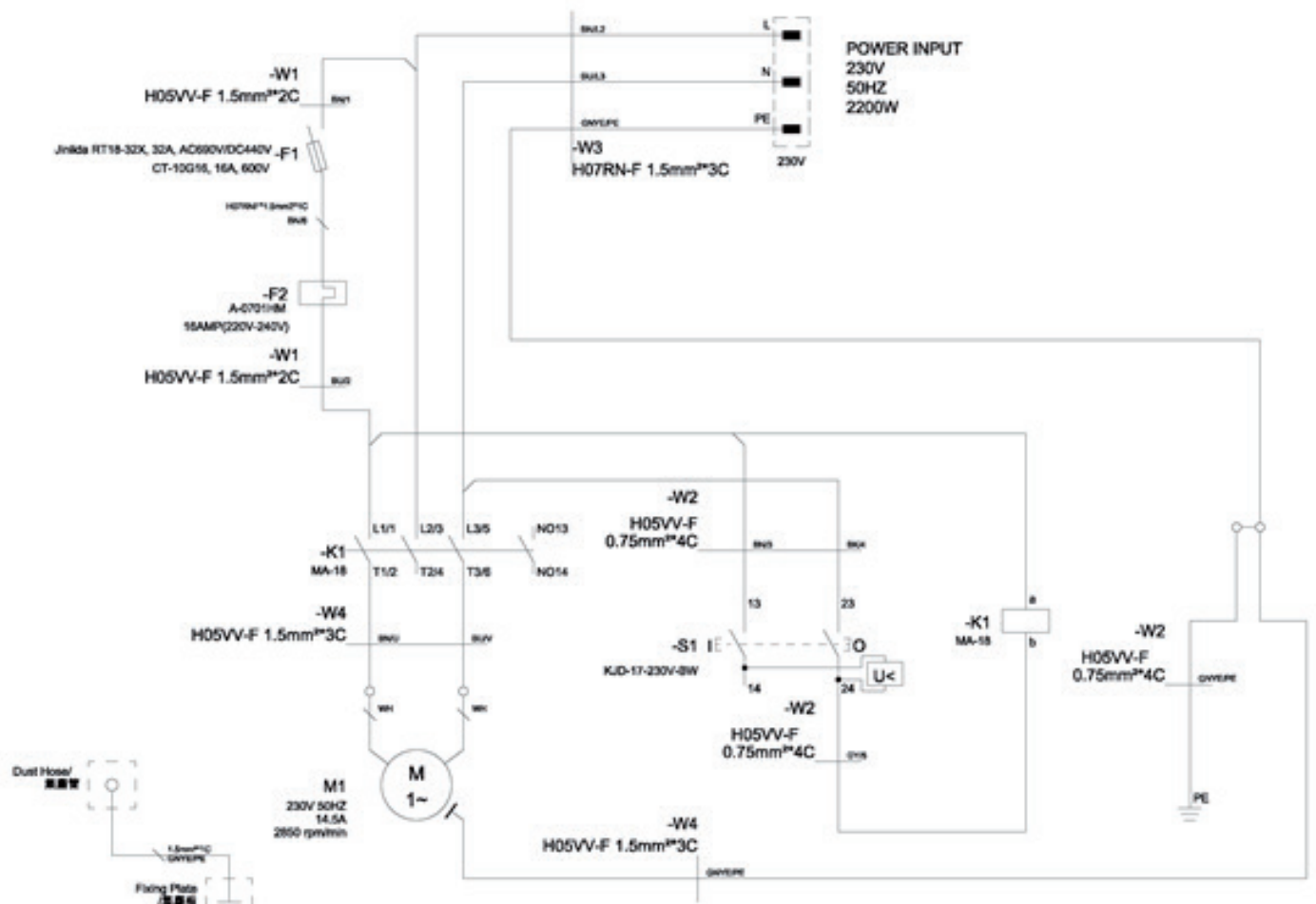
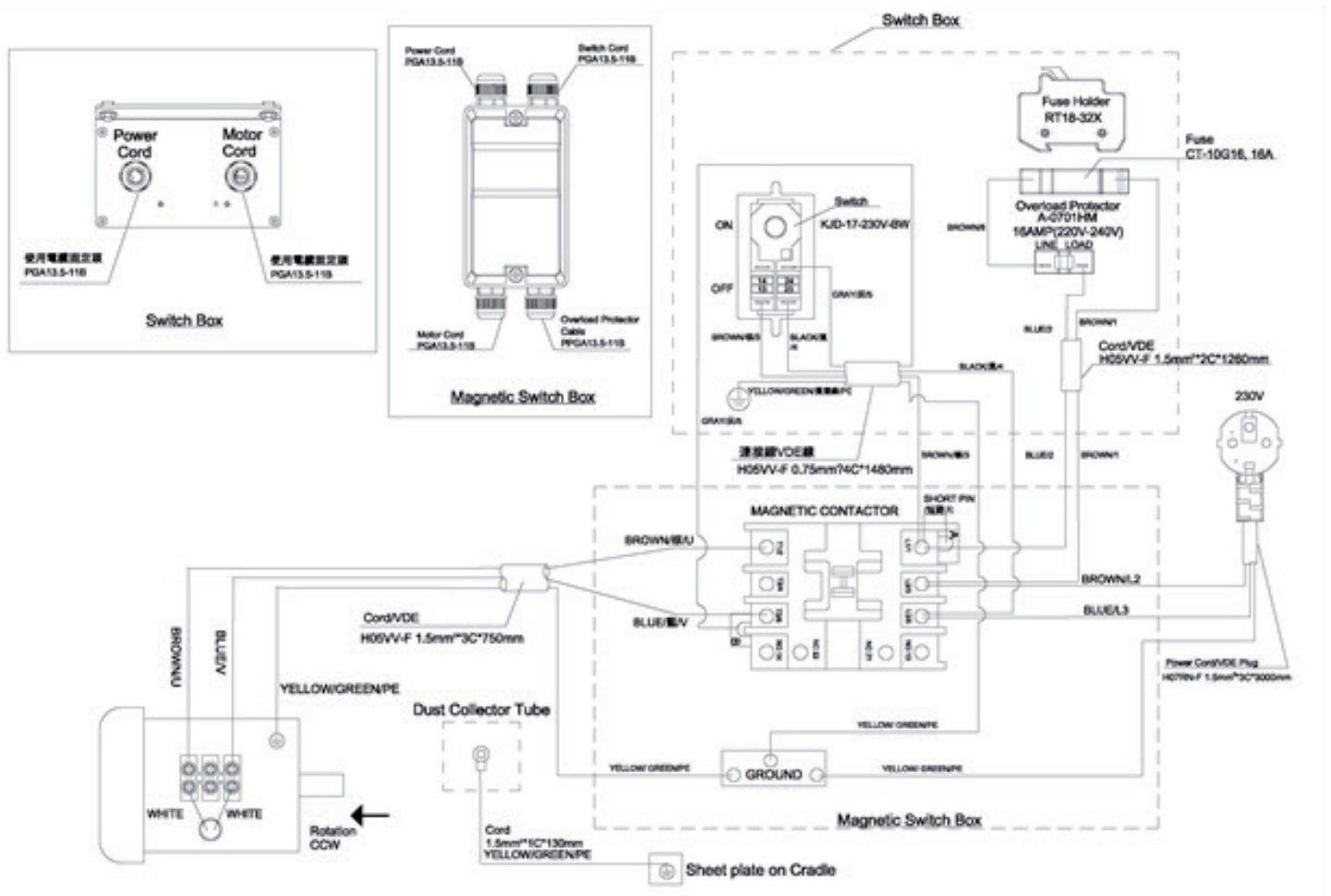

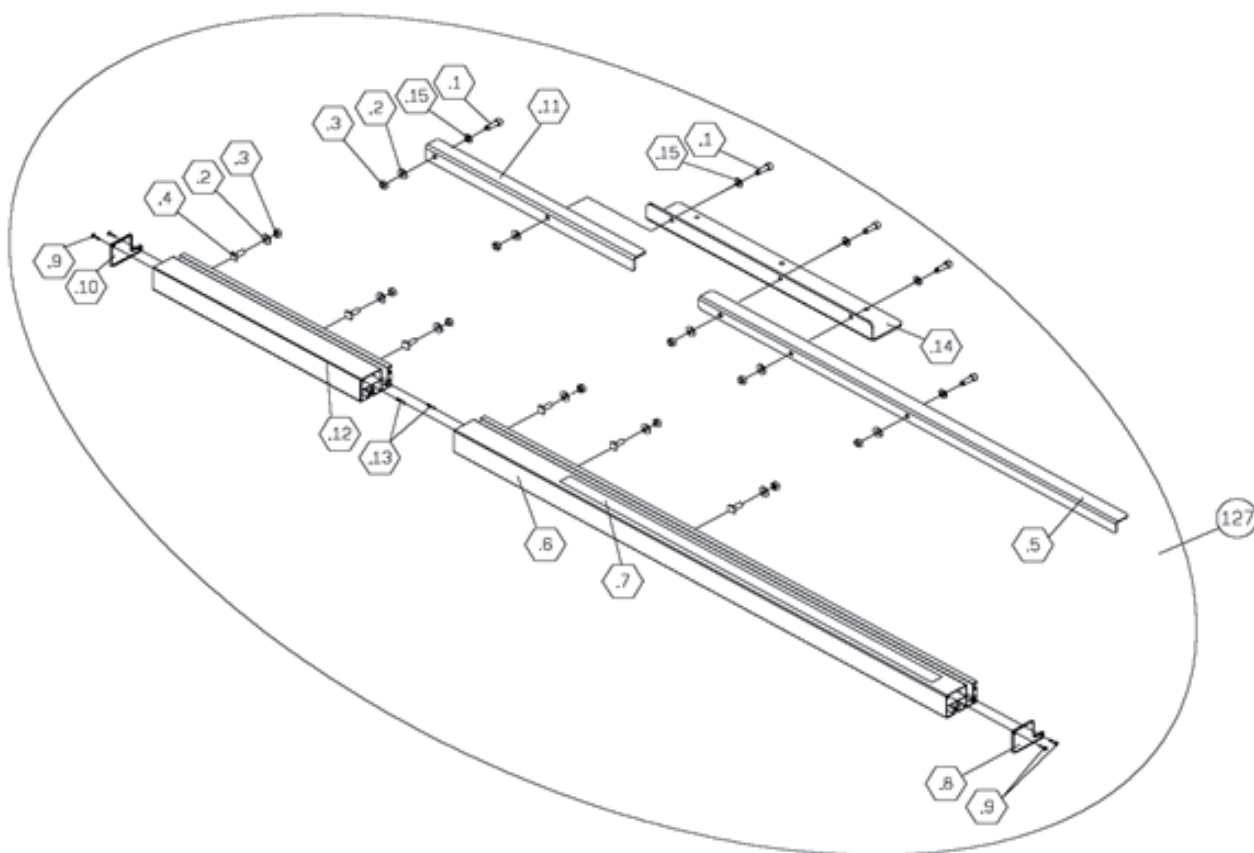
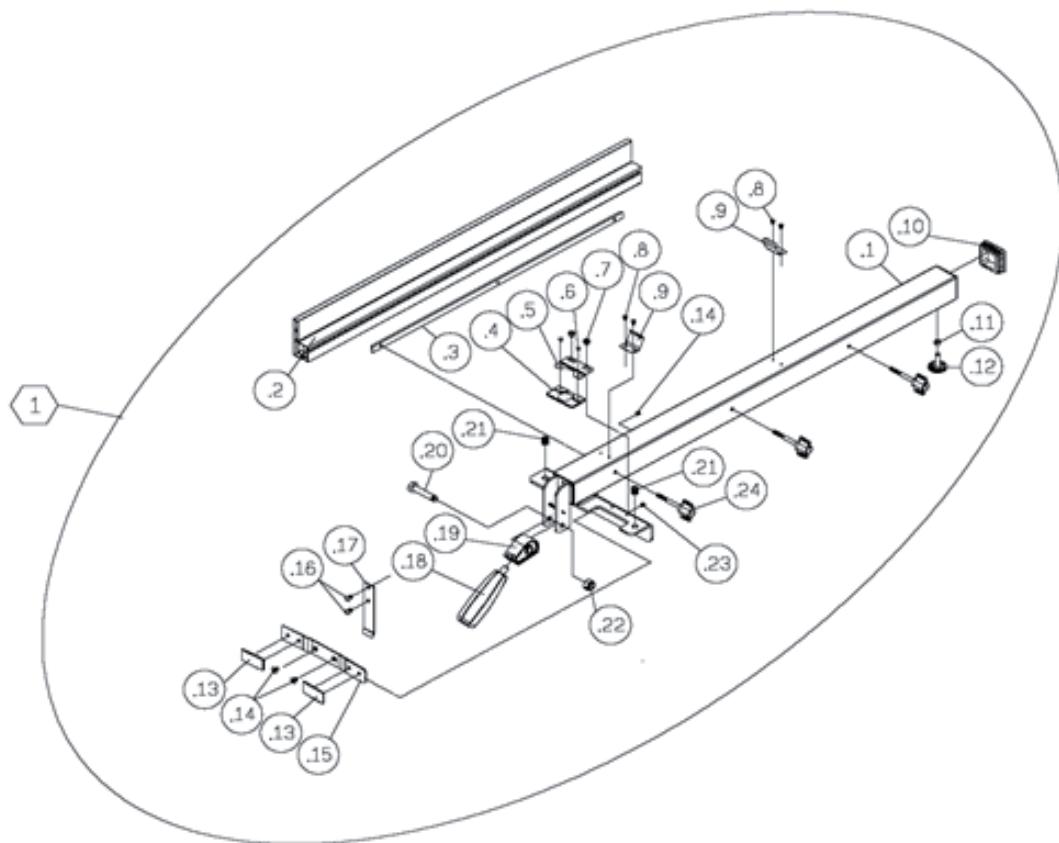

Mitre gauge, blade guard / Winkelanschlag, Sägeblattabdeckung / Úhlové pravítko, kryt kotouče / Uhlové pravítko, kryt kotůča / Szög vonalzó, a körfűrészlap védőburkolata / Przykładnica kątowa, osłona tarczy

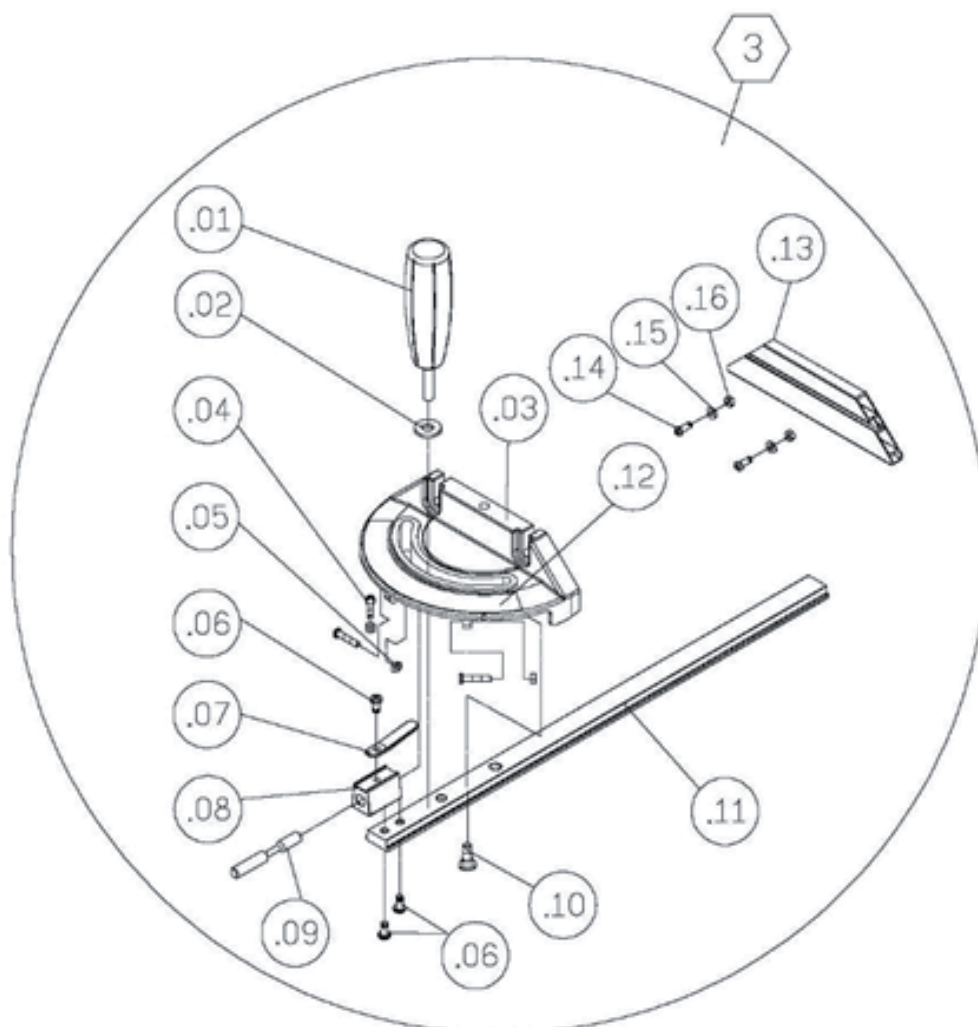
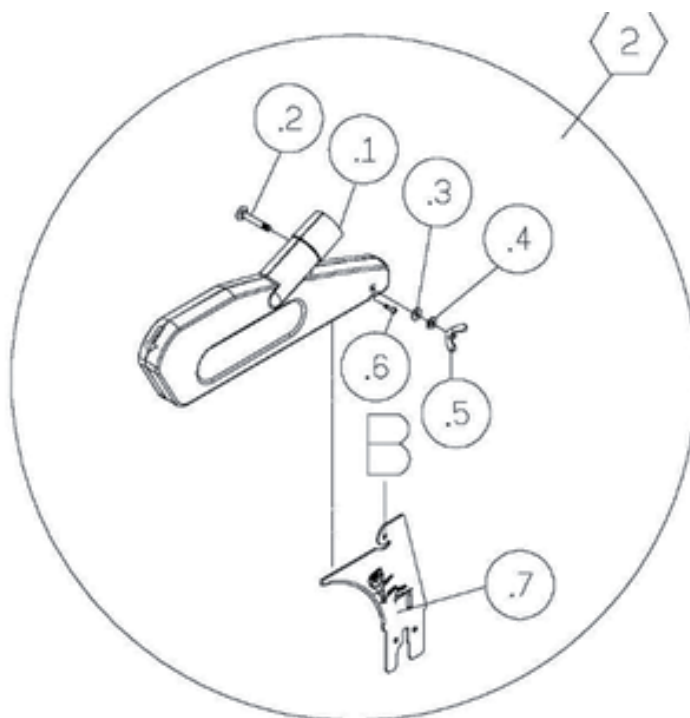

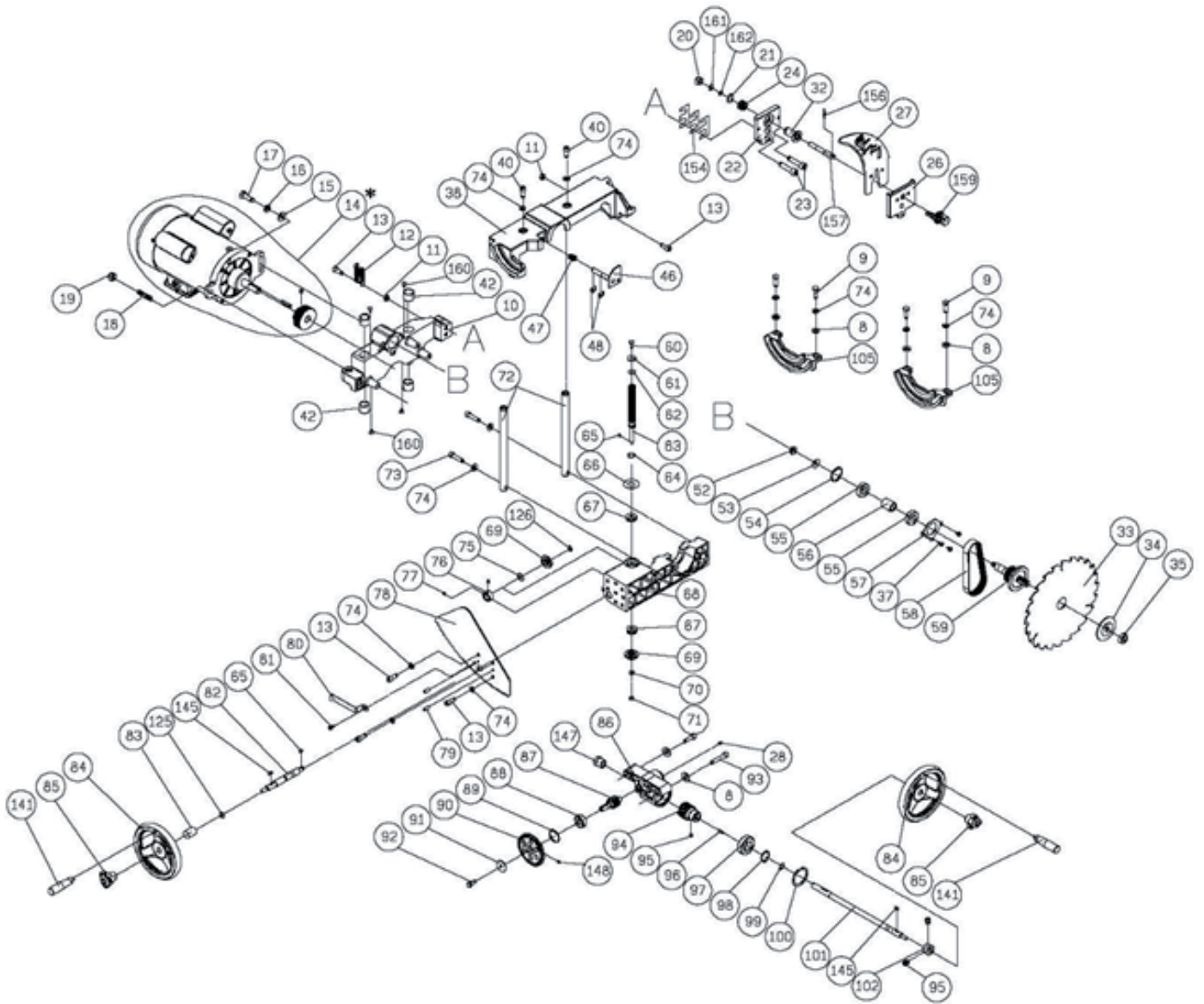

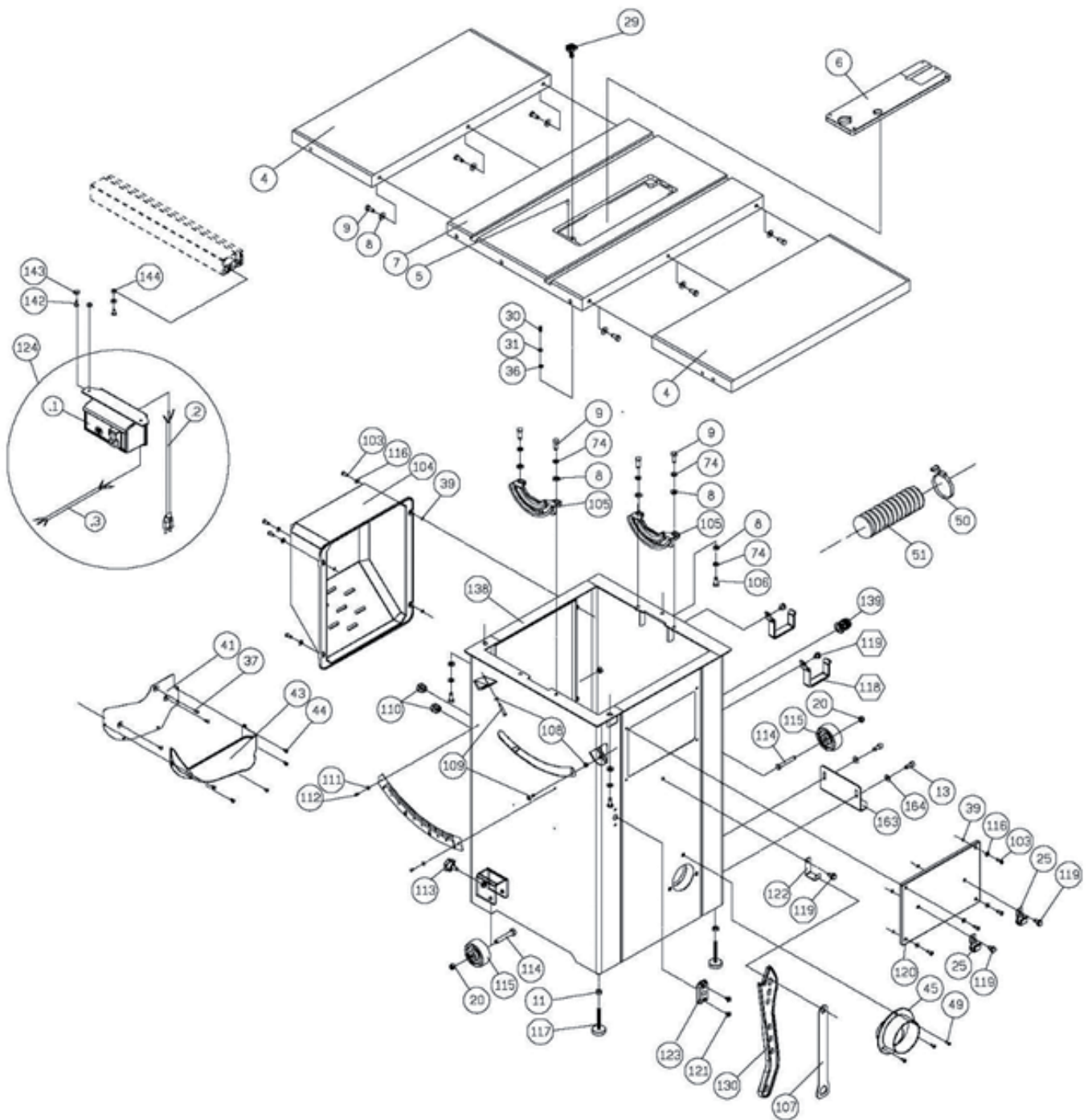

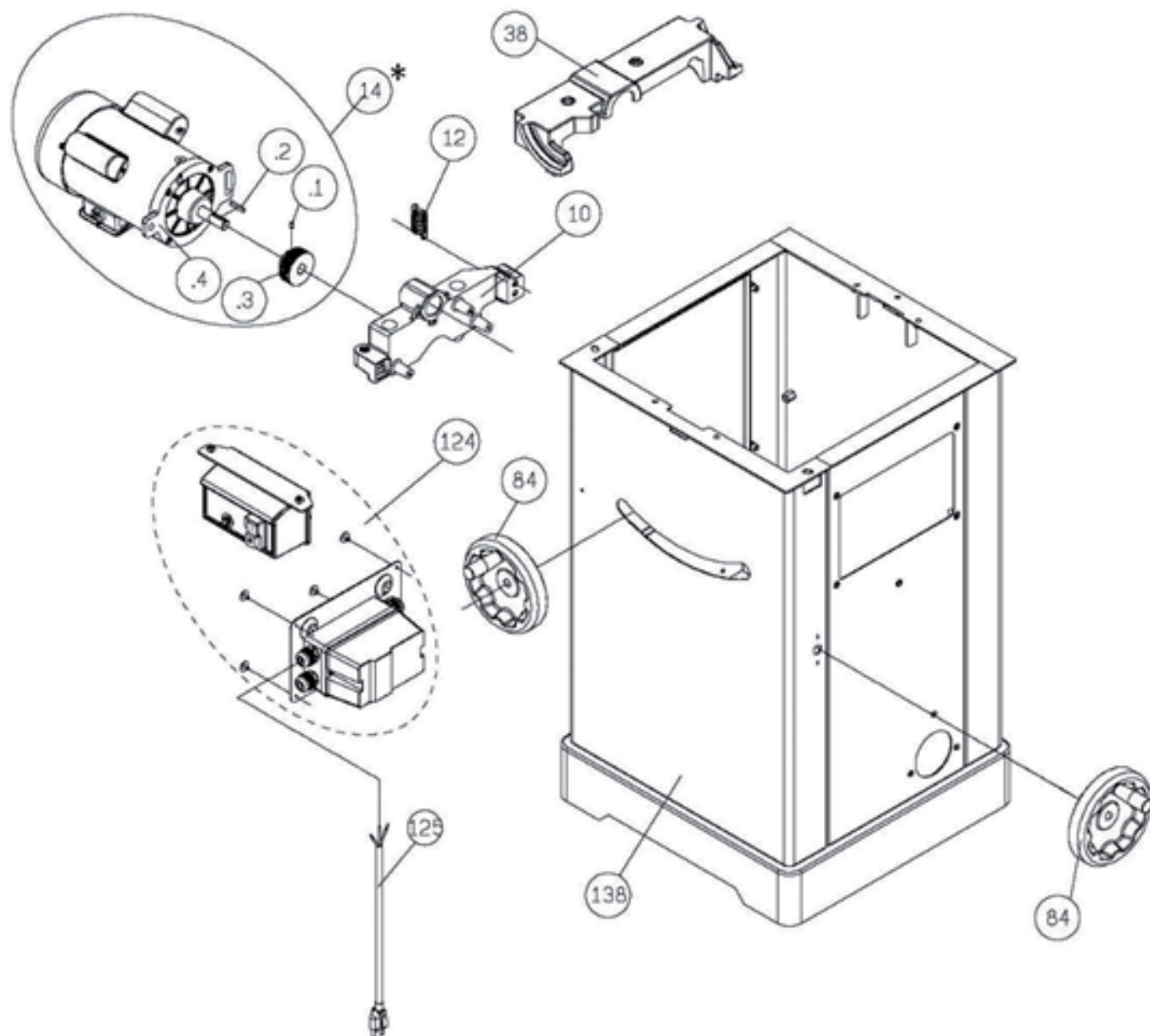

Lista komponentów / Liste der Bestandteile / Seznam součástek / Zoznam súčiastok / Az alkatrészek listája

1	924707-000	S/A Fence		1
.1	174712-308	Fence Beam		1
.2	310534-909	Fence Extension Bar		1
.3	310535-909	Fence Connect Bar		1
.4	250799-620	Indicator		1
.5	172847-905	Bracket for Indicator		1
.6	001101-205	Round Head Self-Tapping Screw	M3*1.06P*6	2
.7	000304-210	Pan Head Screw	M6*1.0P*6	2
.8	000302-101	Pan Head Screw	M4*0.7P*6	4
.9	270007-901	Spring Plate		2
.10	250557-615	End Cap		1
.11	008005-100	Hex Nut	M6*1.0P	1
.12	250587-615	Frictional Wheel		1
.13	250471-621	Frictional Plate		2
.14	002103-103	Flat Head Screw	M6*1.0P*8	2
.15	174313-904	Bracket for Frictional Plate		1
.16	000801-108	Hex Stocket Round Head Screw	M6*1.0P*8+E58	2
.17	270081-901	Spring Plate		1
.18	230301-615	Handle		1
.19	922141-000	Compress Cam Assembly		1
.20	000004-306	Hex Screw	M10*1.5P*50	1
.21	250472-621	Plastic SET Screw	M12*1.75P	2
.22	008308-100	Hex Nut, Nylon	M10*1.5P	1
.23	001902-109	SET Screw, Nylock	M6*1.0P*6	2
.24	RTH630104	Wing Screw		2
2	924708-000	S/A Blade Guard		1
.1	924709-000	Blade Guard		1
.2	001003-201	Carriage Bolts	M6*1.0P*40	1
.3	006002-023	Flat Washer	6.3*13*2.0t	1
.4	006303-100	Spring Washer	6.5*10.5	1
.5	008004-200	Wing Nut	M6x1.0P	1
.6	001201-601	Round Head Self-Tapping Screw	M4*1.41P*12L	1
.7	174714-904	Splitter		1
3	924710-000	S/A Miter Gauge		1
.1	230140-615	Handle		1
.2	006002-051	Flat Washer	8.5*18*3.0t	1
.3	090109-008	Miter Gauge		1
.4	000302-106	Pan Head Screw	M4*0.7P*16	3
.5	008002-100	Hex Nut	M4*0.7P	3
.6	003303-105	Pan Head Screw	3/16"-24NC*3/8"	3
.7	250226-620	Indicator		1
.8	130053-903	Indicator Block		1
.9	360447-902	Pin, Stop		1
.10	290023-902	Shoulder screw		1
.11	310496-904	Bar		1
.12	571614-000	Scale Label		1
.13	RTH060401	Extension block		1
.14	000304-107	Pan Head Screw	M6x1.0P-16	2
.15	006001-023	Flat Washer	6.3*13*2.0t	2
.16	008005-100	Hex Nut	M6*1.0P	2
4	051437-000	Extension Wing		2
5	011001-103	Spring Pin	3*10	1
6	924397-000	S/A Throat Plate		1
7	051438-000	Table		1
8	006001-049	Flat Washer	8.5*16*2.0t	15
9	000003-105	Hex Screw	M8*1.25P*25	10
10	090322-000	Up-down Bracket	for CEF2 10" Tablesaw	1
10	051370-000	Up-down Bracket	for CEF3 10" Tablesaw	1
11	008006-100	Hex Nut	M8*1.25P	4
12	280266-901	Spring		5
13	000104-106	CAP Screw	M8*1.25P*20	1
14	901151-000	S/A Motor	for CEF2 10" Tablesaw	1
14	901098-000	S/A Motor	for CEF3 10" Tablesaw	1
15	006001-069	Flat Washer	10*20*3.0t	1
16	006307-100	Spring Washer	10.2*18.5	1
17	000004-103	Hex Screw	M10*1.5P*30	1
18	360863-901	Motor Fixing Shaft		1
19	008308-100	Hex Nut, Nylon		1
20	008306-100	Hex Nut, Nylon	M8*1.25P	3
21	010005-000	Retaining Ring	STW-14	1
22	130359-903	Bracket for Riving Knife		2
23	000104-111	CAP Screw	M8*1.25P*35	1
24	280259-901	Spring		1
25	170542-904	Storage for Miter Gauge		2
26	130387-903	Block		1
27	174715-904	Riving Knife		1
28	001902-110	SET Screw, Nylock	M6*1.0P*8	1
29	251358-615	Knob		1
30	280179-000	Spring		1
31	006001-010	Flat Washer	5.2*12*1.5t	1
32	130363-903	Bushing		1
33	390039-000	Blade	250mm x 30mm x 24T	1
34	130388-903	Blade Washer		1
35	380205-901	Blade Nut	TW5/8"-12	1
36	008302-100	Hex Nut, Nylon	M5*0.8P	1
37	002503-101	Hex. Stocket Round Head Screw, Nylock	M5*0.8P*12	6
38	090323-000	Upper Trunnion	for CEF2 10" Tablesaw	1
38	051369-000	Upper Trunnion	for CEF3 10" Tablesaw	1
39	010212-000	Retaining Ring	ETW-5	8
40	002601-102	CAP Screw, Nylock	M8*1.25P*20	2
41	174371-000	Fixing Plate		1
42	130367-000	Bushing		4
43	251277-615	Dust hood		1
44	002002-101	Round Head Self-Tapping Screw	M5*0.8P*8	5
45	250780-615	Connector		1
46	174716-156	Arbor Stopper		1
47	280260-901	Spring		1
48	010206-000	Retaining Ring	ETW-9	2
49	000303-104	Pan Head Screw	M5*0.8P*12	3

50	042608-000	Clamp		60-80mm	1
51	042615-000	Dust Hose		2.5**800mm	1
52	008316-200	Hex Nut, Nylon		M10*1.5P	1
53	006001-075	Flat Washer		10.3*22*2.0t	1
54	010103-000	Retaining Ring		RTW-35	1
55	030211-002	Bearing		6003	2
56	190270-901	Spacer			1
57	174305-901	Fixed Plate			1
58	014354-000	Poly V-Belt		135J7	1
59	361351-901	Arbor			1
60	000002-103	Hex Screw		M6*1.0P*16	1
61	006001-020	Flat Washer		6.2*20*3.0t	1
62	006007-114	Flat Washer		6.4*16*1.6t	1
63	361245-901	Lead Screw			1
64	010007-000	Retaining Ring		STW-16	1
65	012002-003	Key		4*4*8	2
66	174324-000	Washer		16.1*38*1t	1
67	031011-001	Bearing		51100	2
68	090324-000	Trunnion			1
69	130257-000	Bevel Gear			2
70	006001-025	Flat Washer		6.4*16*1.0t	1
71	008317-300	Hex Nut, Nylon		M6*1.0P	1
72	361246-000	Column			2
73	002601-108	CAP Screw, Nylock		M8*1.25P*35	2
74	006305-100	Spring Washer		8.2*15.4	14
75	006001-078	Flat Washer		10.5*19*1.5t	1
76	190273-901	Bushing			1
77	000202-101	SET Screw		M5*0.8P*5	2
78	174309-901	Plate			1
79	011004-101	Spring Pin		6*16	2
80	174322-156	Pointer			1
81	002402-101	Round Head Screw, Nylock with Washer			1
82	361261-901	Shaft			1
83	251276-615	Bushing			1
84	240061-008	Handwheel		for CEF2 10" Tablesaw	2
84	924505-000	S/A Handwheel		for CEF3 10" Tablesaw	2
85	0920703-000	Fixing Knob			2
86	090326-000	Worm Gear Box			1
87	320395-901	Worm Gear			1
88	030106-001	Bearing		6201	1
89	010102-000	Retaining Ring		RTW-32	1
90	130361-000	Gear			1
91	006001-127	Flat Washer		5.5*22*2.0t	1
92	000001-109	Hex Screw		M5*0.8P*12	1
93	000104-113	CAP Screw		M8*1.25P*45	2
94	320394-901	Worm Shaft			1
95	001902-109	SET Screw, Nylock		M6*1.0P*6	3
96	012002-007	Key		4*4*20	1
97	030104-001	Bearing		6005	1
98	010011-000	Retaining Ring		STW-25	1
99	010004-000	Retaining Ring		STW-13	1
100	010107-000	Retaining Ring		RTW-47	1
101	361262-901	Shaft			1
102	360734-901	Bushing			1
103	381415-905	Side Cover Screw		M6*1.0P*20	8
104	251359-615	Motor Cover			1
105	051135-000	Trunnion Support			2
106	000003-104	Hex Screw		M8*1.25P*20	3
107	174315-904	Wrench			1
108	008005-100	Hex Nut		M6*1.0P	2
109	000002-105	Hex Screw		M6*1.0P*25	2
110	020016-000	Strain Relief		SR-6R1	2
111	006001-001	Flat Washer		4.3*10*1.0t	2
112	000302-102	Pan Head Screw		M4*0.7P*8	2
113	004001-101	Knob		5/16"-18NC*3/4"	2
114	000003-316	Hex Screw		M8*1.25P*60	2
115	250399-615	Wheel			2
116	006001-022	Flat Washer		6.3*13*1.0t	8
117	230041-000	Leveling Foot			2
119	049201-102	Hex Screw with Washer		M8*1.25P*12/ (13B*6.5H)	3
120	174717-000	Side Cover			1
121	001603-102	Round Head Screw with Washer			2
122	170965-904	Fix Plate			1
123	250407-615	Worm Shaft Bracket			1
124	RTH6306	S/A Magnetic Switch		230V TUV for CEF2 10" Tablesaw	1
124	RTH6401	S/A Magnetic Switch		230V TUV for CEF3 10" Tablesaw	1
	RTH6402	S/A Magnetic Switch		3HP 230V TUV for CEF3 10" Tablesaw	1
125	043322-000	O-Ring		P11	1
126	010001-000	Retaining Ring		STW-10	1
127	924423-000	36" Fence Assembly			1
127.1	000104-110	CAP Screw		M8*1.25P*30	5
127.2	006001-049	Flat Washer		8.5*16*2.0t	11
127.3	008006-100	Hex. Nut		M8*1.25P	11
127.4	048701-103	Square Head Screw		M8*1.25P*38	6
127.5	174352-308	Right Rear Rail			1
127.6	310501-909	Right Front Rail		36"	1
127.7	574689-000	Scale		36"	1
127.8	250699-615	Right Rail End Cap			1
127.9	001102-604	Round Head Self-Tapping Screw		M4*1.59P*12	4
127.10	250698-615	Left Rail End Cap			1
127.11	174477-308	Left Rear Rail			1
127.12	310502-909	Left Front Rail			1
127.13	360249-905	Pin			2
127.14	TH630018	Extension wing support plate			1
127.15	006305-100	Spring Washer		8.2*15.4	5

130	230334-615	Push Stick		1
133	040002-000	Hex. Wrench	2.5mm	1
134	040006-000	Hex. Wrench	6mm	1
135	040201-000	Open Wrench	8*10	1
136	040203-000	Open Wrench	11*13	1
138	174347-000	Stand	for CEF2 10" Tablesaw	1
138	RTH640001	Stand	for CEF3 10" Tablesaw	1
139	021311-000	Cable Gland	PGA13.5-11B	1
141	230286-906	Knob		2
142	000002-101	Hex Screw	M6*1.0P*12	2
143	006001-033	Flat Washer	6.7*16*1.0t	2
144	008603-100	Square Nut	M6*1.0P(10B*5H)	2
145	012002-005	Key	4*4*12	2
147	130368-903	Bushing		1
148	001901-101	SET Screw, Nylock	M5*0.8P*5	1
156	361251-905	Parallel Pin		1
157	361250-901	Fixing Bolt		1
159	110071-000	Lock Handle		1
160	002504-102	Hex. Stocket Round Head Screw, Nylock	M4*0.7P*6	4
161	006001-045	Flat Washer	8.5*16*1.0t	1
162	006702-100	Wave Washer	WW-8	2



IGM nástroje a stroje s.r.o., Ke Kopanině 560,
Tuchoměřice, 252 67, Czech Republic, E.U.
+420 220 950 910, www.igm.cz